

SOLUZIONI IDRONICHE 2024

GAMMA PRODOTTI (GLCX)

GLCX

Pompa di calore a parzializzazione fissa

Compressore SCROLL
Ventilatore Assiale



87-355 kW



107-418 kW



Ampiezza di gamma e grande configurabilità

Le pompe di calore della serie GLCX sono progettate per l'installazione all'esterno, in impieghi residenziali e commerciali.

La gamma utilizza il refrigerante R410A che assicura prestazioni elevate con consumi energetici contenuti. La serie è composta da vari modelli con rese frigorifere da 87 a 418 kW.

Kit idronici completi sono incorporabili all'interno delle unità senza modificarne le dimensioni, con possibilità di scegliere la pompa di circolazione acqua.

Tutte le versioni costruttive sono corredate di serie di valvole d'espansione elettronica per massimizzare l'efficienza ai carichi parziali.

Gruppo motoventilante

Ventilatori di tipo assiale a 4/6/8 poli con pale a profilo alare in materiale plastico/alluminio ibrido, bilanciati staticamente e dinamicamente su due piani, dotati di griglia di protezione e montati con interposizione di gommini antivibranti.

Il controllo di condensazione in pressione regola in modo continuo la velocità dei ventilatori automaticamente limitando ulteriormente l'emissione acustica dell'unità nel funzionamento notturno ed ai carichi parziali (Opzione selezionabile).

Scambiatore di calore a pacco alettato

Tubo in rame da 8 mm di diametro ed alette in alluminio. Il particolare criterio di progettazione degli scambiatori consente di velocizzare al massimo le fasi di sbrinamento nelle versioni a pompa di calore con evidenti benefici sull'efficienza stagionale durante il funzionamento in riscaldamento.

Struttura

Basamento in lamiera zincata e verniciata a polveri di poliestere per esterni, con moduli di rinforzo dedicati all'eliminazione delle deformazioni derivanti dalle sollecitazioni in fase di trasporto e movimentazione.

Carpenteria in lamiera zincata e verniciata a polveri sottili di poliestere per ambienti esterni per un'efficace resistenza agli agenti corrosivi.

Il vano compressore è completamente chiuso ed accessibile su 3 lati grazie a pannelli facilmente rimovibili.

Microinterruttore sulla sezione ventilante abbinato al pannello posteriore per rendere sicure anche le operazioni di manutenzione ordinaria e straordinaria.

Kit idronici su misura

Di serie le unità sono dotate di connessioni idrauliche verso l'esterno con attacchi di tipo victaulic (opzione selezionabile) posti sul retro dell'unità, valvole di sfogo aria opportunamente posizionate, valvola di sicurezza e flussostato a paletta acqua e sonda di temperatura acqua in uscita con funzione di termostato antigelo.

Su richiesta sono disponibili in opzione numerosi gruppi di pompaggio incorporabili all'interno della macchina senza variazione alle dimensioni di ingombro della stessa:

- pompa singola standard o ad alta prevalenza
- pompa standard o ad alta prevalenza e relativa pompa di riserva
- pompa standard per funzionamento in combinata.
- pompa alta prevalenza per funzionamento in combinata.

Ogni kit idronico comprende il vaso di espansione a membrana.

Modello: GLCX

- Valvola di espansione elettronica
- Kit idronici incorporabili
- Fino a 4 compressori
- 1 o 2 circuiti frigoriferi
- Connettività remota ai più comuni protocolli
- A richiesta disponibile versione silenziosa e super silenziosa
- Dati prestazionali e specifiche tecniche nominali in versione silenziosa e supersilenziosa da richiedere all'ufficio tecnico

Accesso alle agevolazioni fiscali previste per le riqualificazioni energetiche (DA VERIFICARE CON UFFICIO TECNICO)

Dati tecnici nominali refrigeratori d'acqua GLCX CS

GLCX CS			92	102	122	124	142	144	162
Alimentazione elettrica		V-ph-Hz	400 - 3N - 50						
Potenza frigorifera	(1)(E)	kW	88,8	102	113	118	144	143	160
Potenza assorbita totale	(1)(E)	kW	32,1	35,9	40,4	42,8	50,9	50,8	58,9
EER	(1)(E)		2,77	2,83	2,80	2,76	2,83	2,82	2,71
SEER	(2)(E)		4,14	4,45	4,15	4,11	4,14	4,20	4,32
Portata acqua	(1)	l/h	15285	17530	19470	20283	24766	24674	27492
Perdita di carico lato acqua	(1)(E)	kPa	32	32	34	34	36	36	36
Prevalenza utile pompa bassa prevalenza OR	(1)	kPa	128	125	113	114	174	168	158
Corrente assorbita massima		A	91,0	101	119	120	131	129	144
Corrente di spunto		A	261	269	319	247	330	245	396
Corrente di spunto con softstarter		A	199	207	254	172	265	186	313
n° di compressori / circuiti			2 / 1	2 / 1	2 / 1	4 / 2	2 / 1	4 / 2	2 / 1
Capacità vaso di espansione		dm ³	12	12	12	12	12	12	12
Capacità serbatoio		dm ³	220	220	340	340	340	340	340
Livello di potenza sonora	(3)(E)	dB(A)	86	86	86	85	87	85	87
Peso di trasporto macchina con pompa e serbatoio		kg	918	918	1241	1301	1286	1321	1316
Peso di esercizio macchina con pompa e serbatoio pieno		kg	1138	1138	1581	1641	1626	1661	1656

GLCX CS			164	174	194	214	244	274	294
Alimentazione elettrica		V-ph-Hz	400 - 3N - 50						
Potenza frigorifera	(1)(E)	kW	152	162	183	202	245	264	294
Potenza assorbita totale	(1)(E)	kW	56,4	58,2	65,6	76,2	95,7	90,5	104
EER	(1)(E)		2,70	2,78	2,79	2,65	2,56	2,91	2,82
SEER	(2)(E)		4,19	4,13	4,28	4,31	4,19	4,33	4,37
Portata acqua	(1)	l/h	26160	27855	31447	34689	42201	45368	50493
Perdita di carico lato acqua	(1)(E)	kPa	36	37	37	38	38	39	40
Prevalenza utile pompa bassa prevalenza OR	(1)	kPa	159	170	150	161	196	183	170
Corrente assorbita massima		A	150	136	155	173	196	224	237
Corrente di spunto		A	266	252	310	330	380	403	468
Corrente di spunto con softstarter		A	214	200	248	268	315	338	385
n° di compressori / circuiti			4 / 2						
Capacità vaso di espansione		dm ³	12	24	24	24	24	24	24
Capacità serbatoio		dm ³	340	600	600	600	600	765	765
Livello di potenza sonora	(3)(E)	dB(A)	85	88	88	89	89	89	89
Peso di trasporto macchina con pompa e serbatoio		kg	1471	1608	1676	1686	1869	2129	2161
Peso di esercizio macchina con pompa e serbatoio pieno		kg	1811	2208	2276	2286	2469	2894	2926

(1) Temperatura aria esterna 35°C, temperatura acqua 12°C / 7°C (EN14511:2022)

(2) I valori di efficienza η in riscaldamento e raffreddamento si calcolano rispettivamente con le seguenti formule: $[\eta = SCOP / 2,5 - F(1) - F(2)]$ e $[\eta = SEER / 2,5 - F(1) - F(2)]$. Per maggiori informazioni fare riferimento all'approfondimento tecnico "DIRETTIVA ErP 2009/125/EC" nelle pagine introduttive del catalogo o alla normativa EN14825:2022.

(3) Determinata da misurazioni effettuate in accordo con ISO 9614

(E) Dati certificati EUROVENT

Dati tecnici nominali refrigeratori d'acqua GLCX CS

GLCX CS			324	364
Alimentazione elettrica		V-ph-Hz	400 - 3N - 50	
Potenza frigorifera	(1)(E)	kW	318	355
Potenza assorbita totale	(1)(E)	kW	120	138
EER	(1)(E)		2,66	2,57
SEER	(2)(E)		4,12	4,15
Portata acqua	(1)	l/h	54657	60969
Perdita di carico lato acqua	(1)(E)	kPa	39	41
Prevalenza utile pompa bassa prevalenza OR	(1)	kPa	162	143
Corrente assorbita massima		A	251	300
Corrente di spunto		A	476	497
Corrente di spunto con softstarter		A	393	440
n° di compressori / circuiti			4 / 2	
Capacità vaso di espansione		dm ³	24	24
Capacità serbatoio		dm ³	765	765
Livello di potenza sonora	(3)(E)	dB(A)	89	90
Peso di trasporto macchina con pompa e serbatoio		kg	2196	2196
Peso di esercizio macchina con pompa e serbatoio pieno		kg	2961	2961

(1) Temperatura aria esterna 35°C, temperatura acqua 12°C / 7°C (EN14511:2022)

(2) I valori di efficienza η in riscaldamento e raffreddamento si calcolano rispettivamente con le seguenti formule: $[\eta = SCOP / 2,5 - F(1) - F(2)]$ e $[\eta = SEER / 2,5 - F(1) - F(2)]$. Per maggiori informazioni fare riferimento all'approfondimento tecnico "DIRETTIVA ErP 2009/125/EC" nelle pagine introduttive del catalogo o alla normativa EN14825:2022.

(3) Determinata da misurazioni effettuate in accordo con ISO 9614

(E) Dati certificati EUROVENT

Dati tecnici nominali pompe di calore GLCX HS

GLCX HS			092	102	122	124	142	144	162
Alimentazione elettrica		V-ph-Hz	400 - 3N - 50						
Potenza frigorifera	(1)(E)	kW	87,7	100	112	117	142	141	157
Potenza assorbita totale	(1)(E)	kW	32,0	35,3	40,4	41,9	50,8	50,7	58,8
EER	(1)(E)		2,74	2,84	2,76	2,80	2,79	2,79	2,68
SEER	(2)(E)		4,11	4,38	4,02	3,97	4,10	4,16	4,27
Portata acqua	(1)	l/h	15080	17276	19183	20189	24399	24308	27085
Perdita di carico lato acqua	(1)(E)	kPa	24	26	27	25	31	31	32
Prevalenza utile pompa bassa prevalenza OR	(1)	kPa	136	131	121	123	177	173	161
Potenza termica	(3)(E)	kW	107	120	133	146	166	168	187
Potenza assorbita totale	(3)(E)	kW	30,0	34,2	38,1	41,7	47,7	47,3	53,2
COP	(3)(E)		3,55	3,50	3,50	3,51	3,49	3,55	3,51
SCOP	(2)(E)		4,22	4,30	4,18	4,11	4,13	4,10	4,15
Classe di efficienza energetica in riscaldamento	(4)(E)		A++						
Portata acqua	(3)	l/h	18461	20768	23116	25387	28831	29176	32378
Perdita di carico lato acqua	(3)(E)	kPa	36	37	39	39	43	44	46
Prevalenza utile pompa bassa prevalenza OR	(3)	kPa	130	123	113	114	162	156	139
Corrente assorbita massima		A	91,0	101	119	120	131	129	144
Corrente di spunto		A	261	269	319	247	330	245	396
Corrente di spunto con softstarter		A	199	207	254	172	265	186	313
n° di compressori / circuiti			2 / 1	2 / 1	2 / 1	4 / 2	2 / 1	4 / 2	2 / 1
Capacità vaso di espansione		dm ³	12	12	12	12	12	12	12
Capacità serbatoio		dm ³	220	220	340	340	340	340	340
Livello di potenza sonora	(5)(E)	dB(A)	86	86	86	85	87	85	87
Peso di trasporto macchina con pompa e serbatoio		kg	918	918	1241	1301	1286	1321	1316
Peso di esercizio macchina con pompa e serbatoio pieno		kg	1138	1138	1581	1641	1626	1661	1656

GLCX HS			164	174	194	214	244	274	294
Alimentazione elettrica		V-ph-Hz	400 - 3N - 50						
Potenza frigorifera	(1)(E)	kW	150	160	180	199	242	260	289
Potenza assorbita totale	(1)(E)	kW	56,3	58,1	65,6	76,2	95,7	90,4	104
EER	(1)(E)		2,66	2,74	2,74	2,61	2,53	2,88	2,77
SEER	(2)(E)		4,15	3,45	3,64	3,67	3,55	3,69	3,73
Portata acqua	(1)	l/h	25773	27443	30948	34175	41577	44698	49746
Perdita di carico lato acqua	(1)(E)	kPa	32	34	34	35	35	35	35
Prevalenza utile pompa bassa prevalenza OR	(1)	kPa	162	172	152	164	198	186	173
Potenza termica	(3)(E)	kW	181	189	213	232	281	308	342
Potenza assorbita totale	(3)(E)	kW	50,7	56,9	64,6	71,0	85,6	88,7	99,5
COP	(3)(E)		3,56	3,32	3,31	3,27	3,28	3,47	3,44
SCOP	(2)(E)		4,07	3,57	3,64	3,64	3,66	3,71	3,74
Classe di efficienza energetica in riscaldamento	(4)(E)		A++	A+	A+	A+	A+	A+	A+
Portata acqua	(3)	l/h	31359	32758	37031	40301	48719	53462	59409
Perdita di carico lato acqua	(3)(E)	kPa	47	48	48	48	48	50	50
Prevalenza utile pompa bassa prevalenza OR	(3)	kPa	141	155	129	136	181	167	153
Corrente assorbita massima		A	150	136	155	173	196	224	237
Corrente di spunto		A	266	252	310	330	380	403	468
Corrente di spunto con softstarter		A	214	200	248	268	315	338	385
n° di compressori / circuiti			4 / 2						
Capacità vaso di espansione		dm ³	12	24	24	24	24	24	24
Capacità serbatoio		dm ³	340	600	600	600	600	765	765
Livello di potenza sonora	(5)(E)	dB(A)	85	88	88	89	89	89	89
Peso di trasporto macchina con pompa e serbatoio		kg	1471	1608	1676	1686	1869	2129	2161
Peso di esercizio macchina con pompa e serbatoio pieno		kg	1811	2208	2276	2286	2469	2894	2926

(1) Temperatura aria esterna 35°C, temperatura acqua 12°C / 7°C (EN14511:2022)

(2) I valori di efficienza η in riscaldamento e raffreddamento si calcolano rispettivamente con le seguenti formule: $[\eta = SCOP / 2,5 - F(1) - F(2)]$ e $[\eta = SEER / 2,5 - F(1) - F(2)]$. Per maggiori informazioni fare riferimento all'approfondimento tecnico "DIRETTIVA ErP 2009/125/EC" nelle pagine introduttive del catalogo o alla normativa EN14825:2022.

(3) Temperatura aria esterna 7°C bulbo secco / 6°C bulbo umido, temperatura acqua 40°C / 45°C (EN14511:2022)

(4) Classe di efficienza energetica stagionale del riscaldamento d'ambiente a BASSA TEMPERATURA in condizioni climatiche AVERAGE [REGOLAMENTO (UE) N. 811/2013]

(5) Determinata da misurazioni effettuate in accordo con ISO 9614

(E) Dati certificati EUROVENT

Dati tecnici nominali pompe di calore GLCX HS

GLCX HS			324	364
Alimentazione elettrica		V-ph-Hz	400 - 3N - 50	
Potenza frigorifera	(1)(E)	kW	324	349
Potenza assorbita totale	(1)(E)	kW	119	138
EER	(1)(E)		2,72	2,53
SEER	(2)(E)		3,86	4,04
Portata acqua	(1)	l/h	55669	60026
Perdita di carico lato acqua	(1)(E)	kPa	37	35
Prevalenza utile pompa bassa prevalenza OR	(1)	kPa	165	147
Potenza termica	(3)(E)	kW	374	418
Potenza assorbita totale	(3)(E)	kW	110	128
COP	(3)(E)		3,39	3,26
SCOP	(2)(E)		3,75	3,70
Classe di efficienza energetica in riscaldamento	(4)(E)		A+	
Portata acqua	(3)	l/h	64891	72629
Perdita di carico lato acqua	(3)(E)	kPa	51	51
Prevalenza utile pompa bassa prevalenza OR	(3)	kPa	139	104
Corrente assorbita massima		A	251	300
Corrente di spunto		A	476	497
Corrente di spunto con softstarter		A	393	440
n° di compressori / circuiti			4 / 2	
Capacità vaso di espansione		dm ³	24	24
Capacità serbatoio		dm ³	765	765
Livello di potenza sonora	(5)(E)	dB(A)	89	90
Peso di trasporto macchina con pompa e serbatoio		kg	2196	2196
Peso di esercizio macchina con pompa e serbatoio pieno		kg	2961	2961

(1) Temperatura aria esterna 35°C, temperatura acqua 12°C / 7°C (EN14511:2022)

(2) I valori di efficienza η in riscaldamento e raffreddamento si calcolano rispettivamente con le seguenti formule: $[\eta = SCOP / 2,5 - F(1) - F(2)]$ e $[\eta = SEER / 2,5 - F(1) - F(2)]$. Per maggiori informazioni fare riferimento all'approfondimento tecnico "DIRETTIVA ErP 2009/125/EC" nelle pagine introduttive del catalogo o alla normativa EN14825:2022.

(3) Temperatura aria esterna 7°C bulbo secco / 6°C bulbo umido, temperatura acqua 40°C / 45°C (EN14511:2022)

(4) Classe di efficienza energetica stagionale del riscaldamento d'ambiente a BASSA TEMPERATURA in condizioni climatiche AVERAGE [REGOLAMENTO (UE) N. 811/2013]

(5) Determinata da misurazioni effettuate in accordo con ISO 9614

(E) Dati certificati EUROVENT

Dimensioni GLCX 092-102 (FRAME 2)

(Unità : mm)

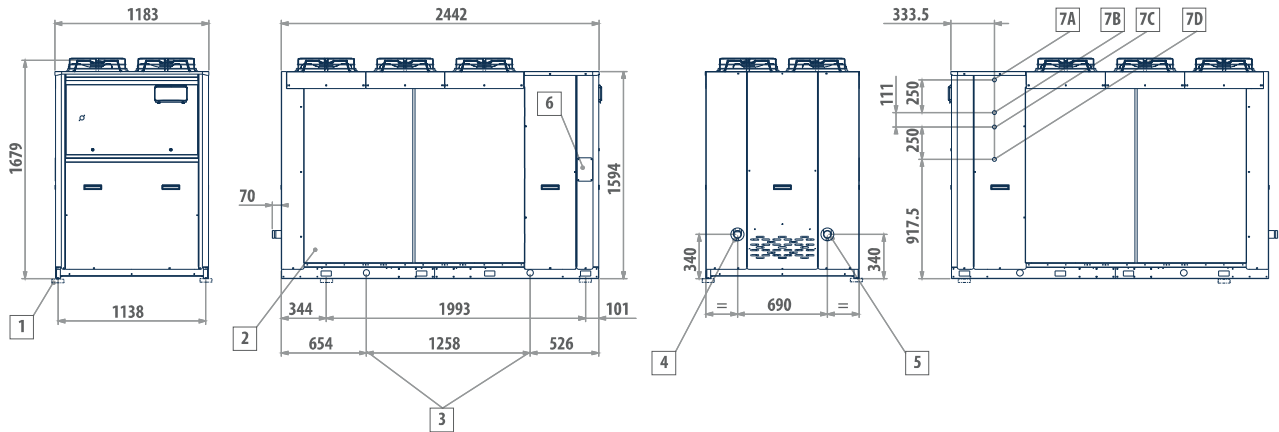

LEGENDA

1	Supporti antivibranti
2	Griglia di protezione (opzionale)
3	Punti di sollevamento
4	Ingresso acqua (Victaulic 2")
5	Uscita acqua (Victaulic 2")
6	Ingresso alimentazione elettrica
7A	Uscita acqua recupero di calore (1") circuito sinistro
7B	Ingresso acqua recupero di calore (1") circuito sinistro
7C	Uscita acqua recupero di calore (1") circuito destro
7D	Ingresso acqua recupero di calore (1") circuito destro

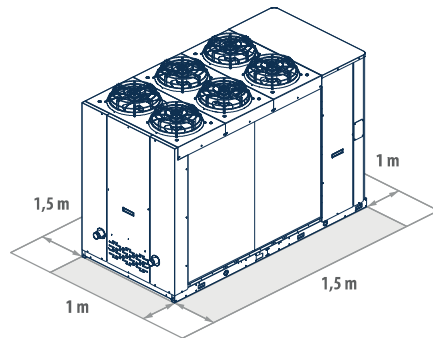

Dimensioni GLCX 122-142-162 (FRAME 3)

(Unità : mm)

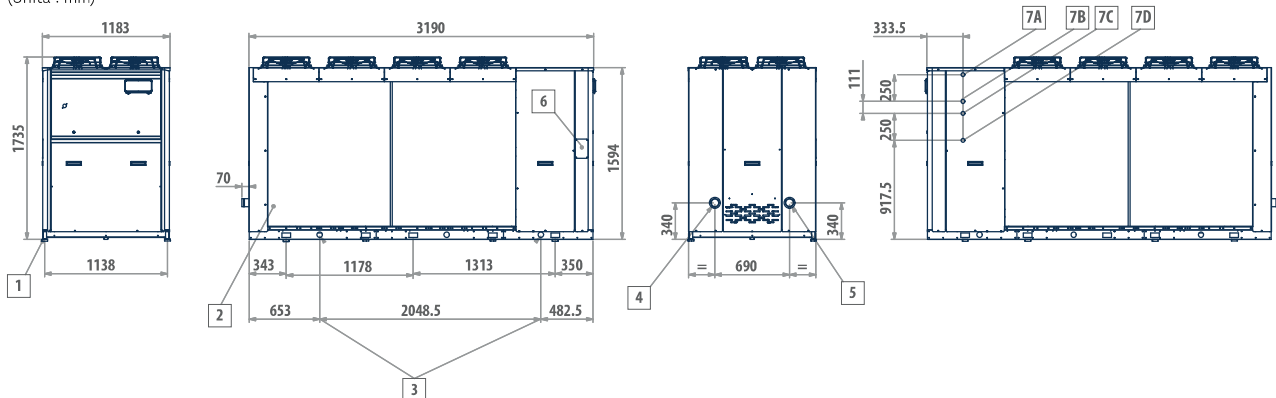

LEGENDA

1	Supporti antivibranti
2	Griglia di protezione (opzionale)
3	Punti di sollevamento
4	Ingresso acqua (Victaulic 2 1/2")
5	Uscita acqua (Victaulic 2 1/2")
6	Ingresso alimentazione elettrica
7A	Uscita acqua recupero di calore (1") circuito sinistro
7B	Ingresso acqua recupero di calore (1") circuito sinistro
7C	Uscita acqua recupero di calore (1") circuito destro
7D	Ingresso acqua recupero di calore (1") circuito destro

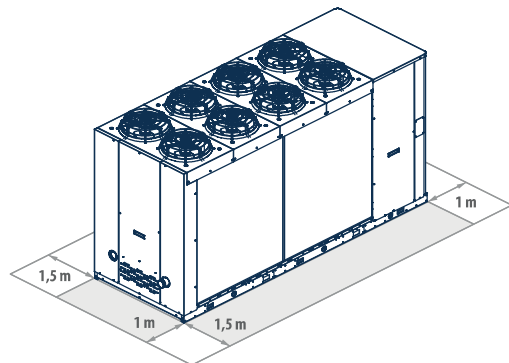

Dimensioni GLCX 124-144-164 (FRAME 3+)

(Unità : mm)

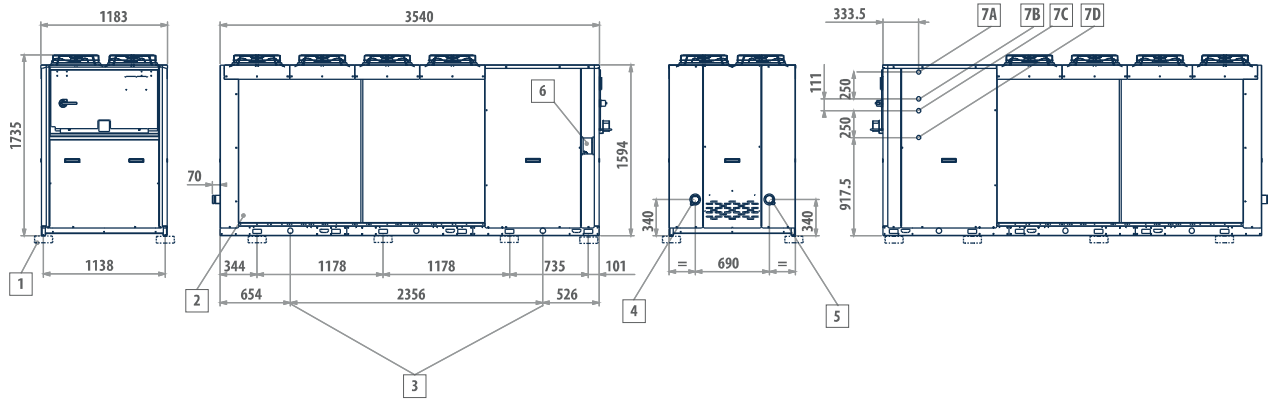

LEGENDA

1	Supporti antivibranti
2	Griglia di protezione (opzionale)
3	Punti di sollevamento
4	Ingresso acqua (Victaulic 2 1/2")
5	Uscita acqua (Victaulic 2 1/2")
6	Ingresso alimentazione elettrica
7A	Uscita acqua recupero di calore (1") circuito sinistro
7B	Ingresso acqua recupero di calore (1") circuito sinistro
7C	Uscita acqua recupero di calore (1") circuito destro
7D	Ingresso acqua recupero di calore (1") circuito destro

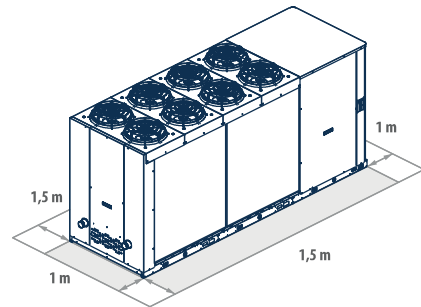

Dimensioni GCLX 174-194-214 (FRAME 4)

(Unità : mm)

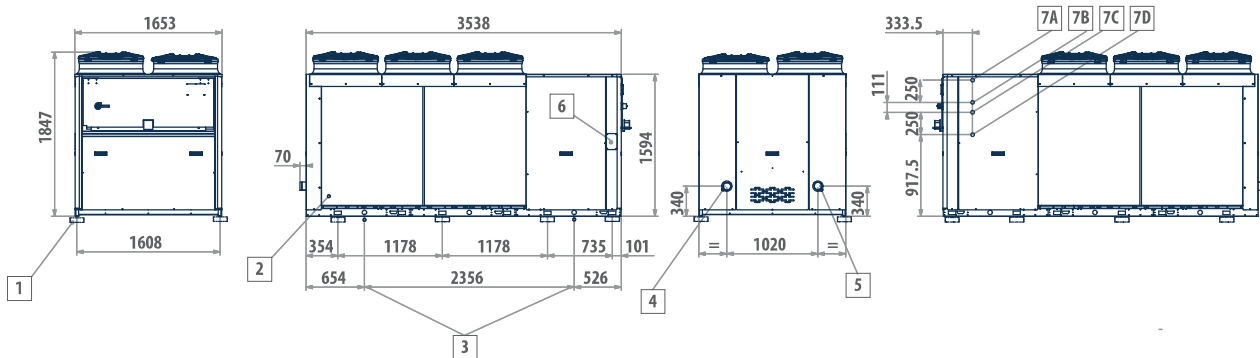

LEGENDA

1	Supporti antivibranti
2	Griglia di protezione (opzionale)
3	Punti di sollevamento (opzionale)
4	Ingresso acqua (Victaulic 3")
5	Uscita acqua (Victaulic 3")
6	Ingresso alimentazione elettrica
7A	Uscita acqua recupero di calore (1") circuito sinistro
7B	Ingresso acqua recupero di calore (1") circuito sinistro
7C	Uscita acqua recupero di calore (1") circuito destro
7D	Ingresso acqua recupero di calore (1") circuito destro
*	Con ventilatori EC=1884

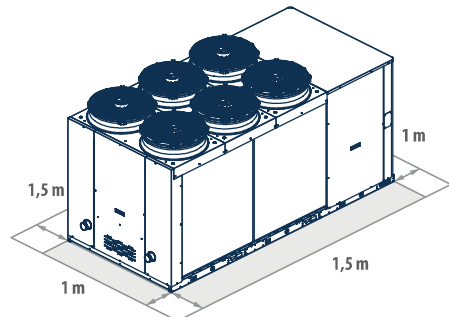

Dimensioni GLCX 244 (FRAME 5)

(Unità : mm)

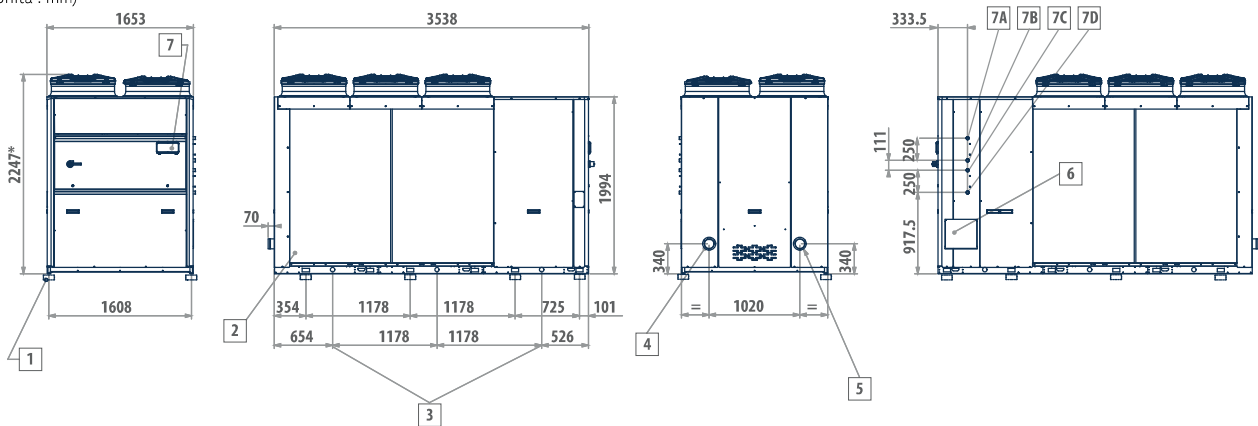

LEGENDA

1	Supporti antivibranti
2	Griglia di protezione (opzionale)
3	Punti di sollevamento (opzionale)
4	Ingresso acqua (Victaulic 4")
5	Uscita acqua (Victaulic 4")
6	Ingresso alimentazione elettrica
7A	Uscita acqua recupero di calore (1") circuito sinistro
7B	Ingresso acqua recupero di calore (1") circuito sinistro
7C	Uscita acqua recupero di calore (1") circuito destro
7D	Ingresso acqua recupero di calore (1") circuito destro
*	Con ventilatori EC=2284

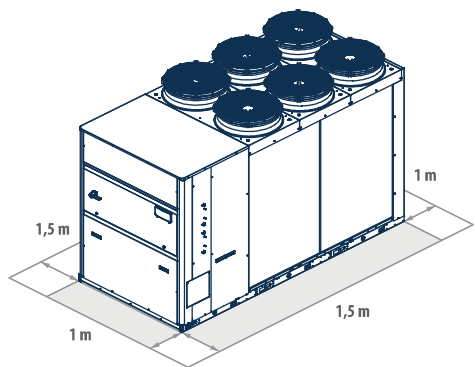

Dimensioni GCLX 274-294-324-364 (FRAME 6)

(Unità : mm)

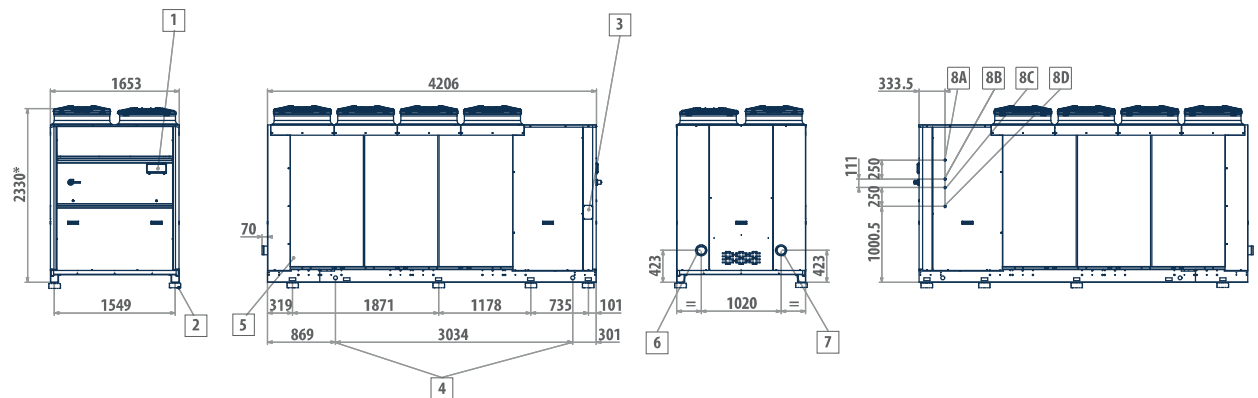

LEGENDA

1	Interfaccia utente
2	Supporti antivibranti
3	Alimentazione elettrica
4	Punti di sollevamento (opzionale)
5	Griglia di protezione (opzionale)
6	Ingresso acqua (Victaulic 4")
7	Uscita acqua (Victaulic 4")
8A	Uscita acqua recupero di calore (1") circuito sinistro
8B	Ingresso acqua recupero di calore (1") circuito sinistro
8C	Uscita acqua recupero di calore (1") circuito destro
8D	Ingresso acqua recupero di calore (1") circuito destro
*	Con ventilatori EC=2367

