

SOLUZIONI IDRONICHE 2024

GAMMA PRODOTTI
LISTO-CATALOGO



Soluzioni idroniche

Chiller raffreddati ad aria e
pompe di calore

UNITÀ ESTERNE

La gamma.....	SI004
GPLI Pompa di calore Inverter	SI006
GMPE Pompa di calore a parzializzazione fissa.....	SI012
GPPE Pompa di calore a parzializzazione fissa.....	SI020
GLCX Pompa di calore a parzializzazione fissa.....	SI026

UNITÀ INTERNE

VENTILCONVETTORI

AFS 2-4 tubi.....	SI038
-------------------	-------

CASSETTA

ACK 2-4 tubi	SI058
--------------------	-------

PARETE

AWM 2-4 tubi	SI072
--------------------	-------

CANALIZZABILE

ACC 2-4 tubi.....	SI078
-------------------	-------

LISTINO	SI091
----------------------	--------------

LA GAMMA

GPLI



**Pompa di calore monoblocco
aria-acqua**

Inverter



❄️ 33-54 kW ☀️ 35-54 kW

GMPE



**Pompa di calore monoblocco
aria-acqua**

Parzializzazione Fissa



❄️ 4-75 kW ☀️ 5-85 kW

GGLE



**Pompa di calore monoblocco
aria-acqua**

Parzializzazione Fissa



❄️ 50-145 kW ☀️ 59-172 kW

GLCX



**Pompa di calore monoblocco
aria-acqua**

Parzializzazione Fissa



❄️ 87-355 kW ☀️ 107-418 kW

Certificazione Eurovent



CERTIFICATE
N° 22.12.001



**Liquid Chilling Packages and Hydronic Heat Pumps /
Groupe de production d'eau glacée et pompes à chaleur**

Granted on December 2, 2022 - Date 1ère admission 2 décembre 2022

This document is valid at the date of issue - Check the current validity on:
Document valable à la date d'émission - Vérifier la validité en cours sur :
www.eurovent-certification.com

Participant/Titulaire

Fujitsu General Italia S.p.A.
Via Galileo Galilei, 40
20092 Cinisello Balsamo - MI, Italy

This product performance certificate is issued by Eurovent Certita Certification according to the certification rules.

ECP LCP-HP - « Liquid Chilling Packages and Hydronic Heat Pumps » in force at established date.

Pursuant to the decision notified by Eurovent Certita Certification, the right to use the mark ECP shall be granted to the beneficiary company for all products inside the defined scope according to "certify-all" principle and in the conditions defined by the certification program mentioned.

Unless withdrawn or suspended, this certificate remains valid as long as the requirements for the certification program framework are met. The validity of the certificate is to be verified on www.eurovent-certification.com

THIS CERTIFICATE HAS BEEN ISSUED ON 21/10/2024
THIS CERTIFICATE IS VALID UNTIL 31/01/2025

Ce certificat de performance produit est délivré par Eurovent Certita Certification dans les conditions fixées par le référentiel :

ECP LCP-HP - « Groupe de production d'eau glacée et pompes à chaleur » en vigueur à date d'édition.

En vertu de la décision notifiée par Eurovent Certita Certification, le droit d'usage de la marque ECP, est accordé à la société qui en est bénéficiaire pour les tous les produits entrant dans le champ d'application défini selon le principe "certify-all" et dans les conditions définies par le programme de certification mentionné.

Sauf retrait ou suspension, ce certificat demeure valide tant que les conditions du référentiel du programme de certification sont respectées. La validité du certificat est à vérifier sur le site Internet www.eurovent-certification.com

CE CERTIFICAT A ETE EMIS LE 21/10/2024
CE CERTIFICAT EST VALIDE JUSQU'AU 31/01/2025



Organisme accrédité n° 5-0517 Certification Produits et Services selon la norme NF EN ISO/CEI 17065:2012
Portée disponible sur www.cofrac.fr

Accréditation #5-0517 Products and Services Certification according to NF-EN ISO/CEI 17065:2012 -
Scope available on www.cofrac.fr

COFRAC est signataire des accords MLA d'EA.
COFRAC is signatory of EA MLA.
List of EA members is available on www.signatory-accordation.org/ea-members

Paris, 21 octobre 2024

MANAGING BOARD MEMBER / MEMBRE DIRECTOIRE

GPLI

Pompa di calore Inverter

Compressore SCROLL EC
Sistema di rilevazione fuga gas A2L

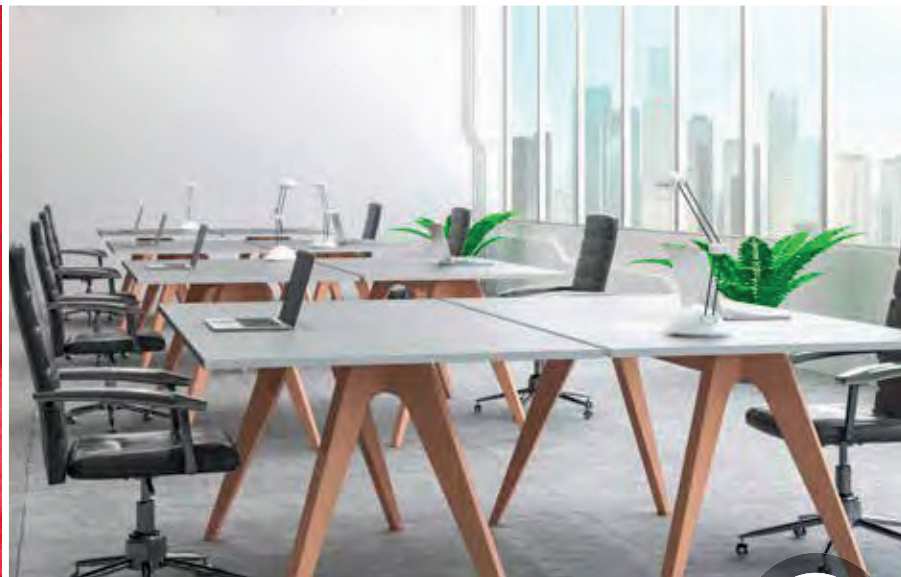

33-54 kW



35-54 kW



Pompe di calore con compressore inverter e refrigerante a basso GWP

GPLI è la nuova gamma di pompe di calore monoblocco condensate ad aria per installazione da esterno equipaggiate con compressore scroll modulante pilotato da inverter e caratterizzate dall'utilizzo del refrigerante R454B. L'R454B è il refrigerante A2L di ultima generazione in grado di garantire uno dei più bassi GWP del mercato, pari solamente a 467. Tale valore di GWP assicura alla gamma GPLI il rispetto della graduale riduzione di emissioni dovute all'utilizzo di gas ad effetto serra imposta dalla normativa F-GAS, sino ai limiti più stringenti previsti per l'anno 2030. Non solo, l'utilizzo di batterie alettate con diametri ridotti per il passaggio del refrigerante permette una riduzione della carica di refrigerante di oltre il 50% rispetto a prodotti di analoga potenza ma con tecnologia standard. La gamma si compone di modelli con potenze in raffrescamento che vanno da 33 a 54 kW, in versioni solo freddo o in pompa di calore reversibile. Il controllo ad inverter, oltre ad adeguare la potenza resa ed assorbita dal compressore all'effettivo carico termico, consente anche una notevole riduzione dell'assorbimento elettrico all'avviamento del compressore stesso (riduzione delle correnti di avviamento) e durante il funzionamento ai carichi parziali.

L'utilizzo di componentistica di assoluta qualità all'avanguardia della tecnica nelle parti frigorifere, idrauliche ed elettriche rende le unità GPLI efficienti, affidabili e con un ampio range operativo di funzionamento. È infatti garantita la possibilità di produrre acqua da -10°C a 60°C, e il funzionamento a pieno carico con aria esterna da -15°C a 48°C. La gamma prevede elevata configurabilità dal punto di vista acustico ed idraulico, disponendo di ampia accessoristica volta a rispondere alle esigenze d'installazione caratterizzate da ridotti spazi di ingombro: senza aumentare le dimensioni è possibile prevedere a bordo unità serbatoio d'accumulo e fino ad un massimo di due pompe idrauliche. Il controllo avanzato, sempre presente sull'intera gamma, permette un monitoraggio continuo dei parametri di funzionamento, logiche avanzate di regolazione e connettività.

Struttura

Carpenteria in lamiera zincata e verniciata a polveri sottili di poliestere per ambienti esterni (RAL9002) per un'efficace resistenza agli agenti corrosivi.

I sistemi di fissaggio sono realizzati in materiali non ossidabili in acciaio al carbonio con trattamenti superficiali di passivazione.

Ventilatore

I livelli sonori sono particolarmente bassi grazie all'adozione di un ventilatore con pale a profilo alare appositamente sviluppato e capace di garantire una elevata portata aria con limitate emissioni acustiche.

Kit idronico su misura

Il kit idronico è completamente configurabile. In presenza di pompe standard la massima percentuale di glicole etilenico tollerata è 25%. Contattare la sede in caso in cui ci sia necessità di utilizzare percentuali di glicole maggiori.

Scambiatore di calore

Evaporatore a piastre saldobrasate realizzato in acciaio inox austenitico AISI 316 resistente alla corrosione ed appositamente sviluppato per ottimizzare i coefficienti di scambio termico tra acqua e refrigerante.



Modello: GPLI

- Refrigerante con GWP inferiore a 500
- Elevati valori di efficienza stagionale
- Valvola di espansione elettronica di serie
- Connettività remota ai più comuni protocolli
- Possibilità di configurare esecuzioni silenziate
- Rilevazione fuga gas refrigerante di serie

Dati tecnici nominali refrigeratori d'acqua GPLI C

GPLI C			035	040	045	050
Alimentazione elettrica		V-ph-Hz	400 - 3N - 50			
Potenza frigorifera	(1)(E)	kW	36,6	43,1	48,4	53,4
Potenza assorbita totale	(1)(E)	kW	12,3	14,3	15,6	17,8
EER	(1)(E)		2,97	3,01	3,10	3,00
SEER	(2)(E)		5,04	5,17	5,28	5,21
Portata acqua	(1)	l/h	6295	7413	8325	9185
Perdita di carico lato acqua	(1)(E)	kPa	32	35	42	38
Prevalenza utile pompa bassa prevalenza OR	(1)	kPa	138	105	90	72
Prevalenza utile pompa alta prevalenza OR	(1)	kPa	218	195	178	157
n° di compressori / circuiti			1 / 1			
Corrente assorbita massima		A	44,0	46,0	49,0	50,0
Corrente di spunto		A	60	60	60	60
Capacità serbatoio		dm ³	125	125	125	125
Livello di potenza sonora	(3)(E)	dB(A)	82	82	83	84
Livello di potenza sonora versione silenziate	(3)	dB(A)	79	79	80	81
Peso senza opzioni		kg	403	409	427	428
Peso massimo di trasporto		kg	462	467	486	488

(1) Temperatura aria esterna 35°C, temperatura acqua 12°C / 7°C (EN14511:2022)

(2) I valori di efficienza η in riscaldamento e raffreddamento si calcolano rispettivamente con le seguenti formule: $[\eta = SCOP / 2,5 - F(1) - F(2)]$ e $[\eta = SEER / 2,5 - F(1) - F(2)]$. Per maggiori informazioni fare riferimento all'approfondimento tecnico "DIRETTIVA ErP 2009/125/EC" nelle pagine introduttive del catalogo o alla normativa EN14825:2022.

(3) Determinata da misurazioni effettuate in accordo con ISO 9614

(E) Dati certificati EUROVENT

Dati tecnici nominali pompe di calore GPLI H

GPLI H			035	040	045	050
Alimentazione elettrica		V-ph-Hz	400 - 3N - 50			
Potenza frigorifera	(1)(E)	kW	33,6	39,7	44,9	49,1
Potenza assorbita totale	(1)(E)	kW	13,0	15,3	16,3	18,8
EER	(1)(E)		2,58	2,59	2,75	2,61
SEER	(2)(E)		4,12	4,40	4,57	4,56
Portata acqua	(1)	l/h	5779	6828	7723	8445
Perdita di carico lato acqua	(1)(E)	kPa	30	32	39	35
Prevalenza utile pompa bassa prevalenza OR	(1)	kPa	140	108	92	75
Prevalenza utile pompa alta prevalenza OR	(1)	kPa	220	200	180	160
Potenza termica	(3)(E)	kW	35,7	44,6	48,8	53,9
Potenza assorbita totale	(3)(E)	kW	12,1	14,3	15,3	17,1
COP	(3)(E)		2,95	3,12	3,19	3,15
SCOP	(2)(E)		3,40	3,81	3,99	4,07
Classe di efficienza energetica in riscaldamento	(4)(E)		A+	A+	A++	A++
Portata acqua	(3)	l/h	6140	7671	8394	9271
Perdita di carico lato acqua	(3)(E)	kPa	35	39	42	40
Prevalenza utile pompa bassa prevalenza OR	(3)	kPa	121	91	70	60
Prevalenza utile pompa alta prevalenza OR	(3)	kPa	200	170	158	140
Corrente assorbita massima		A	44,0	46,0	49,0	50,0
Corrente di spunto		A	60	60	60	60
n° di compressori / circuiti			1/1			
Capacità serbatoio		dm ³	125	125	125	125
Livello di potenza sonora	(5)(E)	dB(A)	82	82	83	84
Livello di potenza sonora versione silenziata	(5)	dB(A)	79	79	80	81
Peso senza opzioni		kg	406	411	431	433
Peso massimo di trasporto		kg	465	470	490	492

(1) Temperatura aria esterna 35°C, temperatura acqua 12°C / 7°C (EN14511:2022)

(2) I valori di efficienza η in riscaldamento e raffreddamento si calcolano rispettivamente con le seguenti formule: $[\eta = SCOP / 2,5 - F(1) - F(2)]$ e $[\eta = SEER / 2,5 - F(1) - F(2)]$. Per maggiori informazioni fare riferimento all'approfondimento tecnico "DIRETTIVA ErP 2009/125/EC" nelle pagine introduttive del catalogo o alla normativa EN14825:2022.

(3) Temperatura aria esterna 7°C bulbo secco / 6°C bulbo umido, temperatura acqua 40°C / 45°C (EN14511:2022)

(4) Classe di efficienza energetica stagionale del riscaldamento d'ambiente a BASSA TEMPERATURA in condizioni climatiche AVERAGE [REGOLAMENTO (UE) N. 811/2013]

(5) Determinata da misurazioni effettuate in accordo con ISO 9614

(E) Dati certificati EUROVENT

Dimensioni GPLI 035

(Unità : mm)

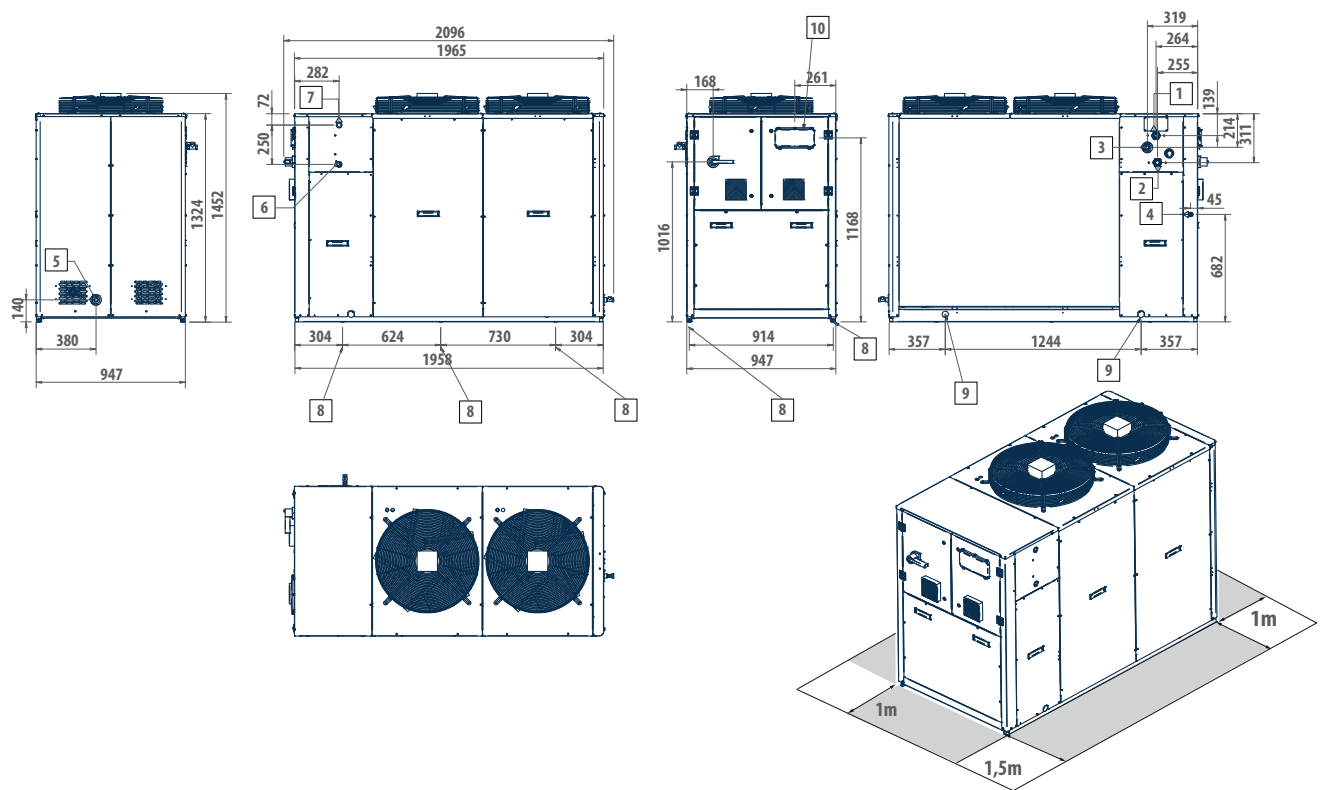

LEGENDA

1	Ingresso acqua 1 1/4 " F
2	Uscita acqua 1 1/4 " F
3	Alimentazione acqua (rubinetto opzionale) 1/2 " M
4	Alimentazione elettrica
5	Scarico acqua serbatoio 1/2 " F
6	Ingresso scambiatore 1 " M
7	Uscita scambiatore 1 " M
8	Antivibranti
9	Punti sollevamento
10	Interfaccia utente

Dimensioni GPLI 040-045-050

(Unità : mm)

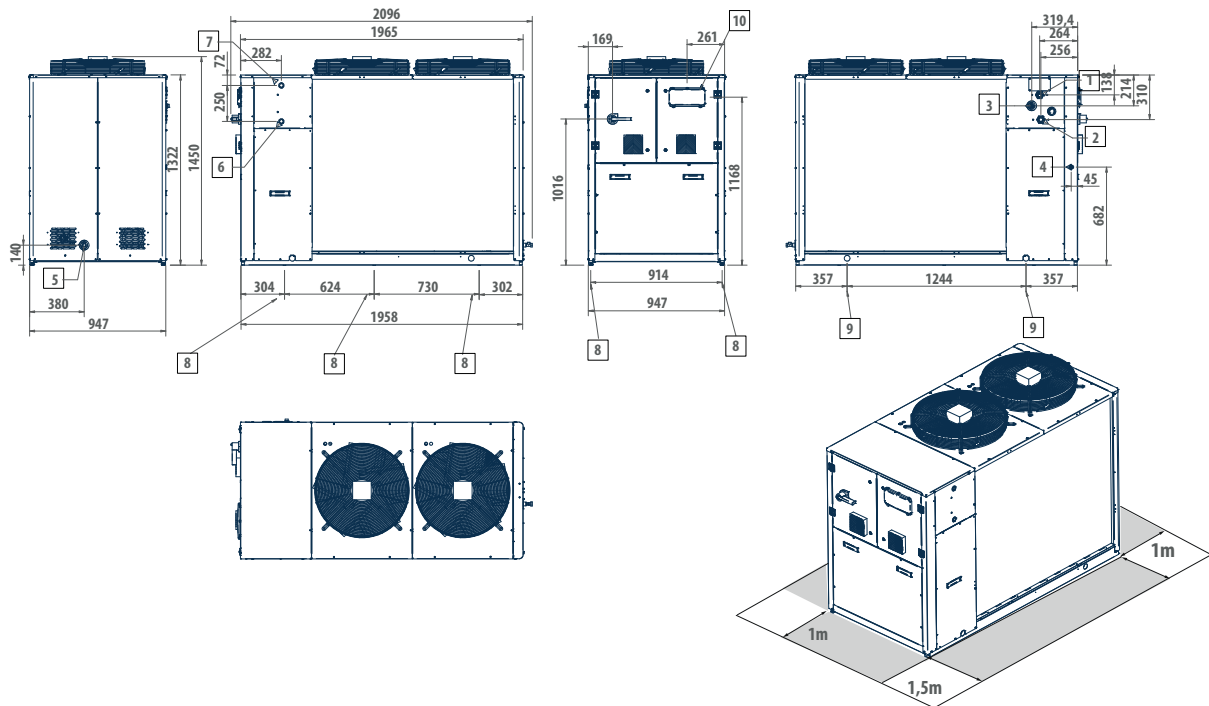

LEGENDA

- | | |
|---|---|
| 1 | Ingresso acqua 1 1/4 " F |
| 2 | Uscita acqua 1 1/4 " F |
| 3 | Alimentazione acqua (rubinetto opzionale) 1/2 " M |
| 4 | Alimentazione elettrica |
| 5 | Scarico acqua serbatoio 1/2 " F |

- | | |
|----|----------------------------|
| 6 | Ingresso scambiatore 1 " M |
| 7 | Uscita scambiatore 1 " M |
| 8 | Antivibranti |
| 9 | Punti sollevamento |
| 10 | Interfaccia utente |

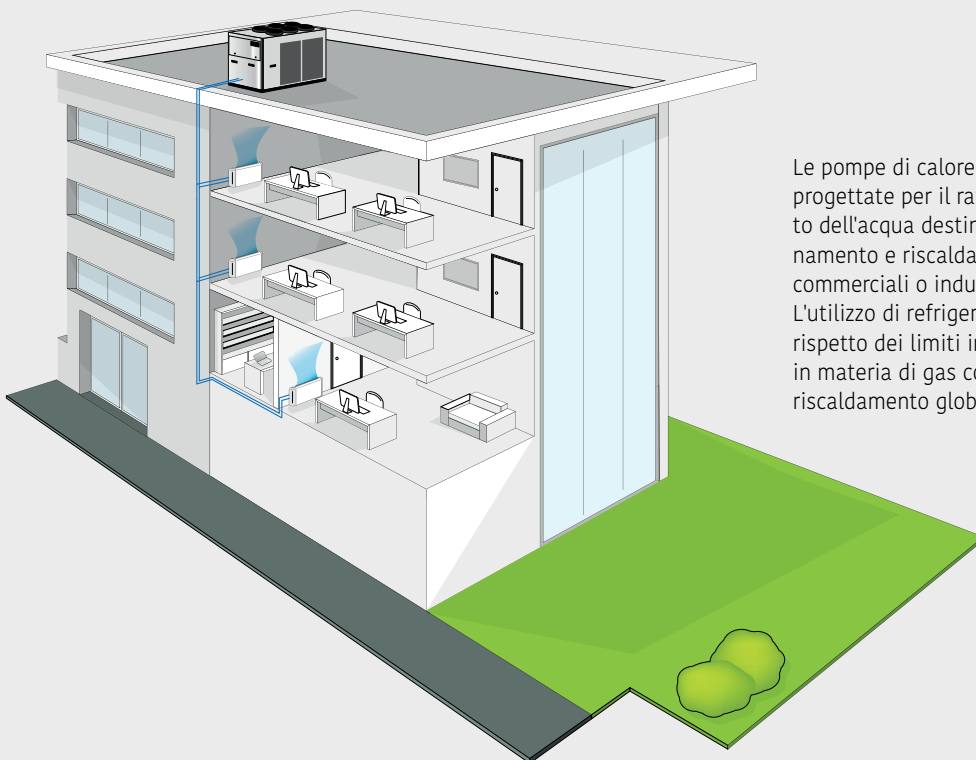

Le pompe di calore della serie GPLI sono state progettate per il raffreddamento o il riscaldamento dell'acqua destinata ad impianti di condizionamento e riscaldamento per utenze residenziali, commerciali o industriali.

L'utilizzo di refrigerante a basso GWP assicura il rispetto dei limiti imposti dalla normativa F-GAS in materia di gas con potenziale contributo al riscaldamento globale (gas con effetto serra).



GMPE

Pompa di calore a parzializzazione fissa

Compressore SCROLL

Ventilatore Assiale

Compressore Rotativo aggiuntivo nella versione bicompressore

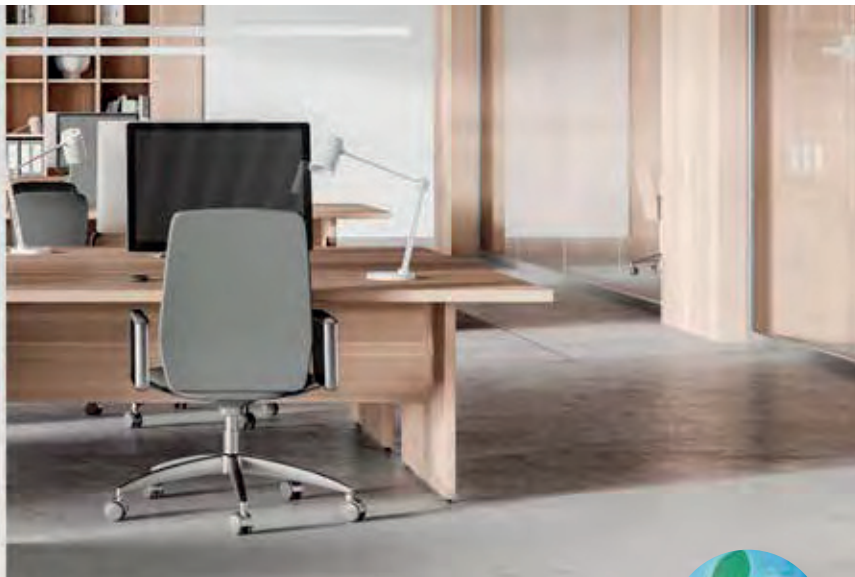

4-75 KW



5-85 KW



Efficienza in ogni condizione di lavoro

Le pompe di calore della serie GMPE sono progettate per l'installazione all'esterno, in impieghi residenziali e commerciali. La gamma utilizza il refrigerante R410A che assicura prestazioni elevate con consumi energetici contenuti, con potenze frigorifere da 4 a 75 kW e con potenze termiche da 5 a 85 kW.

Gli scambiatori a pacco alettato sono stati ottimizzati per l'R410A e utilizzano tubi di rame da 8 mm che permettono un migliore scambio termico ed il funzionamento silenzioso dei ventilatori. Il loro generoso dimensionamento garantisce la produzione di acqua refrigerata anche con temperature dell'aria esterna di 51 °C. Nei modelli GMPET, con doppio compressore sullo stesso circuito frigorifero, il campo di lavoro viene ulteriormente esteso e aumentata l'efficienza ai carichi parziali.

In condizioni particolarmente gravose infatti, il controllo a micro-processore attiva il funzionamento parzializzato raddoppiando

la superficie condensante a disposizione del singolo compressore.

La logica autoadattiva permette di regolare automaticamente il setpoint in funzione della temperatura esterna per ridurre i consumi ed stendere il campo di lavoro. Il funzionamento in impianti con basso contenuto d'acqua è possibile anche senza l'utilizzo di un accumulatore grazie alla regolazione automatica che limita il numero di avviamenti del compressore aumentandone così la durata nel tempo.

L'esclusivo sistema di sbrinamento Smart Defrost System (opzionale con controllore avanzato) è in grado di individuare correttamente il decadimento delle prestazioni dello scambiatore esterno a causa della formazione di ghiaccio e consente di minimizzare il tempo del processo rispetto al funzionamento regolare dell'unità.

Struttura

Carpenteria in lamiera zincata e verniciata per un'efficace resistenza agli agenti corrosivi. I sistemi di fissaggio sono realizzati in materiali non ossidabili in acciaio al carbonio con trattamenti superficiali di passivazione.

Gruppo motoventilante

Elettroventilatore con motore a rotore esterno direttamente calettato al ventilatore assiale, con protezione termica interna sugli avvolgimenti.

Kit idronici su misura

Pompa ad elevata prevalenza realizzata interamente in acciaio INOX già predisposta per l'utilizzo con miscele di acqua e glicole etilenico fino al 25% e dotata di protezione termica interna. È facilmente raggiungibile grazie ai pannelli perimetrali asportabili.

- Vaso di espansione.
- Valvola di sicurezza.
- Rubinetto di riempimento (a corredo).
- Valvola di sfiato automatica.
- Pressostato differenziale acqua e sonda di temperatura acqua in uscita con funzione di termostato antigelo.
- Filtro a Y meccanico fornito di serie su tutte le versioni a tutela dell'evaporatore (fornito a corredo).

Scambiatore di calore a pacco alettato

Tubo in rame da 8 mm di diametro ed alette in alluminio. Il particolare criterio di progettazione degli scambiatori consente di velocizzare al massimo le fasi di sbrinamento nelle versioni a pompa di calore con evidenti benefici sull'efficienza stagionale durante il funzionamento in riscaldamento.

Modello: GMPE

- **Completamente configurabile**
- **Versione bicompressore che garantisce elevata efficienza ai carichi parziali**
- **Produzione di acqua refrigerata fino a 47 °C di temperatura aria**
- **Kit idronici incorporabili**

Accesso alle agevolazioni fiscali previste per le riqualificazioni energetiche (DA VERIFICARE CON UFFICIO TECNICO)

Dati tecnici nominali refrigeratori d'acqua GMPE C

GMPE C			T18	T23	T25	T30	T34	T42	T54	T57	T64	T71
Alimentazione elettrica		V-ph-Hz	400 - 3N - 50						400 - 3N - 50			
Potenza frigorifera	(1)(E)	kW	19,9	23,4	26,0	31,9	35,9	42,5	54,6	56,9	65,8	71,5
Potenza assorbita totale	(1)(E)	kW	7,80	8,70	8,90	10,7	12,8	15,0	18,7	19,9	22,6	26,2
EER	(1)(E)		2,56	2,68	2,94	2,97	2,79	2,83	2,93	2,86	2,91	2,73
SEER	(2)(E)		4,10	4,10	4,10	4,10	4,11	4,10	4,10	4,11	4,10	4,12
Portata acqua	(1)	l/h	3435	4041	4480	5489	6181	7320	9400	9795	11335	12306
Perdita di carico lato acqua	(1)(E)	kPa	52	48	35	34	42	37	41	37	37	37
Prevalenza utile pompa bassa prevalenza OR	(1)	kPa	111	92	96	126	101	98	145	147	142	136
Corrente assorbita massima		A	32,0	39,0	40,0	44,0	48,0	44,0	55,0	58,0	64,0	70,0
Corrente di spunto		A	85	95	96	100	116	164	177	182	196	238
Corrente di spunto con softstarter		A	65	73	74	78	90	123	134	138	149	179
n° di compressori / circuiti			2 / 1						2 / 1			
Capacità vaso di espansione		dm ³	5	5	5	8	8	8	8	8	8	8
Capacità serbatoio		dm ³	50	50	50	125	125	125	125	125	125	125
Livello di potenza sonora	(3)(E)	dB(A)	72	73	73	73	73	74	81	81	81	81
Peso di trasporto macchina con pompa e serbatoio		kg	232	256	260	448	484	521	643	665	685	786
Peso di esercizio macchina con pompa e serbatoio pieno		kg	282	306	309	555	591	663	751	773	793	894

(1) Temperatura aria esterna 35°C, temperatura acqua 12°C / 7°C (EN14511:2022)

(2) I valori di efficienza η in riscaldamento e raffreddamento si calcolano rispettivamente con le seguenti formule: $[\eta = SCOP / 2,5 - F(1) - F(2)]$ e $[\eta = SEER / 2,5 - F(1) - F(2)]$. Per maggiori informazioni fare riferimento all'approfondimento tecnico "DIRETTIVA ErP 2009/125/EC" nelle pagine introduttive del catalogo o alla normativa EN14825:2022.

(3) Determinata da misurazioni effettuate in accordo con ISO 9614

(E) Dati certificati EUROVENT

Dati tecnici nominali pompe di calore GMPE H

GMPE H			004M	005M	007M	008	008M	009	010	010M
Alimentazione elettrica		V-ph-Hz	230-1-50	230-1-50	230-1-50	400-3N-50	230-1-50	400-3N-50	400-3N-50	230-1-50
Potenza frigorifera	(1)(E)	kW	4,00	5,00	6,70	8,30	8,10	9,20	9,10	9,00
Potenza assorbita totale	(1)(E)	kW	1,30	1,70	2,20	3,10	3,40	3,00	3,30	3,30
EER	(1)(E)		2,98	2,94	3,03	2,64	2,41	3,08	2,76	2,75
SEER	(2)(E)		3,16	3,02	3,22	3,17	2,98	3,54	3,15	3,15
Portata acqua	(1)	l/h	687	858	1151	1424	1401	1585	1568	1554
Perdita di carico lato acqua	(1)(E)	kPa	5	5	9	6	6	16	33	33
Prevalenza utile pompa bassa prevalenza OR	(1)	kPa	77	74	55	67	67	146	115	115
Potenza termica	(3)(E)	kW	4,70	5,90	7,50	9,90	10,3	10,5	10,9	11,0
Potenza assorbita totale	(3)(E)	kW	1,50	1,80	2,20	3,30	3,70	3,40	3,60	3,60
COP	(3)(E)		3,23	3,18	3,46	2,97	2,81	3,12	3,02	3,04
SCOP	(2)(E)		3,45	3,59	3,57	3,51	3,26	3,30	3,05	3,05
Classe di efficienza energetica in riscaldamento	(4)(E)		A+							
Portata acqua	(3)	l/h	815	1017	1307	1717	1781	1823	1890	1896
Perdita di carico lato acqua	(3)(E)	kPa	5	5	11	8	8	21	46	46
Prevalenza utile pompa bassa prevalenza OR	(3)	kPa	76	73	54	65	64	143	107	107
Corrente assorbita massima		A	9,00	11,0	11,0	9,00	17,6	8,00	12,0	24,0
Corrente di spunto		A	38	44	44	49	88	43	49	98
Corrente di spunto con softstarter		A	26	30	30	34	66	29	33	68
n° di compressori / circuiti			1 / 1							
Capacità vaso di espansione		dm ³	1	1	1	1	1	5	5	5
Capacità serbatoio		dm ³	20	20	20	20	20	30	30	30
Livello di potenza sonora	(5)(E)	dB(A)	66	66	68	67	82	69	69	69
Peso di trasporto macchina con pompa e serbatoio		kg	114	118	123	127	120	211	211	211
Peso di esercizio macchina con pompa e serbatoio pieno		kg	123	127	132	136	129	227	227	227

GMPE H			013	014	015	018	020	021	024	
Alimentazione elettrica		V-ph-Hz	400 - 3N - 50							
Potenza frigorifera	(1)(E)	kW	12,6	14,0	14,6	16,7	20,8	20,1	23,2	
Potenza assorbita totale	(1)(E)	kW	4,20	4,60	5,30	6,40	7,80	7,00	8,20	
EER	(1)(E)		2,98	3,01	2,78	2,61	2,66	2,88	2,83	
SEER	(2)(E)		3,45	3,25	3,39	3,17	3,14	3,38	3,32	
Portata acqua	(1)	l/h	2174	2409	2516	2886	3592	3459	4000	
Perdita di carico lato acqua	(1)(E)	kPa	59	10	36	49	57	18	47	
Prevalenza utile pompa bassa prevalenza OR	(1)	kPa	81	139	102	130	109	140	109	
Potenza termica	(3)(E)	kW	15,3	15,9	17,7	20,1	23,9	24,6	27,3	
Potenza assorbita totale	(3)(E)	kW	4,80	5,00	5,60	6,80	8,00	7,30	8,30	
COP	(3)(E)		3,19	3,17	3,16	2,94	2,99	3,39	3,28	
SCOP	(2)(E)		3,34	3,62	3,47	3,22	3,22	3,55	3,44	
Classe di efficienza energetica in riscaldamento	(4)(E)		A+							
Portata acqua	(3)	l/h	2642	2764	3060	3479	4139	4264	4720	
Perdita di carico lato acqua	(3)(E)	kPa	86	12	52	70	75	27	63	
Prevalenza utile pompa bassa prevalenza OR	(3)	kPa	69	138	95	116	93	135	106	
Corrente assorbita massima		A	15,0	11,0	18,0	22,0	24,0	24,0	26,0	
Corrente di spunto		A	64	67	67	76	105	158	159	
Corrente di spunto con softstarter		A	44	46	46	51	72	110	110	
n° di compressori / circuiti			1 / 1							
Capacità vaso di espansione		dm ³	5	5	5	5	5	5	5	
Capacità serbatoio		dm ³	30	50	30	50	50	50	50	
Livello di potenza sonora	(5)(E)	dB(A)	69	71	69	71	71	74	72	
Peso di trasporto macchina con pompa e serbatoio		kg	216	219	219	265	281	281	297	
Peso di esercizio macchina con pompa e serbatoio pieno		kg	232	236	236	301	317	317	333	

(1) Temperatura aria esterna 35°C, temperatura acqua 12°C / 7°C (EN14511:2022)

(2) I valori di efficienza η in riscaldamento e raffreddamento si calcolano rispettivamente con le seguenti formule: $[\eta = SCOP / 2,5 - F(1) - F(2)]$ e $[\eta = SEER / 2,5 - F(1) - F(2)]$. Per maggiori informazioni fare riferimento all'approfondimento tecnico "DIRETTIVA ErP 2009/125/EC" nelle pagine introduttive del catalogo o alla normativa EN14825:2022.

(3) Temperatura aria esterna 7°C bulbo secco / 6°C bulbo umido, temperatura acqua 40°C / 45°C (EN14511:2022)

(4) Classe di efficienza energetica stagionale del riscaldamento d'ambiente a BASSA TEMPERATURA in condizioni climatiche AVERAGE [REGOLAMENTO (UE) N. 811/2013]

(5) Determinata da misurazioni effettuate in accordo con ISO 9614

(E) Dati certificati EUROVENT

Dati tecnici nominali pompe di calore GMPE H

GMPE H			027	028	T30	032	T34	035	040
Alimentazione elettrica		V-ph-Hz	400 - 3N - 50						
Potenza frigorifera	(1)(E)	kW	26,0	27,4	29,4	30,8	33,3	34,1	38,8
Potenza assorbita totale	(1)(E)	kW	9,5	8,80	10,5	10,2	12,7	11,7	12,9
EER	(1)(E)		2,74	3,11	2,80	3,02	2,62	2,91	3,00
SEER	(2)(E)		3,32	3,71	3,85	3,58	3,78	3,58	3,66
Portata acqua	(1)	l/h	4469	4722	5062	5309	5736	5873	6686
Perdita di carico lato acqua	(1)(E)	kPa	32	39	29	49	37	39	42
Prevalenza utile pompa bassa prevalenza OR	(1)	kPa	118	139	146	120	130	126	115
Potenza termica	(3)(E)	kW	30,0	31,4	34,5	35,8	39,3	39,3	44,3
Potenza assorbita totale	(3)(E)	kW	9,00	9,30	11,1	10,7	13,0	11,8	13,4
COP	(3)(E)		3,32	3,37	3,12	3,34	3,03	3,34	3,31
SCOP	(2)(E)		3,57	3,60	3,66	3,64	3,70	3,70	3,64
Classe di efficienza energetica in riscaldamento	(4)(E)		A+						
Portata acqua	(3)	l/h	5189	5438	5975	6190	6801	6809	7675
Perdita di carico lato acqua	(3)(E)	kPa	43	50	39	64	51	51	53
Prevalenza utile pompa bassa prevalenza OR	(3)	kPa	115	134	137	113	117	118	111
Corrente assorbita massima		A	32,0	32,0	37,0	34,0	43,0	38,0	40,0
Corrente di spunto		A	133	134	86	166	96	162	164
Corrente di spunto con softstarter		A	91	91	64	114	71	111	112
n° di compressori / circuiti			1 / 1	1 / 1	2 / 1	1 / 1	2 / 1	1 / 1	1 / 1
Capacità vaso di espansione		dm³	5	8	8	8	8	8	8
Capacità serbatoio		dm³	50	125	125	125	125	125	125
Livello di potenza sonora	(5)(E)	dB(A)	72	73	76	73	72	73	75
Peso di trasporto macchina con pompa e serbatoio		kg	313	427	448	456	484	487	516
Peso di esercizio macchina con pompa e serbatoio pieno		kg	350	534	555	563	591	595	624

GMPE H			T42	054	T54	T61	066	T69	T76
Alimentazione elettrica		V-ph-Hz	400 - 3N - 50						
Potenza frigorifera	(1)(E)	kW	42,5	51,8	53,2	60,5	62,5	68,5	74,5
Potenza assorbita totale	(1)(E)	kW	15,2	18,1	18,6	21,7	24,5	24,0	28,0
EER	(1)(E)		2,79	2,86	2,86	2,79	2,55	2,85	2,66
SEER	(2)(E)		3,76	3,57	3,77	3,78	3,18	3,42	3,97
Portata acqua	(1)	l/h	7320	8938	9173	10425	10763	11800	12837
Perdita di carico lato acqua	(1)(E)	kPa	37	56	51	64	53	50	58
Prevalenza utile pompa bassa prevalenza OR	(1)	kPa	98	107	138	122	89	129	115
Potenza termica	(3)(E)	kW	48,0	61,2	60,3	67,8	75,5	76,6	85,2
Potenza assorbita totale	(3)(E)	kW	16,1	18,9	18,9	22,1	23,8	23,9	27,4
COP	(3)(E)		2,98	3,24	3,19	3,07	3,18	3,21	3,11
SCOP	(2)(E)		3,68	3,58	3,55	3,47	3,48	3,67	3,56
Classe di efficienza energetica in riscaldamento	(4)(E)		A+						
Portata acqua	(3)	l/h	8308	10578	10440	11736	13063	13266	14740
Perdita di carico lato acqua	(3)(E)	kPa	47	82	58	74	81	56	69
Prevalenza utile pompa bassa prevalenza OR	(3)	kPa	84	90	137	116	66	124	105
Corrente assorbita massima		A	44,0	46,0	48,0	53,0	41,0	57,0	69,0
Corrente di spunto		A	164	163	177	187	165	202	229
Corrente di spunto con softstarter		A	123	110	130	138	112	149	169
n° di compressori / circuiti			2 / 1	1 / 1	2 / 1	2 / 1	1 / 1	2 / 1	2 / 1
Capacità vaso di espansione		dm³	8	8	8	8	8	8	8
Capacità serbatoio		dm³	125	125	125	125	125	125	125
Livello di potenza sonora	(5)(E)	dB(A)	74	78	81	81	78	81	81
Peso di trasporto macchina con pompa e serbatoio		kg	521	521	643	665	558	685	786
Peso di esercizio macchina con pompa e serbatoio pieno		kg	629	630	751	773	665	793	894

(1) Temperatura aria esterna 35°C, temperatura acqua 12°C / 7°C (EN14511:2022)

(2) I valori di efficienza η in riscaldamento e raffreddamento si calcolano rispettivamente con le seguenti formule: $[\eta = SCOP / 2,5 - F(1) - F(2)]$ e $[\eta = SEER / 2,5 - F(1) - F(2)]$. Per maggiori informazioni fare riferimento all'approfondimento tecnico "DIRETTIVA ErP 2009/125/EC" nelle pagine introduttive del catalogo o alla normativa EN14825:2022.

(3) Temperatura aria esterna 7°C bulbo secco / 6°C bulbo umido, temperatura acqua 40°C / 45°C (EN14511:2022)

(4) Classe di efficienza energetica stagionale del riscaldamento d'ambiente a BASSA TEMPERATURA in condizioni climatiche AVERAGE [REGOLAMENTO (UE) N. 811/2013]

(5) Determinata da misurazioni effettuate in accordo con ISO 9614

(E) Dati certificati EUROVENT

Dimensioni GMPE 4 - 8

(Unità : mm)

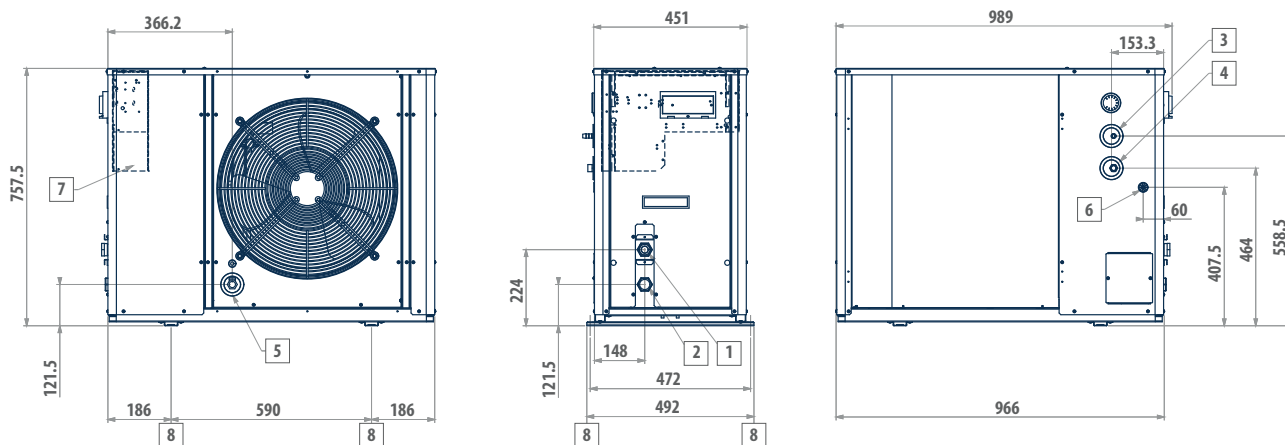

LEGENDA

1	Entrata acqua 1" 1/4 femmina
2	Uscita acqua 1" 1/4 femmina
3	Scarico valvola di sicurezza con portagomma
4	Alimentazione acqua 1/2" maschio (rubinetto optional)
5	Scarico acqua 1/2" femmina
6	Alimentazione elettrica Ø 28 mm
7	Quadro elettrico
8	Punti di fissaggio antivibranti (accessorio)

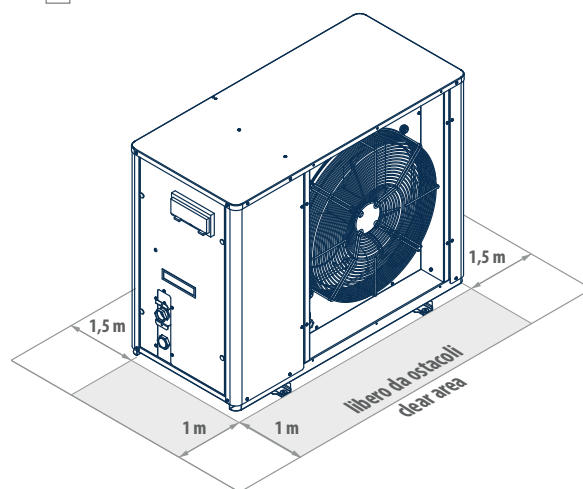

Dimensioni GMPE 9 -15

(Unità : mm)

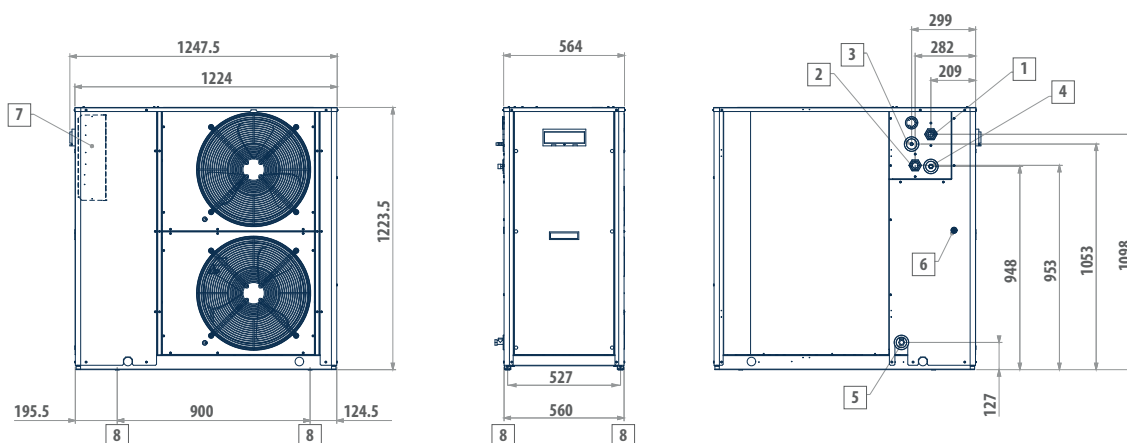

LEGENDA

1	Entrata acqua 1" 1/4 femmina
2	Uscita acqua 1" 1/4 femmina
3	Scarico valvola di sicurezza con portagomma
4	Alimentazione acqua 1/2" maschio (rubinetto optional)
5	Scarico acqua 1/2" femmina
6	Alimentazione elettrica Ø 28 mm
7	Quadro elettrico
8	Antivibranti

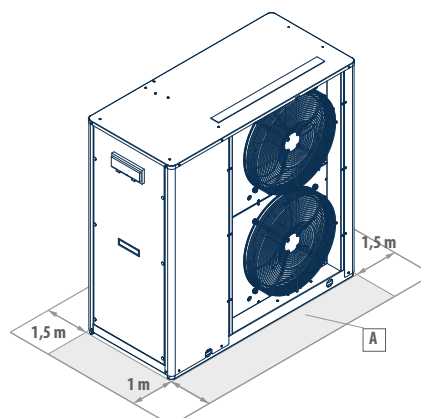

Dimensioni GMPE 14H + GMPE 18 - 27

(Unità : mm)

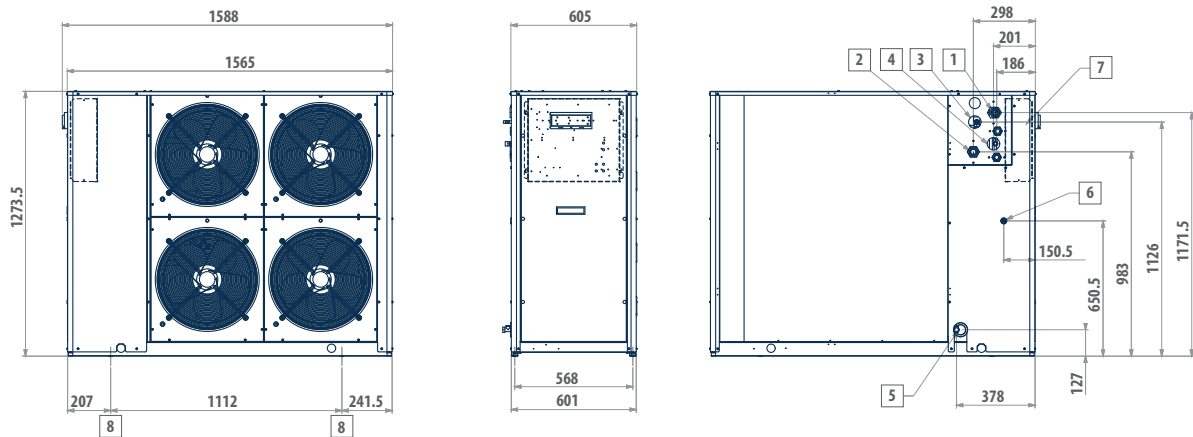

LEGENDA

1	Entrata acqua 1" 1/4 femmina
2	Uscita acqua 1" 1/4 femmina
3	Scarico valvola di sicurezza con portagomma
4	Alimentazione acqua 1/2" maschio (rubinetto optional)
5	Scarico acqua 1/2" femmina
6	Alimentazione elettrica Ø 28 mm
7	Quadro elettrico
8	Antivibranti

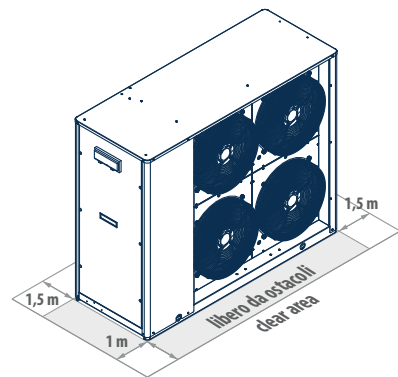

Dimensioni GMPE T18 - T23 - T25

(Unità : mm)

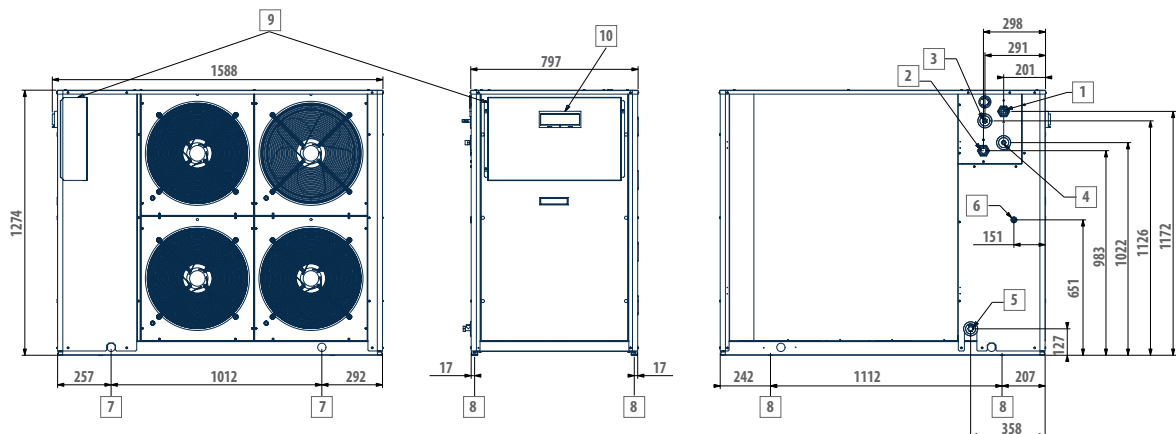

LEGENDA

1	Entrata acqua 1" 1/4 femmina
2	Uscita acqua 1" 1/4 femmina
3	Scarico valvola di sicurezza con portagomma
4	Alimentazione acqua 1/2" maschio (rubinetto optional)
5	Scarico acqua 1/2" femmina
6	Alimentazione elettrica Ø 28 mm
7	Punti di sollevamento
8	Antivibranti
9	Quadro elettrico
10	Interfaccia utente

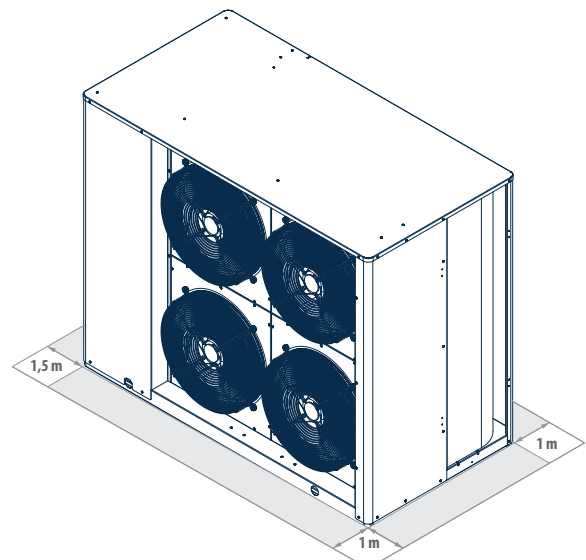

Dimensioni GMPE 28 - 40 - GMPE T30- T42

(Unità : mm)

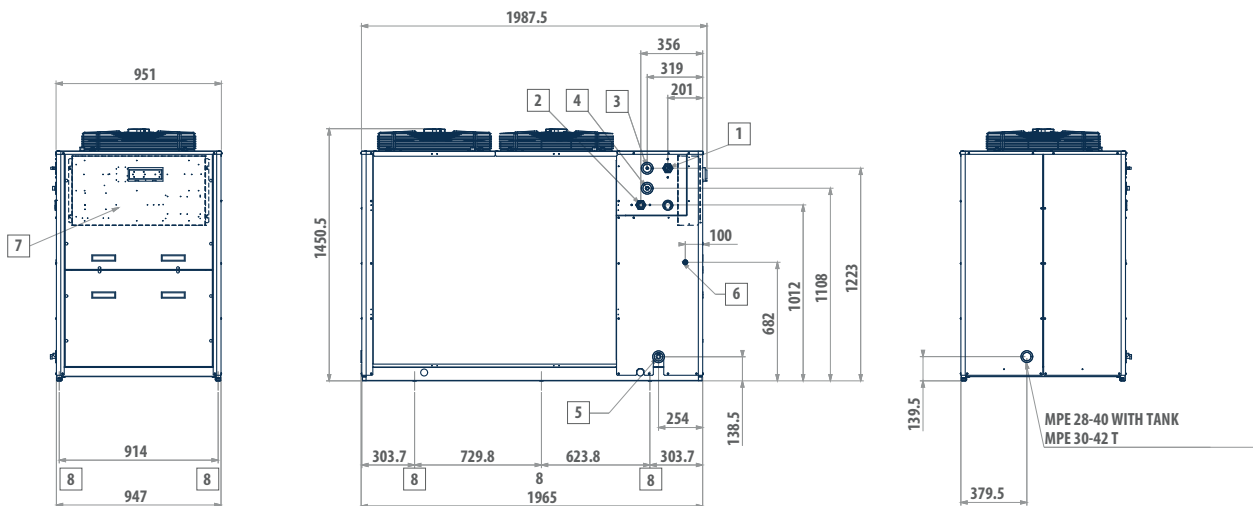

LEGENDA

1	Entrata acqua 1" 1/4 femmina
2	Uscita acqua 1" 1/4 femmina
3	Scarico valvola di sicurezza con portagomma
4	Alimentazione acqua 1/2" maschio (rubinetto optional)
5	Scarico acqua 1/2" femmina
6	Alimentazione elettrica Ø 37 mm
7	Quadro elettrico
8	Antivibranti

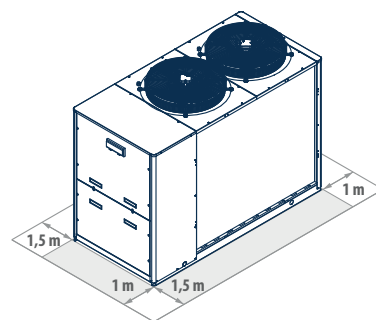

Dimensioni GMPE 54 + 66

(Unità : mm)

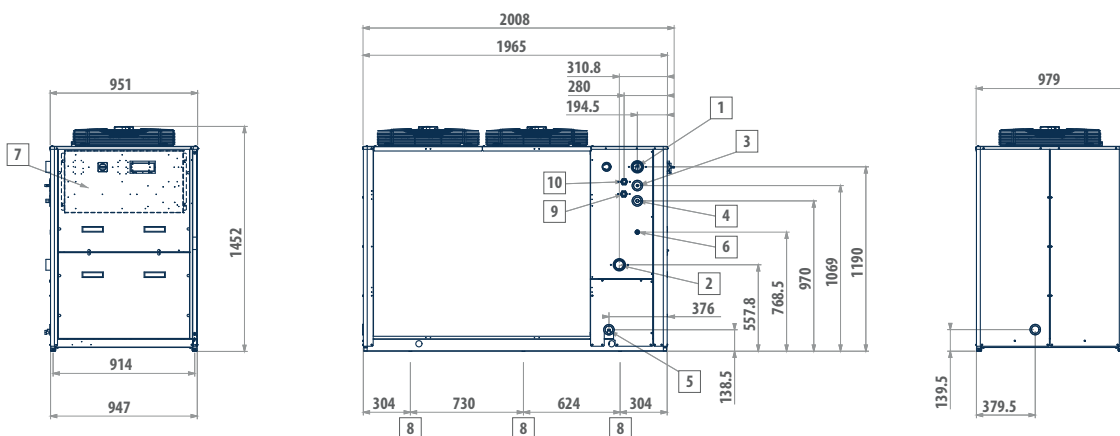

LEGENDA

1	Entrata acqua 2" femmina
2	Uscita acqua 2" femmina
3	Scarico valvola di sicurezza con portagomma
4	Alimentazione acqua 1/2" maschio
5	Scarico acqua 1/2" femmina
6	Alimentazione elettrica
7	Quadro elettrico
8	Punti di fissaggio antivibranti (accessorio)

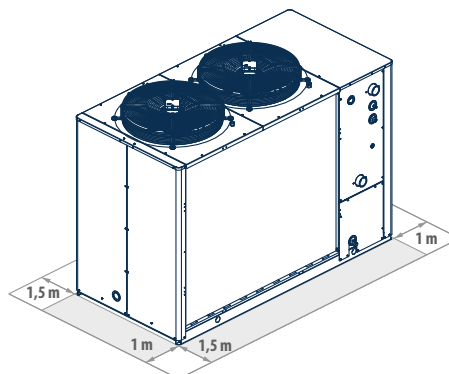

Dimensioni GMPE T54 ÷ T76

(Unità : mm)

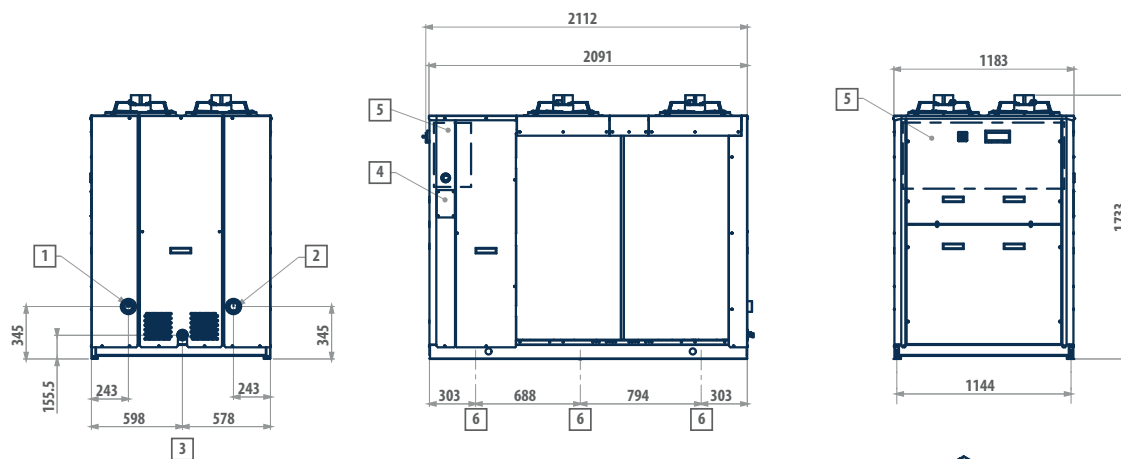

LEGENDA

- | | |
|---|---------------------------------|
| 1 | Entrata acqua 2" femmina |
| 2 | Uscita acqua 2" femmina |
| 3 | Scarico acqua 1/2" femmina |
| 4 | Alimentazione elettrica |
| 5 | Quadro elettrico |
| 6 | Punti di fissaggio antivibranti |

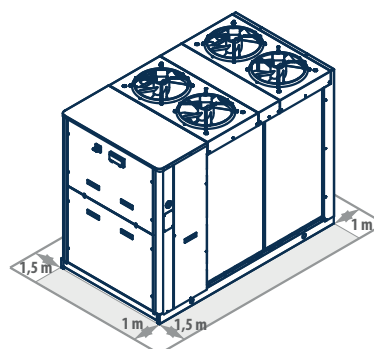

GPLE

Pompa di calore a parzializzazione fissa

Compressore SCROLL
Ventilatore Assiale
Sistema di rilevazione fuga gas A2L



50-145 kW



59-172 kW



Efficienza in ogni condizione di lavoro

GPLE è la nuova gamma di pompe di calore monoblocco condensate ad aria per installazione da esterno caratterizzate dall'utilizzo del refrigerante R454B.

L'R454B è un refrigerante di categoria A2L di ultima generazione in grado di garantire uno dei più bassi GWP del mercato, pari solamente a 467.

Tale valore di GWP assicura alla gamma GPLE il rispetto della graduale riduzione di emissioni dovute all'utilizzo di gas ad effetto serra imposta dalla normativa F-GAS, sino ai limiti più stringenti previsti per l'anno 2030.

La gamma si compone di modelli con potenze che vanno da 50 a 172 kW, in versione solo freddo o pompa di calore reversibile.

Il principale punto di forza della gamma è l'elevata efficienza stagionale, volta a ridurre definitivamente i consumi energetici annui oltre che al rispetto dei requisiti minimi di efficienza imposti dal regolamento ErP 2021.

Al fine di aumentare l'efficienza ai carichi parziali tutti i modelli GPLE sono infatti equipaggiati di soluzioni tandem (2 compressori

su un unico circuito) e corredati di serie di valvola d'espansione elettronica.

L'utilizzo di componentistica di assoluta qualità all'avanguardia della tecnica nelle parti frigorifere, idrauliche ed elettriche rende le unità GPLE efficienti, affidabili e con un ampio range operativo di funzionamento.

È infatti garantita la possibilità di produrre acqua da -10°C a 55°C, e il funzionamento a pieno carico con aria esterna da -12°C a 46°C. La gamma prevede elevata configurabilità dal punto di vista acustico, disponendo di ampia accessoristica volta a ridurre le emissioni sonore. Il controllo avanzato, sempre presente sull'intera gamma, permette un monitoraggio continuo dei parametri di funzionamento, logiche avanzate di regolazione e connettività.

È possibile inoltre, su configurazione, estendere il campo di lavoro in riscaldamento attraverso l'adozione della liquid injection abbinata al separatore di liquido in aspirazione ai compressori.

Struttura

Carpenteria in lamiera zincata e verniciata per un'efficace resistenza agli agenti corrosivi.

I sistemi di fissaggio sono realizzati in materiali non ossidabili in acciaio al carbonio con trattamenti superficiali di passivazione.

Kit idronico su misura

Il kit idronico è completamente configurabile e il gruppo di pompaggio può essere richiesto su opzione con tenute in Carburo di silicio/Carburo di Silicio/Viton per gestire percentuali di glicole etilenico e propilenico fino al 35% con temperature minime di miscela prodotta pari a -10°C. In presenza di pompe standard la massima percentuale di glicole etilenico tollerata è 25 % per il frame 1 e 30 % per gli altri frame.

Sensori rilevamento fughe

Di serie le unità sono fornite con sensori di rilevamento fughe in prossimità del circuito frigorifero. Il microprocessore gestisce le procedure di messa in sicurezza e spegnimento dell'unità in caso di fughe di refrigerante permettendo inoltre di deviare l'alimentazione della centralina che raccoglie le informazioni dei sensori

di fuga su una linea di emergenza in bassa tensione. Questa funzionalità permette il completo sezionamento dell'alimentazione della macchina durante le fasi di manutenzione lasciando abilitati tutti i sistemi di sicurezza.

Modello: GPLE



- Refrigerante R454B (GWP=467)
- Elevati valori di efficienza stagionale (ErP 2021 compliant)
- Valvola di espansione elettronica di serie
- Elevata configurabilità di opzioni e accessori
- Disponibilità di allestimento acustico standard o in configurazione silenziosa
- Produzione di acqua da -10°C a 55°C
- Estensione del campo di lavoro in fase di riscaldamento grazie all'opzione bassa T aria
- Dimensioni estremamente compatte (fino a 38 kW/m²)

Accesso alle agevolazioni fiscali previste per le riqualificazioni energetiche

Dati tecnici nominali refrigeratori d'acqua GPLE C

GPLE C			052	062	072	082	092
Alimentazione elettrica		V-ph-Hz	400 / 3+N / 50				
Potenza frigorifera	(1)(E)	kW	53,0	59,0	66,0	72,0	88,0
Potenza assorbita totale	(1)(E)	kW	17,4	20,1	23,0	26,3	30,2
EER	(1)(E)		3,03	2,92	2,87	2,73	2,91
SEER	(2)(E)		4,42	4,23	4,15	4,12	4,45
Portata acqua	(1)	l/h	9069	10116	11365	12318	15112
Perdita di carico lato acqua	(1)(E)	kPa	22	27	27	31	33
Prevalenza utile pompa bassa prevalenza OR	(1)	kPa	164	155	150	140	124
Prevalenza utile pompa alta prevalenza OR	(1)	kPa	213	204	198	188	183
Corrente assorbita massima		A	48,0	52,0	58,0	64,0	78,0
Corrente di spunto		A	163	170	184	224	254
Corrente di spunto con softstarter		A	128	133	144	174	200
n° di compressori / circuiti			2 / 1				
Capacità serbatoio		dm ³	125	125	125	125	190
Livello di potenza sonora	(3)(E)	dB(A)	80	81	81	81	84
Livello di potenza sonora versione silenziosa	(3)	dB(A)	77	78	78	78	81
Peso senza opzioni		kg	462	465	469	476	590
Peso massimo di trasporto		kg	520	523	529	536	682

Dati tecnici nominali refrigeratori d'acqua GPLE C

GPLE C			102	122	132	142	152
Alimentazione elettrica		V-ph-Hz	400 / 3+N / 50				
Potenza frigorifera	(1)(E)	kW	97,0	108	122	135	145
Potenza assorbita totale	(1)(E)	kW	34,3	39,9	42,2	49,0	56,1
EER	(1)(E)		2,82	2,72	2,89	2,74	2,59
SEER	(2)(E)		4,25	4,26	4,25	4,18	4,11
Portata acqua	(1)	l/h	16625	18648	20981	23169	25009
Perdita di carico lato acqua	(1)(E)	kPa	39	35	43	44	50
Prevalenza utile pompa bassa prevalenza OR	(1)	kPa	115	115	156	148	135
Prevalenza utile pompa alta prevalenza OR	(1)	kPa	173	174	177	170	157
Corrente assorbita massima		A	85,0	94,0	105	116	127
Corrente di spunto		A	304	304	308	376	376
Corrente di spunto con softstarter		A	239	239	243	296	296
n° di compressori / circuiti			2 / 1				
Capacità serbatoio		dm ³	190	190	295	295	295
Livello di potenza sonora	(3)(E)	dB(A)	84	85	88	88	89
Livello di potenza sonora versione silenziata	(3)	dB(A)	81	82	85	85	87
Peso senza opzioni		kg	591	642	750	808	858
Peso massimo di trasporto		kg	683	733	906	962	1012

(1) Temperatura aria esterna 35°C, temperatura acqua 12°C / 7°C (EN14511:2022)

(2) I valori di efficienza η in riscaldamento e raffreddamento si calcolano rispettivamente con le seguenti formule: $[\eta = SCOP / 2,5 - F(1) - F(2)]$ e $[\eta = SEER / 2,5 - F(1) - F(2)]$. Per maggiori informazioni fare riferimento all'approfondimento tecnico "DIRETTIVA ErP 2009/125/EC" nelle pagine introduttive del catalogo o alla normativa EN14825:2022.

(3) Determinata da misurazioni effettuate in accordo con ISO 9614

(E) Dati certificati EUROVENT

Dati tecnici nominali pompe di calore GPLE H

GPLE H			052	062	072	082	092
Alimentazione elettrica		V-ph-Hz	400 / 3+N / 50				
Potenza frigorifera	(1)(E)	kW	50,1	54,9	62,5	70,5	83,8
Potenza assorbita totale	(1)(E)	kW	18,5	21,3	24,0	27,0	30,8
EER	(1)(E)		2,71	2,58	2,60	2,61	2,72
SEER	(2)(E)		4,40	4,21	4,11	3,93	4,40
Portata acqua	(1)	l/h	8624	9446	10758	12140	14418
Perdita di carico lato acqua	(1)(E)	kPa	21	24	25	31	28
Prevalenza utile pompa bassa prevalenza OR	(1)	kPa	168	160	151	138	129
Prevalenza utile pompa alta prevalenza OR	(1)	kPa	218	210	200	186	187
Potenza termica	(3)(E)	kW	59,0	66,0	75,0	84,0	99,0
Potenza assorbita totale	(3)(E)	kW	18,3	20,6	23,5	26,0	30,7
COP	(3)(E)		3,21	3,20	3,20	3,24	3,23
SCOP	(2)(E)		3,61	3,66	3,77	3,90	3,61
Classe di efficienza energetica in riscaldamento	(4)(E)		A+				
Portata acqua	(3)	l/h	10193	11420	13026	14577	17208
Perdita di carico lato acqua	(3)(E)	kPa	28	34	35	43	36
Prevalenza utile pompa bassa prevalenza OR	(3)	kPa	160	150	138	118	119
Prevalenza utile pompa alta prevalenza OR	(3)	kPa	209	199	185	164	177
Corrente assorbita massima		A	48,0	52,0	58,0	64,0	78,0
Corrente di spunto		A	163	170	184	224	254
Corrente di spunto con softstarter		A	128	133	144	174	200
n° di compressori / circuiti			2/1				
Capacità serbatoio		dm ³	125	125	125	125	190
Livello di potenza sonora	(5)(E)	dB(A)	80	81	81	81	84
Livello di potenza sonora versione silenziata	(5)	dB(A)	77	78	78	78	81
Peso senza opzioni		kg	502	505	517	532	646
Peso massimo di trasporto		kg	560	563	577	592	739

GPLE H			102	122	132	142	152
Alimentazione elettrica		V-ph-Hz	400 / 3+N / 50				
Potenza frigorifera	(1)(E)	kW	92,5	107	120	132	142
Potenza assorbita totale	(1)(E)	kW	36,1	41,0	44,8	49,7	56,3
EER	(1)(E)		2,56	2,61	2,68	2,66	2,53
SEER	(2)(E)		4,02	4,22	4,23	4,15	3,93
Portata acqua	(1)	l/h	15927	18419	20699	22745	24516
Perdita di carico lato acqua	(1)(E)	kPa	36	34	42	38	44
Prevalenza utile pompa bassa prevalenza OR	(1)	kPa	116	115	158	156	138
Prevalenza utile pompa alta prevalenza OR	(1)	kPa	175	173	179	177	160
Potenza termica	(3)(E)	kW	111	125	138	157	172
Potenza assorbita totale	(3)(E)	kW	34,7	39,1	43,1	48,4	53,8
COP	(3)(E)		3,20	3,20	3,21	3,24	3,20
SCOP	(2)(E)		3,61	3,84	3,73	3,79	3,73
Classe di efficienza energetica in riscaldamento	(4)(E)		A+				
Portata acqua	(3)	l/h	19221	21658	23996	27204	29845
Perdita di carico lato acqua	(3)(E)	kPa	51	46	55	51	60
Prevalenza utile pompa bassa prevalenza OR	(3)	kPa	101	96	140	136	111
Prevalenza utile pompa alta prevalenza OR	(3)	kPa	159	154	162	158	132
Corrente assorbita massima		A	85,0	94,0	105	116	127
Corrente di spunto		A	304	304	308	376	376
Corrente di spunto con softstarter		A	239	239	243	296	296
n° di compressori / circuiti			2/1				
Capacità serbatoio		dm ³	190	190	295	295	295
Livello di potenza sonora	(5)(E)	dB(A)	84	85	88	88	89
Livello di potenza sonora versione silenziata	(5)	dB(A)	81	82	85	85	87
Peso senza opzioni		kg	647	711	828	906	956
Peso massimo di trasporto		kg	739	801	983	1059	1109

(1) Temperatura aria esterna 35°C, temperatura acqua 12°C / 7°C (EN14511:2022)

(2) I valori di efficienza η in riscaldamento e raffreddamento si calcolano rispettivamente con le seguenti formule: $[\eta = SCOP / 2,5 - F(1) - F(2)]$ e $[\eta = SEER / 2,5 - F(1) - F(2)]$. Per maggiori informazioni fare riferimento all'approfondimento tecnico "DIRETTIVA ErP 2009/125/EC" nelle pagine introduttive del catalogo o alla normativa EN14825:2022.

(3) Temperatura aria esterna 7°C bulbo secco / 6°C bulbo umido, temperatura acqua 40°C / 45°C (EN14511:2022)

(4) Classe di efficienza energetica stagionale del riscaldamento d'ambiente a BASSA TEMPERATURA in condizioni climatiche AVERAGE [REGOLAMENTO (UE) N. 811/2013]

(5) Determinata da misurazioni effettuate in accordo con ISO 9614

(E) Dati certificati EUROVENT

Dimensioni GPLE 52-82

(Unità : mm)

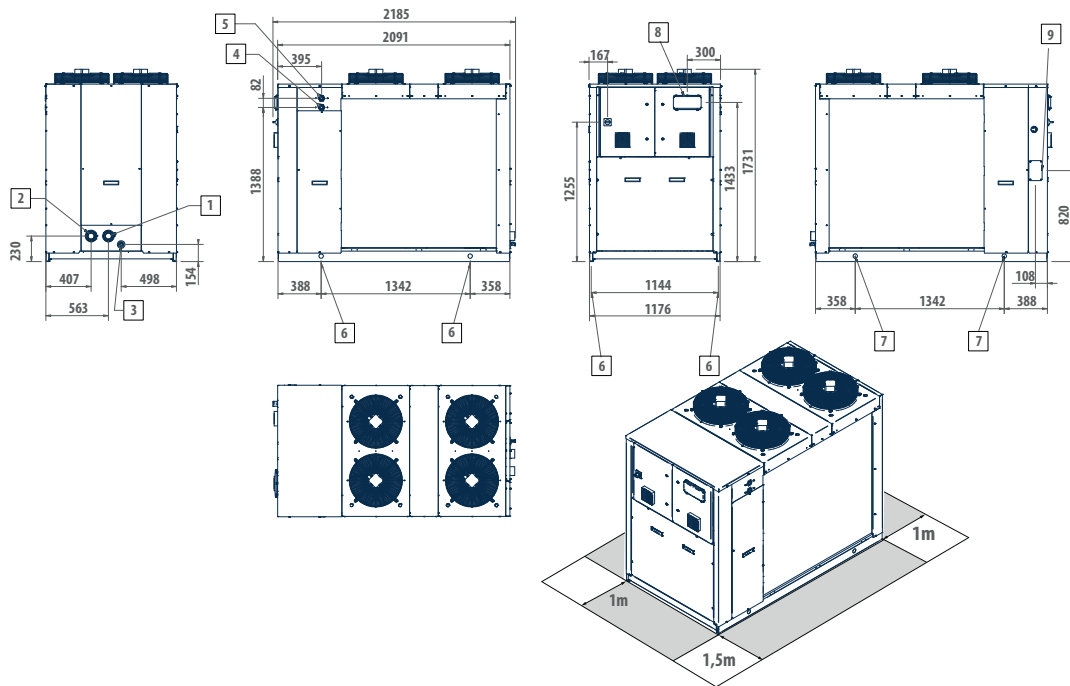

LEGENDA

1	Ingresso acqua victaulic 2"	6	Antivibranti
2	Uscita acqua victaulic 2"	7	Punti sollevamento
3	Scarico acqua 1/2 " F	8	Interfaccia utente
4	Ingresso scambiatore 1" 1/4 F	9	Ingresso alimentazione elettrica
5	Uscita scambiatore 1" 1/4 F		

Dimensioni GPLE 92-122

(Unità : mm)

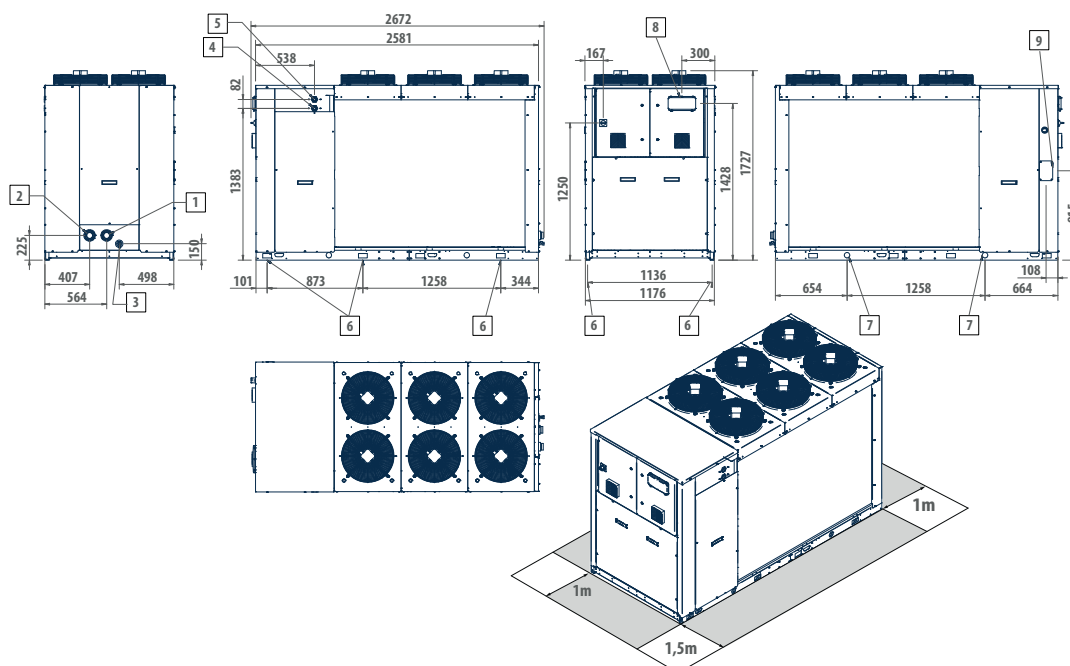

LEGENDA

1	Ingresso acqua victaulic 2"	6	Antivibranti
2	Uscita acqua victaulic 2"	7	Punti sollevamento
3	Scarico acqua 1/2 " F	8	Interfaccia utente
4	Ingresso scambiatore 1" 1/4 F	9	Ingresso alimentazione elettrica
5	Uscita scambiatore 1" 1/4 F		

Dimensioni GPLE 132-152

(Unità : mm)

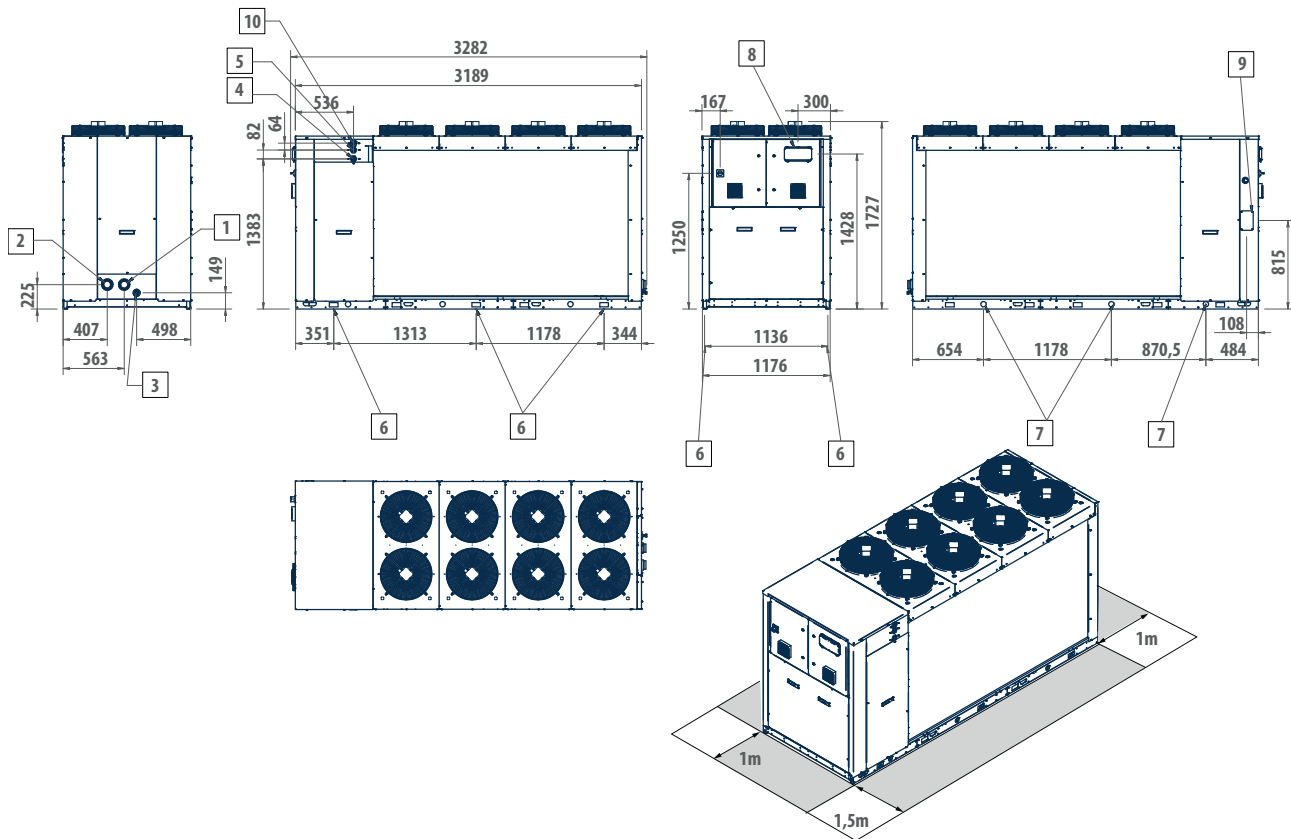

LEGENDA

1	Ingresso acqua victaulic 2" 1/2	6	Antivibranti
2	Uscita acqua victaulic 2" 1/2	7	Punti sollevamento
3	Scarico acqua 1/2" F	8	Interfaccia utente
4	Ingresso scambiatore 1" 1/4 F	9	Ingresso alimentazione elettrica
5	Uscita scambiatore 1" 1/4 F	10	Uscita valvola sicurezza 1" 1/4 NPT

GLCX

Pompa di calore a parzializzazione fissa

Compressore SCROLL
Ventilatore Assiale



87-355 kW



107-418 kW



Ampiezza di gamma e grande configurabilità

Le pompe di calore della serie GLCX sono progettate per l'installazione all'esterno, in impieghi residenziali e commerciali.

La gamma utilizza il refrigerante R410A che assicura prestazioni elevate con consumi energetici contenuti. La serie è composta da vari modelli con rese frigorifere da 87 a 418 kW.

Kit idronici completi sono incorporabili all'interno delle unità senza modificarne le dimensioni, con possibilità di scegliere la pompa di circolazione acqua.

Tutte le versioni costruttive sono corredate di serie di valvole d'espansione elettronica per massimizzare l'efficienza ai carichi parziali.

Gruppo motoventilante

Ventilatori di tipo assiale a 4/6/8 poli con pale a profilo alare in materiale plastico/alluminio ibrido, bilanciati staticamente e dinamicamente su due piani, dotati di griglia di protezione e montati con interposizione di gommini antivibranti.

Il controllo di condensazione in pressione regola in modo continuo la velocità dei ventilatori automaticamente limitando ulteriormente l'emissione acustica dell'unità nel funzionamento notturno ed ai carichi parziali (Opzione selezionabile).

Scambiatore di calore a pacco alettato

Tubo in rame da 8 mm di diametro ed alette in alluminio. Il particolare criterio di progettazione degli scambiatori consente di velocizzare al massimo le fasi di sbrinamento nelle versioni a pompa di calore con evidenti benefici sull'efficienza stagionale durante il funzionamento in riscaldamento.

Struttura

Basamento in lamiera zincata e verniciata a polveri di poliestere per esterni, con moduli di rinforzo dedicati all'eliminazione delle deformazioni derivanti dalle sollecitazioni in fase di trasporto e movimentazione.

Carpenteria in lamiera zincata e verniciata a polveri sottili di poliestere per ambienti esterni per un'efficace resistenza agli agenti corrosivi.

Il vano compressore è completamente chiuso ed accessibile su 3 lati grazie a pannelli facilmente rimovibili. Microinterruttore sulla sezione ventilante abbinato al pannello posteriore per rendere sicure anche le operazioni di manutenzione ordinaria e straordinaria.

Kit idronici su misura

Di serie le unità sono dotate di connessioni idrauliche verso l'esterno con attacchi di tipo victaulic (opzione selezionabile) posti sul retro dell'unità, valvole di sfogo aria opportunamente posizionate, valvola di sicurezza e flussostato a paletta acqua e sonda di temperatura acqua in uscita con funzione di termostato antigelo.

Su richiesta sono disponibili in opzione numerosi gruppi di pompaggio incorporabili all'interno della macchina senza variazione alle dimensioni di ingombro della stessa:

- pompa singola standard o ad alta prevalenza
- pompa standard o ad alta prevalenza e relativa pompa di riserva
- pompa standard per funzionamento in combinata.
- pompa alta prevalenza per funzionamento in combinata.

Ogni kit idronico comprende il vaso di espansione a membrana.

Modello: GLCX

- Valvola di espansione elettronica
- Kit idronici incorporabili
- Fino a 4 compressori
- 1 o 2 circuiti frigoriferi
- Connettività remota ai più comuni protocolli
- A richiesta disponibile versione silenziata e super silenziata
- Dati prestazionali e specifiche tecniche nominali in versione silenziata e supersilenziata da richiedere all'ufficio tecnico

Accesso alle agevolazioni fiscali previste per le riqualificazioni energetiche (DA VERIFICARE CON UFFICIO TECNICO)

Dati tecnici nominali refrigeratori d'acqua GLCX CS

GLCX CS			92	102	122	124	142	144	162
Alimentazione elettrica		V-ph-Hz	400 - 3N - 50						
Potenza frigorifera	(1)(E)	kW	88,8	102	113	118	144	143	160
Potenza assorbita totale	(1)(E)	kW	32,1	35,9	40,4	42,8	50,9	50,8	58,9
EER	(1)(E)		2,77	2,83	2,80	2,76	2,83	2,82	2,71
SEER	(2)(E)		4,14	4,45	4,15	4,11	4,14	4,20	4,32
Portata acqua	(1)	l/h	15285	17530	19470	20283	24766	24674	27492
Perdita di carico lato acqua	(1)(E)	kPa	32	32	34	34	36	36	36
Prevalenza utile pompa bassa prevalenza OR	(1)	kPa	128	125	113	114	174	168	158
Corrente assorbita massima		A	91,0	101	119	120	131	129	144
Corrente di spunto		A	261	269	319	247	330	245	396
Corrente di spunto con softstarter		A	199	207	254	172	265	186	313
n° di compressori / circuiti			2 / 1	2 / 1	2 / 1	4 / 2	2 / 1	4 / 2	2 / 1
Capacità vaso di espansione		dm ³	12	12	12	12	12	12	12
Capacità serbatoio		dm ³	220	220	340	340	340	340	340
Livello di potenza sonora	(3)(E)	dB(A)	86	86	86	85	87	85	87
Peso di trasporto macchina con pompa e serbatoio		kg	918	918	1241	1301	1286	1321	1316
Peso di esercizio macchina con pompa e serbatoio pieno		kg	1138	1138	1581	1641	1626	1661	1656

GLCX CS			164	174	194	214	244	274	294
Alimentazione elettrica		V-ph-Hz	400 - 3N - 50						
Potenza frigorifera	(1)(E)	kW	152	162	183	202	245	264	294
Potenza assorbita totale	(1)(E)	kW	56,4	58,2	65,6	76,2	95,7	90,5	104
EER	(1)(E)		2,70	2,78	2,79	2,65	2,56	2,91	2,82
SEER	(2)(E)		4,19	4,13	4,28	4,31	4,19	4,33	4,37
Portata acqua	(1)	l/h	26160	27855	31447	34689	42201	45368	50493
Perdita di carico lato acqua	(1)(E)	kPa	36	37	37	38	38	39	40
Prevalenza utile pompa bassa prevalenza OR	(1)	kPa	159	170	150	161	196	183	170
Corrente assorbita massima		A	150	136	155	173	196	224	237
Corrente di spunto		A	266	252	310	330	380	403	468
Corrente di spunto con softstarter		A	214	200	248	268	315	338	385
n° di compressori / circuiti			4 / 2						
Capacità vaso di espansione		dm ³	12	24	24	24	24	24	24
Capacità serbatoio		dm ³	340	600	600	600	600	765	765
Livello di potenza sonora	(3)(E)	dB(A)	85	88	88	89	89	89	89
Peso di trasporto macchina con pompa e serbatoio		kg	1471	1608	1676	1686	1869	2129	2161
Peso di esercizio macchina con pompa e serbatoio pieno		kg	1811	2208	2276	2286	2469	2894	2926

(1) Temperatura aria esterna 35°C, temperatura acqua 12°C / 7°C (EN14511:2022)

(2) I valori di efficienza η in riscaldamento e raffreddamento si calcolano rispettivamente con le seguenti formule: $[\eta = SCOP / 2,5 - F(1) - F(2)]$ e $[\eta = SEER / 2,5 - F(1) - F(2)]$. Per maggiori informazioni fare riferimento all'approfondimento tecnico "DIRETTIVA ERP 2009/125/EC" nelle pagine introduttive del catalogo o alla normativa EN14825:2022.

(3) Determinata da misurazioni effettuate in accordo con ISO 9614

(E) Dati certificati EUROVENT

Dati tecnici nominali refrigeratori d'acqua GLCX CS

GLCX CS			324	364
Alimentazione elettrica		V-ph-Hz	400 - 3N - 50	
Potenza frigorifera	(1)(E)	kW	318	355
Potenza assorbita totale	(1)(E)	kW	120	138
EER	(1)(E)		2,66	2,57
SEER	(2)(E)		4,12	4,15
Portata acqua	(1)	l/h	54657	60969
Perdita di carico lato acqua	(1)(E)	kPa	39	41
Prevalenza utile pompa bassa prevalenza OR	(1)	kPa	162	143
Corrente assorbita massima		A	251	300
Corrente di spunto		A	476	497
Corrente di spunto con softstarter		A	393	440
n° di compressori / circuiti			4 / 2	
Capacità vaso di espansione		dm ³	24	24
Capacità serbatoio		dm ³	765	765
Livello di potenza sonora	(3)(E)	dB(A)	89	90
Peso di trasporto macchina con pompa e serbatoio		kg	2196	2196
Peso di esercizio macchina con pompa e serbatoio pieno		kg	2961	2961

(1) Temperatura aria esterna 35°C, temperatura acqua 12°C / 7°C (EN14511:2022)

(2) I valori di efficienza η in riscaldamento e raffreddamento si calcolano rispettivamente con le seguenti formule: $[\eta = SCOP / 2,5 - F(1) - F(2)]$ e $[\eta = SEER / 2,5 - F(1) - F(2)]$. Per maggiori informazioni fare riferimento all'approfondimento tecnico "DIRETTIVA ErP 2009/125/EC" nelle pagine introduttive del catalogo o alla normativa EN14825:2022.

(3) Determinata da misurazioni effettuate in accordo con ISO 9614

(E) Dati certificati EUROVENT

Dati tecnici nominali pompe di calore GLCX HS

GLCX HS			092	102	122	124	142	144	162
Alimentazione elettrica		V-ph-Hz	400 - 3N - 50						
Potenza frigorifera	(1)(E)	kW	87,7	100	112	117	142	141	157
Potenza assorbita totale	(1)(E)	kW	32,0	35,3	40,4	41,9	50,8	50,7	58,8
EER	(1)(E)		2,74	2,84	2,76	2,80	2,79	2,79	2,68
SEER	(2)(E)		4,11	4,38	4,02	3,97	4,10	4,16	4,27
Portata acqua	(1)	l/h	15080	17276	19183	20189	24399	24308	27085
Perdita di carico lato acqua	(1)(E)	kPa	24	26	27	25	31	31	32
Prevalenza utile pompa bassa prevalenza OR	(1)	kPa	136	131	121	123	177	173	161
Potenza termica	(3)(E)	kW	107	120	133	146	166	168	187
Potenza assorbita totale	(3)(E)	kW	30,0	34,2	38,1	41,7	47,7	47,3	53,2
COP	(3)(E)		3,55	3,50	3,50	3,51	3,49	3,55	3,51
SCOP	(2)(E)		4,22	4,30	4,18	4,11	4,13	4,10	4,15
Classe di efficienza energetica in riscaldamento	(4)(E)		A++						
Portata acqua	(3)	l/h	18461	20768	23116	25387	28831	29176	32378
Perdita di carico lato acqua	(3)(E)	kPa	36	37	39	39	43	44	46
Prevalenza utile pompa bassa prevalenza OR	(3)	kPa	130	123	113	114	162	156	139
Corrente assorbita massima		A	91,0	101	119	120	131	129	144
Corrente di spunto		A	261	269	319	247	330	245	396
Corrente di spunto con softstarter		A	199	207	254	172	265	186	313
n° di compressori / circuiti			2 / 1	2 / 1	2 / 1	4 / 2	2 / 1	4 / 2	2 / 1
Capacità vaso di espansione		dm ³	12	12	12	12	12	12	12
Capacità serbatoio		dm ³	220	220	340	340	340	340	340
Livello di potenza sonora	(5)(E)	dB(A)	86	86	86	85	87	85	87
Peso di trasporto macchina con pompa e serbatoio		kg	918	918	1241	1301	1286	1321	1316
Peso di esercizio macchina con pompa e serbatoio pieno		kg	1138	1138	1581	1641	1626	1661	1656

GLCX HS			164	174	194	214	244	274	294
Alimentazione elettrica		V-ph-Hz	400 - 3N - 50						
Potenza frigorifera	(1)(E)	kW	150	160	180	199	242	260	289
Potenza assorbita totale	(1)(E)	kW	56,3	58,1	65,6	76,2	95,7	90,4	104
EER	(1)(E)		2,66	2,74	2,74	2,61	2,53	2,88	2,77
SEER	(2)(E)		4,15	3,45	3,64	3,67	3,55	3,69	3,73
Portata acqua	(1)	l/h	25773	27443	30948	34175	41577	44698	49746
Perdita di carico lato acqua	(1)(E)	kPa	32	34	34	35	35	35	35
Prevalenza utile pompa bassa prevalenza OR	(1)	kPa	162	172	152	164	198	186	173
Potenza termica	(3)(E)	kW	181	189	213	232	281	308	342
Potenza assorbita totale	(3)(E)	kW	50,7	56,9	64,6	71,0	85,6	88,7	99,5
COP	(3)(E)		3,56	3,32	3,31	3,27	3,28	3,47	3,44
SCOP	(2)(E)		4,07	3,57	3,64	3,64	3,66	3,71	3,74
Classe di efficienza energetica in riscaldamento	(4)(E)		A++	A+	A+	A+	A+	A+	A+
Portata acqua	(3)	l/h	31359	32758	37031	40301	48719	53462	59409
Perdita di carico lato acqua	(3)(E)	kPa	47	48	48	48	48	50	50
Prevalenza utile pompa bassa prevalenza OR	(3)	kPa	141	155	129	136	181	167	153
Corrente assorbita massima		A	150	136	155	173	196	224	237
Corrente di spunto		A	266	252	310	330	380	403	468
Corrente di spunto con softstarter		A	214	200	248	268	315	338	385
n° di compressori / circuiti			4 / 2						
Capacità vaso di espansione		dm ³	12	24	24	24	24	24	24
Capacità serbatoio		dm ³	340	600	600	600	600	765	765
Livello di potenza sonora	(5)(E)	dB(A)	85	88	88	89	89	89	89
Peso di trasporto macchina con pompa e serbatoio		kg	1471	1608	1676	1686	1869	2129	2161
Peso di esercizio macchina con pompa e serbatoio pieno		kg	1811	2208	2276	2286	2469	2894	2926

(1) Temperatura aria esterna 35°C, temperatura acqua 12°C / 7°C (EN14511:2022)

(2) I valori di efficienza η in riscaldamento e raffreddamento si calcolano rispettivamente con le seguenti formule: $[\eta = SCOP / 2,5 - F(1) - F(2)]$ e $[\eta = SEER / 2,5 - F(1) - F(2)]$. Per maggiori informazioni fare riferimento all'approfondimento tecnico "DIRETTIVA ErP 2009/125/EC" nelle pagine introduttive del catalogo o alla normativa EN14825:2022.

(3) Temperatura aria esterna 7°C bulbo secco / 6°C bulbo umido, temperatura acqua 40°C / 45°C (EN14511:2022)

(4) Classe di efficienza energetica stagionale del riscaldamento d'ambiente a BASSA TEMPERATURA in condizioni climatiche AVERAGE [REGOLAMENTO (UE) N. 811/2013]

(5) Determinata da misurazioni effettuate in accordo con ISO 9614

(E) Dati certificati EUROVENT

Dati tecnici nominali pompe di calore GLCX HS

GLCX HS			324	364
Alimentazione elettrica		V-ph-Hz	400 - 3N - 50	
Potenza frigorifera	(1)(E)	kW	324	349
Potenza assorbita totale	(1)(E)	kW	119	138
EER	(1)(E)		2,72	2,53
SEER	(2)(E)		3,86	4,04
Portata acqua	(1)	l/h	55669	60026
Perdita di carico lato acqua	(1)(E)	kPa	37	35
Prevalenza utile pompa bassa prevalenza OR	(1)	kPa	165	147
Potenza termica	(3)(E)	kW	374	418
Potenza assorbita totale	(3)(E)	kW	110	128
COP	(3)(E)		3,39	3,26
SCOP	(2)(E)		3,75	3,70
Classe di efficienza energetica in riscaldamento	(4)(E)		A+	
Portata acqua	(3)	l/h	64891	72629
Perdita di carico lato acqua	(3)(E)	kPa	51	51
Prevalenza utile pompa bassa prevalenza OR	(3)	kPa	139	104
Corrente assorbita massima		A	251	300
Corrente di spunto		A	476	497
Corrente di spunto con softstarter		A	393	440
n° di compressori / circuiti			4 / 2	
Capacità vaso di espansione		dm ³	24	24
Capacità serbatoio		dm ³	765	765
Livello di potenza sonora	(5)(E)	dB(A)	89	90
Peso di trasporto macchina con pompa e serbatoio		kg	2196	2196
Peso di esercizio macchina con pompa e serbatoio pieno		kg	2961	2961

(1) Temperatura aria esterna 35°C, temperatura acqua 12°C / 7°C (EN14511:2022)

(2) I valori di efficienza η in riscaldamento e raffreddamento si calcolano rispettivamente con le seguenti formule: $[\eta = SCOP / 2,5 - F(1) - F(2)]$ e $[\eta = SEER / 2,5 - F(1) - F(2)]$. Per maggiori informazioni fare riferimento all'approfondimento tecnico "DIRETTIVA ErP 2009/125/EC" nelle pagine introduttive del catalogo o alla normativa EN14825:2022.

(3) Temperatura aria esterna 7°C bulbo secco / 6°C bulbo umido, temperatura acqua 40°C / 45°C (EN14511:2022)

(4) Classe di efficienza energetica stagionale del riscaldamento d'ambiente a BASSA TEMPERATURA in condizioni climatiche AVERAGE [REGOLAMENTO (UE) N. 811/2013]

(5) Determinata da misurazioni effettuate in accordo con ISO 9614

(E) Dati certificati EUROVENT

Dimensioni GLCX 092-102 (FRAME 2)

(Unità : mm)

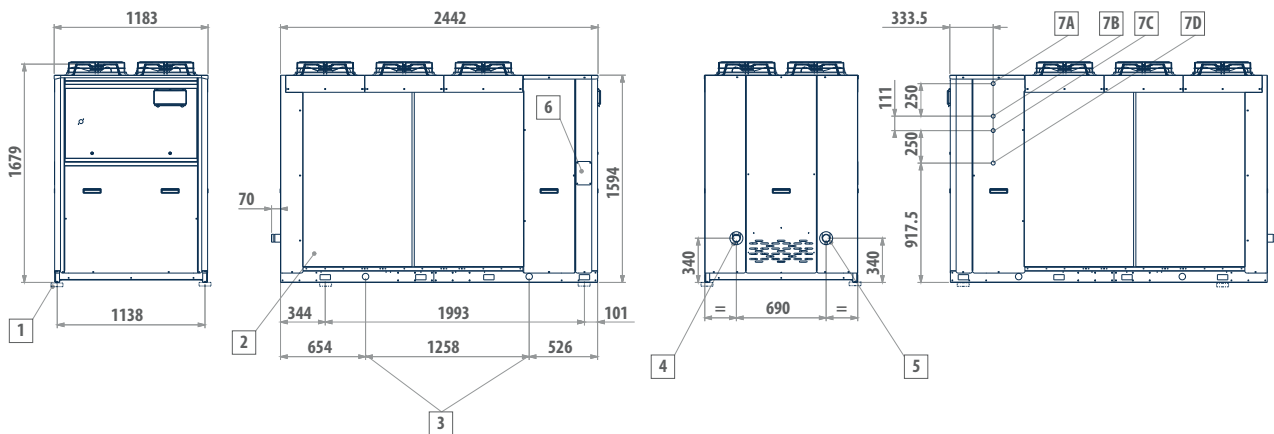

LEGENDA

1	Supporti antivibranti
2	Griglia di protezione (opzionale)
3	Punti di sollevamento
4	Ingresso acqua (Victaulic 2")
5	Uscita acqua (Victaulic 2")
6	Ingresso alimentazione elettrica
7A	Uscita acqua recupero di calore (1") circuito sinistro
7B	Ingresso acqua recupero di calore (1") circuito sinistro
7C	Uscita acqua recupero di calore (1") circuito destro
7D	Ingresso acqua recupero di calore (1") circuito destro

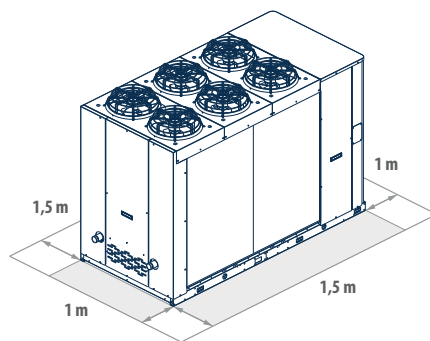

Dimensioni GLCX 122-142-162 (FRAME 3)

(Unità : mm)

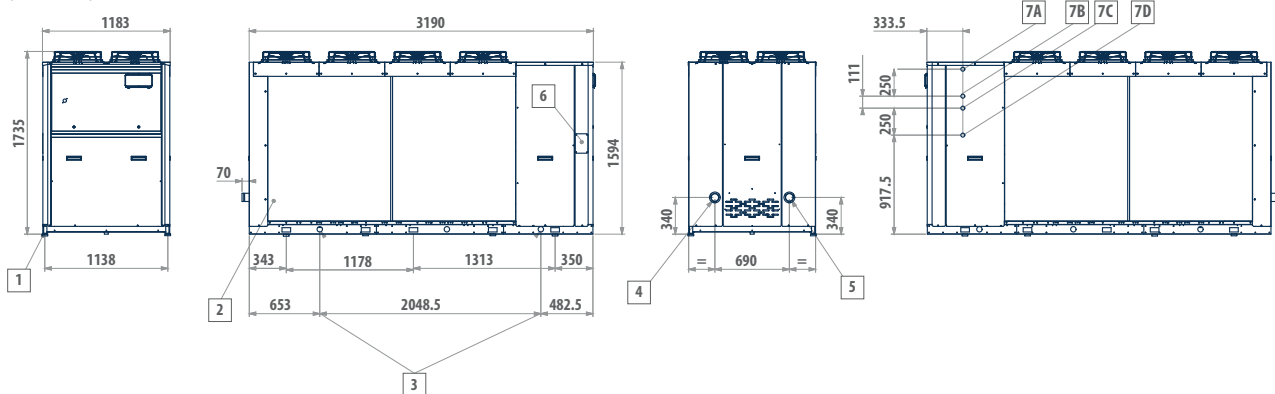

LEGENDA

1	Supporti antivibranti
2	Griglia di protezione (opzionale)
3	Punti di sollevamento
4	Ingresso acqua (Victaulic 2 1/2")
5	Uscita acqua (Victaulic 2 1/2")
6	Ingresso alimentazione elettrica
7A	Uscita acqua recupero di calore (1") circuito sinistro
7B	Ingresso acqua recupero di calore (1") circuito sinistro
7C	Uscita acqua recupero di calore (1") circuito destro
7D	Ingresso acqua recupero di calore (1") circuito destro

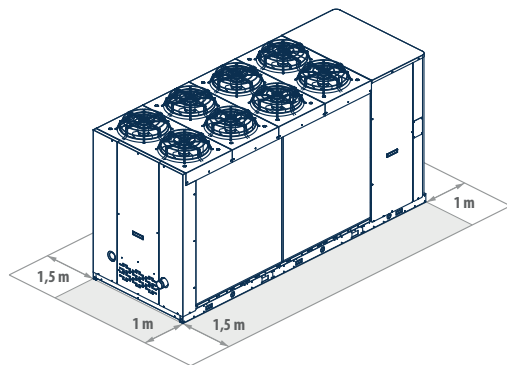

Dimensioni GLCX 124-144-164 (FRAME 3+)

(Unità : mm)

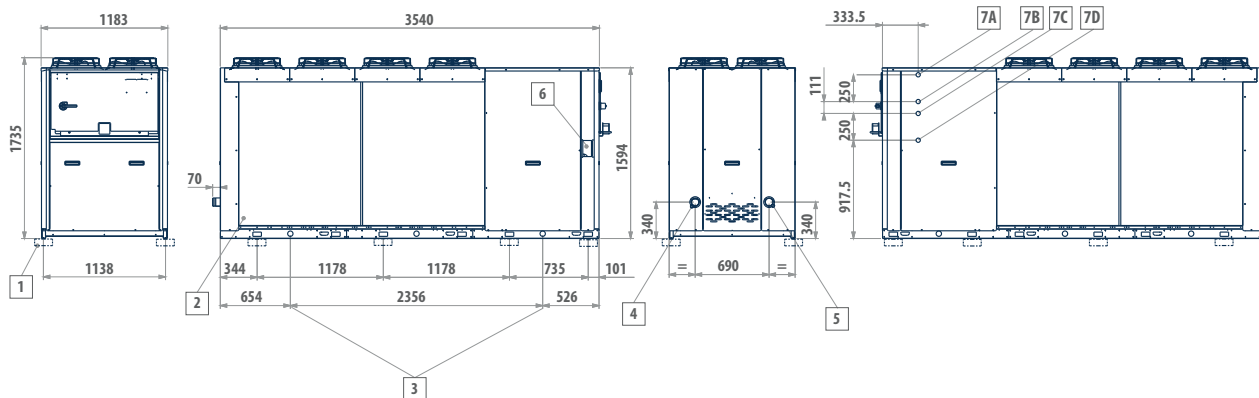

LEGENDA

1	Supporti antivibranti
2	Griglia di protezione (opzionale)
3	Punti di sollevamento
4	Ingresso acqua (Victaulic 2 1/2")
5	Uscita acqua (Victaulic 2 1/2")
6	Ingresso alimentazione elettrica
7A	Uscita acqua recupero di calore (1") circuito sinistro
7B	Ingresso acqua recupero di calore (1") circuito sinistro
7C	Uscita acqua recupero di calore (1") circuito destro
7D	Ingresso acqua recupero di calore (1") circuito destro

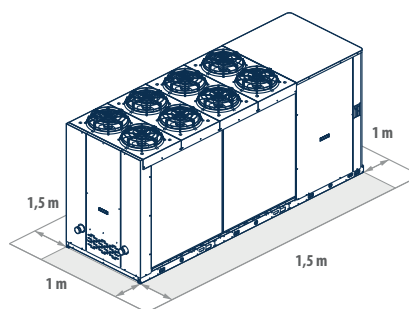

Dimensioni GCLX 174-194-214 (FRAME 4)

(Unità : mm)

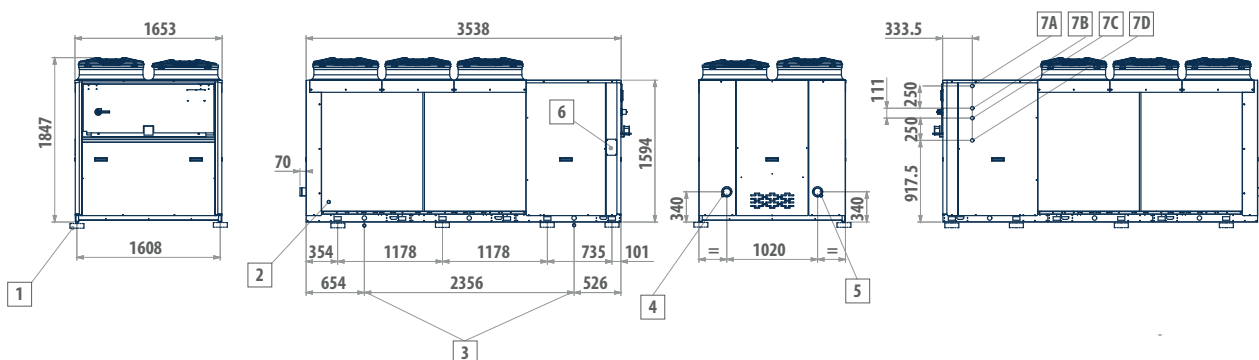

LEGENDA

1	Supporti antivibranti
2	Griglia di protezione (opzionale)
3	Punti di sollevamento (opzionale)
4	Ingresso acqua (Victaulic 3")
5	Uscita acqua (Victaulic 3")
6	Ingresso alimentazione elettrica
7A	Uscita acqua recupero di calore (1") circuito sinistro
7B	Ingresso acqua recupero di calore (1") circuito sinistro
7C	Uscita acqua recupero di calore (1") circuito destro
7D	Ingresso acqua recupero di calore (1") circuito destro
*	Con ventilatori EC=1884

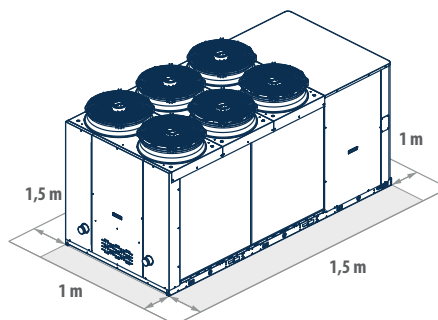

Dimensioni GLCX 244 (FRAME 5)

(Unità : mm)

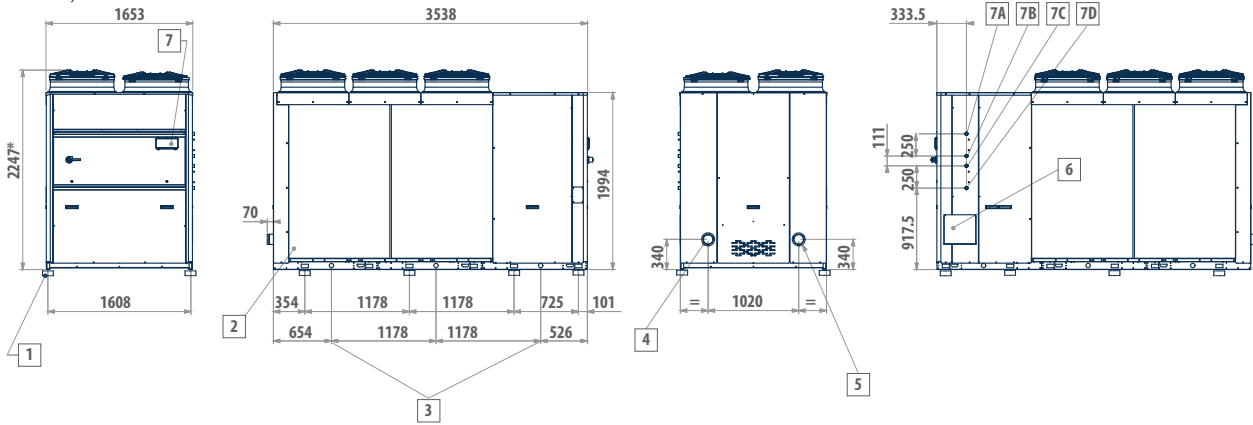

LEGENDA

1	Supporti antivibranti
2	Griglia di protezione (opzionale)
3	Punti di sollevamento (opzionale)
4	Ingresso acqua (Victaulic 4")
5	Uscita acqua (Victaulic 4")
6	Ingresso alimentazione elettrica
7A	Uscita acqua recupero di calore (1") circuito sinistro
7B	Ingresso acqua recupero di calore (1") circuito sinistro
7C	Uscita acqua recupero di calore (1") circuito destro
7D	Ingresso acqua recupero di calore (1") circuito destro
*	Con ventilatori EC=2284

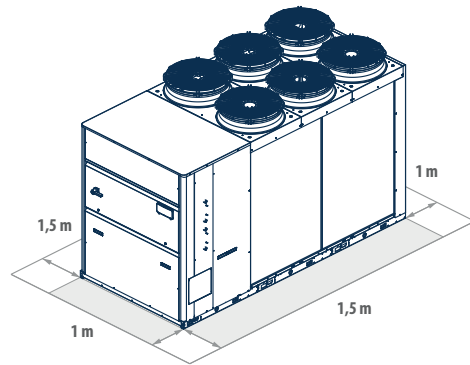

Dimensioni GCLX 274-294-324-364 (FRAME 6)

(Unità : mm)

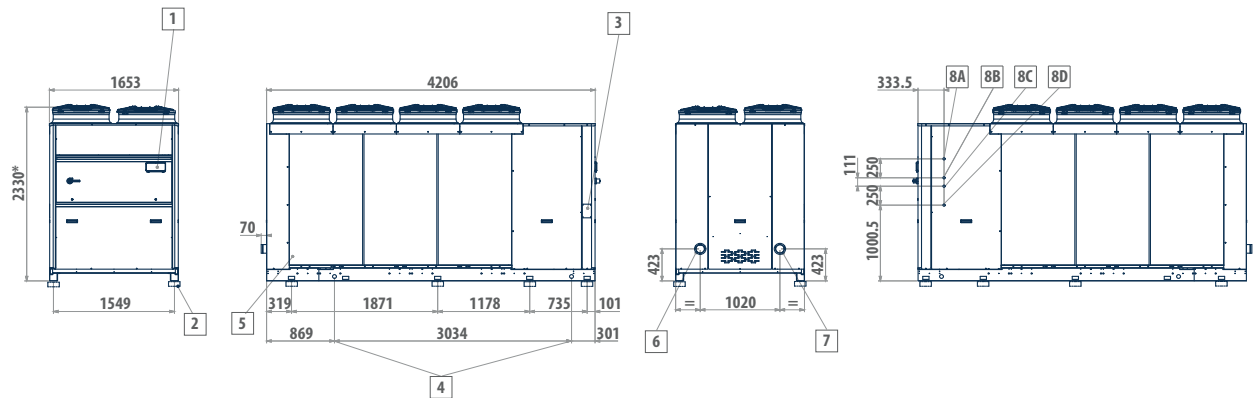

LEGENDA

1	Interfaccia utente
2	Supporti antivibranti
3	Alimentazione elettrica
4	Punti di sollevamento (opzionale)
5	Griglia di protezione (opzionale)
6	Ingresso acqua (Victaulic 4")
7	Uscita acqua (Victaulic 4")
8A	Uscita acqua recupero di calore (1") circuito sinistro
8B	Ingresso acqua recupero di calore (1") circuito sinistro
8C	Uscita acqua recupero di calore (1") circuito destro
8D	Ingresso acqua recupero di calore (1") circuito destro
*	Con ventilatori EC=2367

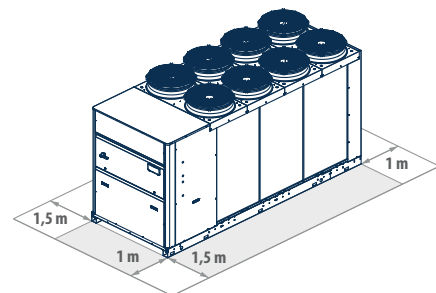

Sommario

serie		Descrizione breve	0	125	250	
Aria/Acqua	GPLI		Caldo/freddo			
	GMPE		Caldo/freddo			
	GPLE		Caldo/freddo			
	GLCX		Caldo/freddo			
	GV-IPER	GV-IPER C	Solo freddo			
		GV-IPER H	Caldo/freddo			
	GVLS	GVLS C	Solo freddo			
		GVLS H	Caldo/freddo			
	GVRS	GVRS C	Solo freddo			
		GVRS H	Caldo/freddo			
	GGLE	GGLE C	Solo freddo			
		GGLE H	Caldo/freddo			
	GMTE	GMTE C	Solo freddo			
		GMTE H	Caldo/freddo			
	GLRE		Solo freddo			
	GMLE	GMLE P	Funzionamento in raffreddamento			
			Funzionamento in raffreddamento e riscaldamento in recupero totale			
			Funzionamento in riscaldamento			
		GMLE M	Funzionamento in raffreddamento			
			Funzionamento in raffreddamento e riscaldamento in recupero totale			
Funzionamento in riscaldamento						
GLCP	GLCP MS	Funzionamento in raffreddamento				
		Funzionamento in raffreddamento e ACS in recupero totale				
		Funzionamento in riscaldamento o ACS				
	GLCP ML	Funzionamento in raffreddamento				
		Funzionamento in raffreddamento e ACS in recupero totale				
		Funzionamento in riscaldamento o ACS				
Acqua/Acqua	GWRE	GWRE C	Solo freddo			
		GWRE H	Caldo/freddo			
	GMCW		Caldo/freddo			
	GWLE	GWLE C	Solo freddo			
		GWLE H	Caldo/freddo			
	GEvitec-H		Caldo/freddo			
	GLEP	GLEP M	Funzionamento in raffreddamento			
			Funzionamento in raffreddamento e ACS in recupero totale			
			Funzionamento in riscaldamento o ACS			
		GLEP P	Funzionamento in raffreddamento			
Funzionamento in raffreddamento e ACS in recupero totale						
		Funzionamento in riscaldamento o ACS				

capacità Raffrescamento (kW) Riscaldamento (kW)							tipo scamb.		refrigerante disponibile						
375	500	625	750	875	1000	Scambiatore a Piastre	Scambiatore a Fascio tubiero	R407A	R410A	R454B	kW Frigoriferi		kW Termici		
											da	a	da	a	
						•				•	33,6	49,1	35,7	53,9	
						•			•		4,00	74,5	4,70	85,2	
						•				•	50,1	142	59,0	172	
						•			•		87,7	349	107	418	
						•			•		51,6	370			
						•			•		52	368	54,2	378	
						•	•			•	160	590			
						•	•			•	160	585	167	627	
						•	•		•		163	597			
						•	•		•		162	596	169	639	
						•				•	677	1078			
						•				•	677	1118	692	1145	
									•		5,40	214			
									•		36,0	203	37,4	219	
						•			•		40,9	658			
						•				•	40,0	234			
						•				•	38,9	244	52,4	326	
						•				•			45,2	268	
						•				•	40,0	234			
						•				•	38,9	244	52,4	326	
						•				•			44,1	262	
						•			•		51,5	313			
						•			•		46,2	304	61,5	407	
						•			•				56,5	341	
						•			•		48,2	304			
						•			•		46,4	308	61,6	411	
						•			•				55,3	346	
						•			•		47,1	747			
						•			•		47,1	747	51,5	807	
						•		•			5,20	34,9	5,40	37,5	
						•				•	45,3	720			
						•				•	44,9	700	49,0	799	
						•			•		50,5	182	59,7	206	
						•			•		46,4	444			
						•			•		41,5	399	54,4	521	
						•			•				53,0	506	
						•			•		45,1	436			
						•			•		40,2	392	53,4	515	
						•			•				53,3	513	



Unità interne per soluzioni idroniche

VENTILCONVETTORI	SI038
AFS/A a 2 tubi (AC)	SI040
AFS/A a 4 tubi (AC)	SI042
AFS/B a 2 tubi (EC).....	SI044
AFS/B a 4 tubi (EC)	SI046
ACCESSORI OPZIONALI PER VENTILCONVETTORE AFS/A e AFS/B	SI048
CASSETTA.....	SI058
ACK/A a 2 tubi (AC)	SI060
ACK/A a 4 tubi (AC).....	SI062
ACK/B a 2 tubi (EC)	SI064
ACK/B a 4 tubi (EC)	SI066
ACCESSORI OPZIONALI PER CASSETTA ACK/A e ACK/B	SI068
PARETE	SI072
AWM a 2 tubi (AC)	SI074
ACCESSORI OPZIONALI PER PARETE AWM	SI076
CANALIZZABILE	SI078
ACC/A a 2 tubi (AC)	SI080
ACC/A a 4 tubi (AC)	SI082
ACC/B a 2 tubi (EC)	SI084
ACC/B a 4 tubi (EC)	SI086
ACCESSORI OPZIONALI PER CASSETTA ACK/A e ACK/B	SI088

AFS Ventilconvettori 2 e 4 tubi



		ESP[Pa]	[m³/h]	[kW]	[kW]
AFS/A	TRADIZIONALE, con motore AC~230V monofase (asincrono), 6-Velocità	Max 75Pa	370÷1.750	1,5÷10,0	3,7÷21,7
AFS/B	BRUSHLESS ALTA EFFICIENZA, HEE, motore EC~230V Brushless (modulante)	Max 75Pa	390÷1.840	1,5÷10,4	3,9÷22,4

MOBILE DI COPERTURA (LAMIERA PRERIVESTITA + GRIGLIE ABS) (solo per versioni che prevedono il mobiletto decorativo esterno)

Mobile di copertura raffinato, moderno ed elegante, con forme rotondeggianti ed armoniose che ben si inseriscono in qualsiasi ambiente. Standard colore bianco (simile a RAL9010/9003). Costruito in lamiera di forte spessore, zincata e prerivestita da un film di cloruro di polivinile, resistente alla ruggine, corrosione, agenti chimici, solventi, alifatici, alcoli. Spessore del film di rivestimento circa 10 volte maggiore rispetto a quello di una normale verniciatura con polveri epossidiche (molto più resistente all'abrasione). Isolamento interno termoacustico (classe M1). Dimensioni contenute, spessore di soli 220 mm.

Griglia mandata aria ad alette fisse, orientabile su 2 posizioni (il flusso dell'aria può essere invertito ruotando la griglia di 180°). Griglia costruita in ABS grigio (simile a RAL7035), equipaggiata di sportellini laterali apribili per accedere al quadro comando interno (il quadro comando è un accessorio).

STRUTTURA PORTANTE (LAMIERA ZINCATA)

Struttura portante in lamiera zincata di forte spessore con fori (asole) per il fissaggio a muro/soffitto ricavati direttamente sulla struttura + Isolamento interno termoacustico (classe M1).

BACINELLA RACCOGLICONDENSA (ISOLATA TERMICAMENTE)

Bacinella raccoglicondensa provvista di scarico ed isolamento termico (classe M1).

Solo per le versioni verticali: Imbuto Raccolta Condensa con attacco f 20 mm, in materiale plastico (standard sullo stesso lato degli attacchi idraulici) che termina all'esterno della spalla dell'unità, per un facile e veloce collegamento alla tubazione di evacuazione condensa.

SCAMBIATORE DI CALORE (PER TUTTE LE UNITÀ CON BATTERIA AD ACQUA)

Batteria di scambio termico ad alta efficienza (Alette Turbolenziate con alto N° di Reynolds) in tubo di rame ed alette di alluminio bloccate mediante espansione meccanica. Attacchi batteria dotati di sistema antitorsione, valvole sfianto aria manuali, valvole svuotamento acqua manuali. Standard attacchi a sinistra, in ogni caso facile reversibilità in cantiere.

N° 1 batteria per impianto a 2-tubi; N° 2 batterie per impianto a 4-tubi.

Batterie collaudate alla pressione di 30 Bar, idonee per funzionamento con acqua fino alla pressione max di 15 Bar.

Le batterie sono idonee per funzionamento con acqua calda (caldaia), acqua a bassa temperatura (caldaia a condensazione, pannelli solari, pompa di calore, ecc.), acqua surriscaldata (processi industriali e/o gruppi termici acqua surriscaldata), acqua fredda (chiller e/o processi industriali), acqua addizionata con glicole.

FILTRO ARIA (STANDARD AD ALTA EFFICIENZA)

Filtro aria facilmente estraibile, costituito da un telaio metallico contenente il setto filtrante. Rigenerabile mediante lavaggio con acqua, soffiatura, aspirazione.

Media filtrante in tessuto acrilico poliesteri, ad alta efficienza, resinato ed agugliato. Indicato contro polveri e pollini.

EQUIPAGGIAMENTO ELETTRICO (NECESSARIO ACCESSORIO AGGIUNTIVO)

L'unità standard viene fornita equipaggiata con il solo cavo motore (senza quadro comando e senza morsettiera).

In questo modo il cliente può scegliere fra una vasta gamma di quadri comando e morsettiera (disponibili come accessori), che vengono forniti già montati sull'unità (standard sul lato opposto degli attacchi idraulici).

GRUPPO VENTILANTE (VENTILATORE CENTRIFUGO DI ULTIMA GENERAZIONE)

Gruppo ventilante costituito da 1, 2 o 3 ventilatori centrifughi a doppia aspirazione con Ventole in Plastica di Ultima Generazione (a pale curve avanti, profilo alare) direttamente accoppiate al motore elettrico. Costruito secondo le norme internazionali, Montaggio su supporti elastici ed ammortizzatori. Ventilatore equilibrato staticamente e dinamicamente. Ventole di grande diametro (= elevate portate d'aria ed elevate pressioni statiche) con basso numero di giri RPM (= bassa rumorosità). Gruppo ventilante asportabile con estrema facilità (fissaggio con sole 4 viti).

Disponibili diverse Motorizzazioni (vedi di seguito).

AC AFS/A**Classico ventilconvettore, con fandeck AC-230V tradizionale a più velocità**

Motore elettrico AC, asincrono monofase a gabbia di scoiattolo, provvisto di protettore termico TH (Klixon), condensatore di marcia sempre inserito, 4 poli, IP42, Classe B, doppio isolamento, 230Vac-1Ph-50/60Hz.

Motore monovelocità + Autotrasformatore a 6 uscite/velocità ben equipaziate (con prestazioni da max=100% a min=40-50%).

Autotrasformatore installato all'esterno della spalla dell'unità, per facilitare eventuali operazioni di manutenzione e sostituzione. Questa tecnologia garantisce una enorme flessibilità del prodotto, lasciando all'utente la possibilità di connettere in cantiere qualsiasi velocità selezionabile fra le 6 disponibili, a seconda delle necessità. Precablaggio in azienda di 3 velocità intermedie (V2,3,5, con 1=Max e 6=Min).

EC AFS/B**Fandeck con Motore elettronico EC-Brushless + Inverter**

Motore tecnologia BLAC (Brushless Alternating Current) a magneti permanenti, senza spazzole, sensor less, 2 protettori (TP-termico/Klixon + EP-elettronico/SW), IP40, Classe B, doppio isolamento, 230Vac-1Ph-50/60Hz.

Motore HEE (High Energy Efficiency motor) ad elevato risparmio energetico (oltre il 50%) e conseguente riduzione CO2 (amico dell'ambiente).

Regolazione modulante con segnale 0...10Vdc tramite i nostri comandi o tramite sistemi di regolazione indipendenti (del cliente): La modulazione 0-100% della portata aria (e conseguentemente della potenza termica e frigorifera), permette di adeguare le prestazioni, istante per istante, alle effettive esigenze del locale da climatizzare, garantendo Comfort totale e riduzione della rumorosità.

Inverter con Dip-switch per settare diversi tipi di Firmware di controllo del motore + Dip-switch per rimodulare il campo di lavoro su un nuovo range più limitato (da 0...10Vdc a 0...6,5Vdc) + Contatto pulito di allarme.

CODIFICA CONFIGURAZIONI

La gamma di fancoil AFS è disponibile in varie configurazioni a 2 o 4 tubi, motori ventilatori AC oppure EC brushless, ad installazione orizzontale o verticale, ad incasso e con ripresa dal basso o frontale.

Di seguito, riportiamo il dettaglio delle configurazioni possibili e la loro relativa codifica per l'identificazione del codice unità.

	X1 – TIPOLOGIA VENTILATORE A: ON-OFF (VENTILATORE AC) B: BRUSHLESS (VENTILATORE EC)	X2 – ORIENTAMENTO V: VERTICALE H: ORIZZONTALE	X3 – CARATTERISTICHE N: RIPRESA ARIA DAL BASSO F: RIPRESA ARIA FRONTALE I: UNITÀ AD INCASSO
	MOTORE VENTILATORE 230V AC	MOTORE VENTILATORE 230V EC BRUSHLESS	
	AFS/A/V/N (2/4) - Ventilconvettore verticale con mantello - Motore ventilatore AC - Ripresa da sotto - 2/4 tubi	AFS/B/V/N (2/4) - Ventilconvettore verticale con mantello - Motore ventilatore Brushless - Ripresa da sotto - 2/4 tubi	
	AFS/A/V/F (2/4) - Ventilconvettore verticale con mantello - Motore ventilatore AC - Ripresa frontale - 2/4 tubi	AFS/B/V/F (2/4) - Ventilconvettore verticale con mantello - Motore ventilatore Brushless - Ripresa frontale - 2/4 tubi	
	AFS/A/H/N (2/4) - Ventilconvettore orizzontale con mantello - Motore ventilatore AC - Ripresa da sotto - 2/4 tubi	AFS/B/H/N (2/4) - Ventilconvettore orizzontale con mantello - Motore ventilatore Brushless - Ripresa da sotto - 2/4 tubi	
	AFS/A/H/F (2/4) - Ventilconvettore orizzontale con mantello - Motore ventilatore AC - Ripresa frontale - 2/4 tubi	AFS/B/H/F (2/4) - Ventilconvettore orizzontale con mantello - Motore ventilatore Brushless - Ripresa frontale - 2/4 tubi	
	AFS/A/V/I (2/4) - Ventilconvettore verticale da incasso - Motore ventilatore AC - 2/4 tubi	AFS/B/V/I (2/4) - Ventilconvettore verticale da incasso - Motore ventilatore Brushless - 2/4 tubi	
	AFS/A/H/I (2/4) - Ventilconvettore orizzontale da incasso - Motore ventilatore AC - 2/4 tubi	AFS/B/H/I (2/4) - Ventilconvettore orizzontale da incasso - Motore ventilatore Brushless - 2/4 tubi	

VENTILCONVETTORE

AFS/A

Orizzontali/
verticali
2 tubi
Motore AC



AFS/A/V/N



AFS/A/H/N



AFS/A/V/I



AFS/A/V/F



AFS/A/H/F



AFS/A/H/I

2 TUBI

3 VELOCITÀ

230VAC

Dimensioni AFS/A

(Unità : mm)

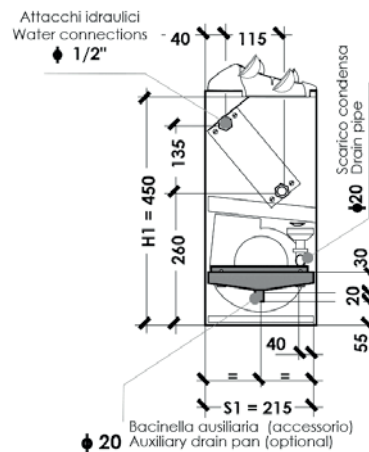
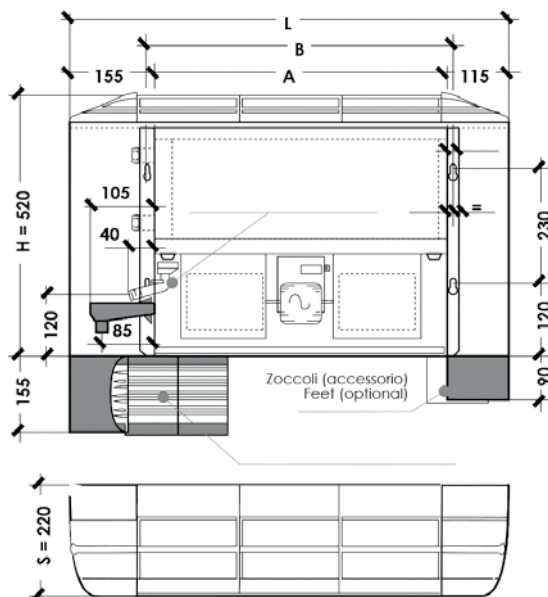

Versioni con mobile
Versions with cabinet
H = 520 mm
S = 220 mm

Versioni senza mobile
Versions without cabinet
H1 = 450 mm
S1 = 215 mm

Taglia		AFS/A	012	022	032	042	052	062	072	082	092	102	112	122
Potenz. Frigorifera	Totale ⁽¹⁾ W		1.500	2.000	2.530	3.020	3.750	4.250	5.520	6.420	7.530	9.020	8.990	10.040
	Sensibile ⁽¹⁾ W		1.290	1.620	2.070	2.310	2.870	3.230	4.330	4.800	5.670	6.620	7.080	7.760
Potenzialità Termica ⁽²⁾		W	3.740	4.910	5.980	6.710	8.160	9.440	12.000	13.300	15.500	18.100	19.690	21.670
Portata aria nominale ⁽³⁾		m ³ /h	370	400	500	550	670	720	1.000	1.050	1.280	1.310	1.720w	1.750
Portata acqua ⁽⁴⁾	Raffred. l/h		258	344	436	520	645	731	950	1.105	1.296	1.552	1.546	1.727
	Riscald. l/h		322	423	515	578	702	812	1.032	1.144	1.333	1.557	1.693	1.864
Perdite di carico acqua ⁽⁵⁾	Raffred. kPa		13,1	16,3	18,5	20,8	22,6	24,1	24,5	27,1	28,8	29,2	27,2	29,4
	Riscald. kPa		15,9	19,2	20,1	20,0	20,9	23,2	22,6	22,7	23,8	22,9	25,4	26,7
Livelli sonori ⁽⁶⁾		Min-Med-Max dB(A)	24-31-38	25-31-38	30-38-44	31-38-45	26-33-37	27-34-37	34-41-43	35-41-45	39-46-48	40-46-49	42-44-49	42-45-49
Ref. FAN			C2, A40.6V, [P2-3-5],[N1-2-4]		C3,15, A40.6V, [P2-3-5],[N1-2-4]		C3,15, A80.6V, [P2-3-5],[N1-2-4]		C5, A80.6V, [P2-3-5],[N1-2-4]		C3,15, A80.6V, [P2-3-5],[N1-2-4]		C3,15, 5V, [P2-3],[ND1-3-4]	
Motori/Ventilatori		No./No.	1/1		1/1		1/2		1/2		1/2		1/3	
Assorb. elettrico nominale (Targa)		MAX ⁽⁷⁾ W	55W		80W		80W		145W		180W		290W	
		MAX ⁽⁷⁾ A	0,25A		0,35A		0,35A		0,65A		0,80A		1,30	
Alimentazione elettrica			230Vac-1Ph-50/60Hz											
Batteria caldo/freddo	Contenuto acqua (l)		0,69	0,70	0,99	1,01	1,30	1,31	1,60	1,62	1,91	1,92	2,21	2,23
	[Ranghi], DN ⁽⁸⁾		[3R], 1/2" F		[3R], 1/2" F		[3R], 1/2" F		[3R], 1/2" F		[3R], 1/2" F		[3R], 1/2" F	
Scarico condensa		f (mm)	20		20		20		20		20		20	
Dimensioni principali	L	mm	670		870		1.070		1.270		1.470		1.670	
	H	mm	470		470		470		470		470		470	
	S	mm	220		220		220		220		220		220	
	A	mm	400		600		800		1.000		1.200		1.400	
	B	mm	425		625		825		1.025		1.225		1.425	
Limite funzionam. inferiore	LFI ESP=0 Pa	Max	1,00	1,00	1,00	1,00	1,00	1,00	1,00	1,00	1,00	1,00	1,00	1,00
		Med	0,77	0,77	0,80	0,80	0,88	0,88	0,89	0,89	0,89	0,89	0,86	0,86
		Min	0,61	0,61	0,61	0,61	0,69	0,69	0,65	0,65	0,68	0,68	0,78	0,78
⁽⁹⁾ RIDUZIONE PORTATA ARIA Coefficienti che definiscono le curve "Portata Aria / Pressione statica" (alle 3 velocità Max-Med-Min)	15 Pa	Max	0,94	0,94	0,92	0,92	0,92	0,92	0,91	0,91	0,94	0,94	0,95	0,95
		Med	0,69	0,69	0,71	0,71	0,77	0,77	0,79	0,79	0,84	0,84	0,82	0,82
		Min	0,50	0,50	0,51	0,51	0,57	0,57	0,57	0,57	0,63	0,63	0,73	0,73
	30 Pa	Max	0,85	0,85	0,83	0,83	0,81	0,81	0,83	0,83	0,87	0,87	0,90	0,90
		Med	0,59	0,59	0,61	0,61	0,66	0,66	0,70	0,70	0,79	0,79	0,78	0,78
		Min	0,37	0,37	0,41	0,41	0,45	0,45	0,50	0,50	0,59	0,59	0,70	0,70
	45 Pa	Max	0,75	0,75	0,71	0,71	0,70	0,70	0,73	0,73	0,79	0,79	0,83	0,83
		Med	0,48	0,48	0,50	0,50	0,55	0,55	0,61	0,61	0,72	0,72	0,72	0,72
		Min	0,25	0,25	0,28	0,28	0,33	0,33	0,42	0,42	0,52	0,52	0,64	0,64
	60 Pa	Max	0,61	0,61	0,57	0,57	0,58	0,58	0,62	0,62	0,69	0,69	0,73	0,73
		Med	0,36	0,36	0,38	0,38	0,44	0,44	0,50	0,50	0,61	0,61	0,63	0,63
		Min	/	/	/	/	0,22	0,22	0,31	0,31	0,44	0,44	0,56	0,56
	75 Pa	Max	0,39	0,39	0,38	0,38	0,43	0,43	0,50	0,50	0,56	0,56	0,62	0,62
		Med	0,19	0,19	0,20	0,20	0,31	0,31	0,39	0,39	0,49	0,49	0,52	0,52
		Min	/	/	/	/	/	/	0,22	0,22	0,36	0,36	0,46	0,46
LFS Limite funzionam. superiore	ESP (Pa)	Max	86 Pa	86 Pa	86 Pa	86 Pa	98 Pa	98 Pa	103 Pa	103 Pa	113 Pa	113 Pa	119 Pa	119 Pa
		Qa (x m ³ /h)	x 0,20	x 0,20	x 0,20	x 0,20	x 0,20	x 0,20	x 0,20	x 0,20	x 0,20	x 0,20	x 0,20	x 0,20
	ESP (Pa)	Med	75 Pa	75 Pa	76 Pa	76 Pa	90 Pa	90 Pa	97 Pa	97 Pa	109 Pa	109 Pa	113 Pa	113 Pa
		Qa (x m ³ /h)	x 0,19	x 0,19	x 0,19	x 0,19	x 0,19	x 0,19	x 0,19	x 0,19	x 0,20	x 0,20	x 0,19	x 0,19
	ESP (Pa)	Min	56 Pa	56 Pa	57 Pa	57 Pa	68 Pa	68 Pa	80 Pa	80 Pa	99 Pa	99 Pa	111 Pa	111 Pa
Qa (x m ³ /h)		x 0,16	x 0,16	x 0,16	x 0,16	x 0,17	x 0,17	x 0,18	x 0,18	x 0,19	x 0,19	x 0,19	x 0,19	

RIDUZIONE POTENZIALITÀ FRIGORIFERA/TERMICA (in funzione della riduzione portata aria)⁽⁹⁾

Portata aria		1,00	0,95	0,90	0,85	0,80	0,75	0,70	0,65	0,60	0,55	0,50	0,45	0,40	0,35	0,30	0,25	0,20	0,15
Potenz. Frigorifera	Totale	1,00	0,97	0,95	0,92	0,89	0,87	0,84	0,81	0,77	0,74	0,71	0,67	0,63	0,59	0,55	0,50	0,45	0,39
	Sensibile	1,00	0,97	0,93	0,90	0,86	0,83	0,79	0,76	0,72	0,68	0,64	0,60	0,55	0,51	0,46	0,41	0,35	0,29
Potenz. termica		1,00	0,97	0,94	0,91	0,87	0,84	0,81	0,77	0,74	0,70	0,66	0,62	0,58	0,53	0,49	0,44	0,38	0,32

DN(*) = Diametro nominale, F = Attacchi idraulici batteria Gas femmina

Dati tecnici riferiti alle seguenti condizioni: Unità Standard - Pressione atmosferica 1013 mbar - Alimentazione elettrica 230Vac/1Ph/50Hz.

⁽¹⁾⁽²⁾⁽³⁾ Dati tecnici nominali, rif. portata aria nom. ⁽³⁾ @ Vmax, ESP=0, batteria asciutta → Per le prestaz. ⁽¹⁾⁽²⁾ alla portata aria di funzionamento riferirsi a 8+9 o al SW.

⁽⁴⁾ Raffreddamento: Temp. aria 27°C_{sb.}, 19°C_{cb.} - Temp. acqua ingresso/uscita 7/12°C - Portata aria nominale ⁽³⁾. Per le portate aria di funzionamento (es. alle diverse Vel. Max/Med/Min e/o diverse ESP) vedi ⁽⁸⁾⁽⁹⁾; rif. acqua ingr. 7°C e portata acqua nominale ⁽⁴⁾. Raccomandato uso del SW.

⁽⁵⁾ Riscaldamento: Temp. aria 20°C - Temp. acqua ingresso/uscita 70/60°C - Portata aria nominale ⁽³⁾. Per le portate aria di funzionamento (es. alle diverse Vel. Max/Med/Min e/o diverse ESP) vedi ⁽⁸⁾⁽⁹⁾; rif. acqua ingr. 70°C e portata acqua nominale ⁽⁴⁾. Raccomandato uso del SW.

⁽⁶⁾⁽⁷⁾ Rese Frigorifere e Termiche: Valori calcolati da SW e dati rilevati in camera calorimetrica rif. norme UNI 7940 parte 1°-2°, UNI-EN 1397/2001.

⁽⁸⁾⁽⁹⁾ Portata aria e Press. statica: Valori nominali rilevati con cassone rif. norme AMCA210-74 fig.12 e condotto + diaframma rif. norme CNR-UNI10023.

⁽¹⁰⁾ Livelli sonori: Pressione sonora in campo libero, distanza 2 m. Valori calcolati da potenza sonora rilevata in camera riverberante rif. norme ISO 3741 - ISO 3742.

⁽¹¹⁾ Dati elettrici: Valori rilevati con Wattmetro Jokogawa WT110 (Valore max, nominale, di targa motore = valore di riferimento per progettazione impianto elettrico).

VENTILCONVETTORE

AFS/A

Orizzontali/
verticali
4 tubi
Motore AC



AFS/A/V/N



AFS/A/H/N



AFS/A/V/I



AFS/A/V/F



AFS/A/H/F



AFS/A/H/I

4 TUBI

3 VELOCITÀ

230VAC

Dimensioni AFS/A

(Unità : mm)

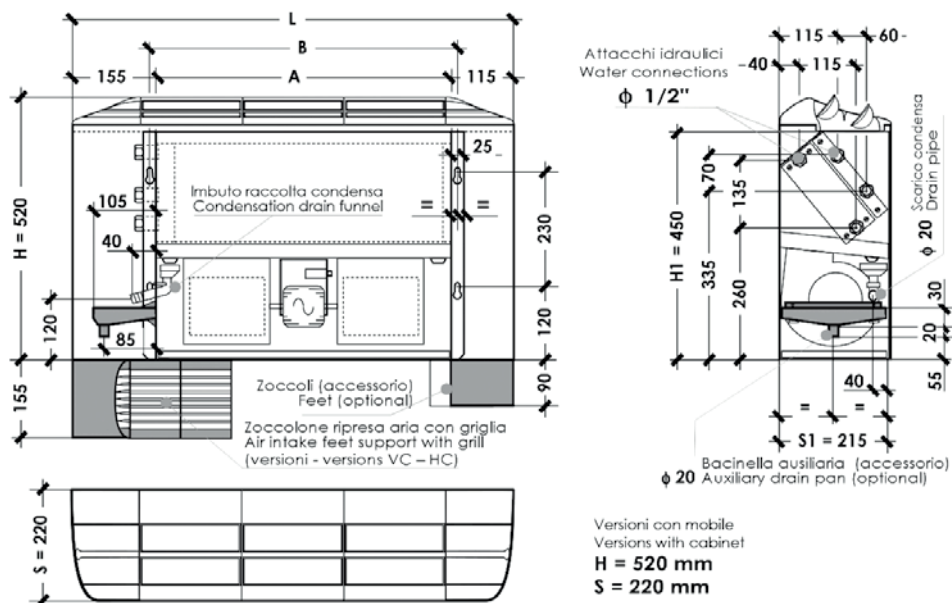

Taglia		AFS/A	014	024	034	044	054	064	074	084	094	104	114	124	
Potenz. Frigorifera	Totale ⁽¹⁾ W		1.450	1.940	2.470	2.920	3.650	4.110	5.390	6.230	7.350	8.810	8.840	9.870	
	Sensibile ⁽¹⁾ W		1.240	1.570	2.020	2.220	2.780	3.110	4.210	4.640	5.520	6.440	6.940	7.610	
Potenzialità Termica ⁽²⁾		W	1.880	1.980	3.180	3.350	4.380	4.550	6.290	6.460	7.990	8.110	10.360	10.480	
Portata aria nominale ⁽³⁾		m³/h	350	380	480	520	640	680	960	1.000	1.230	1.260	1.670	1.700	
Portata acqua ⁽⁴⁾	Raffred. l/h		250	334	425	503	628	707	928	1.072	1.265	1.516	1.520	1.698	
	Riscald. l/h		162	171	274	289	377	392	541	556	688	698	891	901	
Perdite di carico acqua ⁽⁵⁾	Raffred. kPa		12,3	15,4	17,6	19,5	21,4	22,5	23,4	25,5	27,4	27,9	26,2	28,3	
	Riscald. kPa		7,3	8,1	11,7	13,0	21,3	23,0	41,1	43,4	37,8	38,9	42,2	43,3	
Livelli sonori ⁽⁶⁾		Min-Med-Max dB(A)	24-31-38	25-31-38	30-38-44	31-38-45	26-33-37	27-34-37	34-41-43	35-41-45	39-46-48	40-46-49	42-44-49	42-45-49	
Ref. FAN			C2, A40.6V, [P2-3-5],[N1-2-4]		C315, A40.6V, [P2-3-5],[N1-2-4]		C315, A80.6V, [P2-3-5],[N1-2-4]		C5, A80.6V, [P2-3-5],[N1-2-4]		C315, A80.6V, [P2-3-5],[N1-2-4]		C315, 5V, [P2-3-4],[ND.1-3-4]		
Motori/Ventilatori		No./No.	1/1		1/1		1/2		1/2		1/2		1/3		
Assorb. elettrico nominale (Targa)		MAX ⁽⁷⁾ W	55W		80W		80W		145W		180W		290W		
		MAX ⁽⁷⁾ A	0,25A		0,35A		0,35A		0,65A		0,80A		1,30		
Alimentazione elettrica			230Vac-1Ph-50/60Hz												
Batteria caldo/freddo	Contenuto acqua (l)		0,69	0,70	0,99	1,01	1,30	1,31	1,60	1,62	1,91	1,92	2,21	2,23	
	[Ranghi], DN ⁽⁸⁾		[3R], 1/2" F		[3R], 1/2" F		[3R], 1/2" F		[3R], 1/2" F		[3R], 1/2" F		[3R], 1/2" F		
Scarico condensa		f (mm)	20		20		20		20		20		20		
Dimensioni principali	L	mm	670		870		1.070		1.270		1.470		1.670		
	H	mm	470		470		470		470		470		470		
	S	mm	220		220		220		220		220		220		
	A	mm	400		600		800		1.000		1.200		1.400		
	B	mm	425		625		825		1.025		1.225		1.425		
Limite funzionam. inferiore	LFI ESP = 0 Pa	Max	1,00	1,00	1,00	1,00	1,00	1,00	1,00	1,00	1,00	1,00	1,00	1,00	
		Med	0,78	0,78	0,80	0,80	0,87	0,87	0,88	0,88	0,90	0,90	0,87	0,87	
⁽⁸⁾ RIDUZIONE PORTATA ARIA Coefficienti che definiscono le curve "Portata Aria / Pressione statica" (alle 3 velocità Max-Med-Min)	15 Pa	Max	0,92	0,92	0,92	0,92	0,92	0,91	0,92	0,92	0,94	0,94	0,96	0,96	
		Med	0,69	0,69	0,71	0,71	0,77	0,77	0,80	0,80	0,85	0,85	0,83	0,83	
		Min	0,49	0,49	0,52	0,52	0,57	0,57	0,59	0,59	0,65	0,65	0,75	0,75	
		30 Pa	Max	0,84	0,84	0,82	0,82	0,81	0,81	0,84	0,84	0,87	0,87	0,91	0,91
			Med	0,60	0,60	0,62	0,62	0,66	0,67	0,71	0,71	0,79	0,79	0,79	0,79
			Min	0,38	0,37	0,42	0,42	0,46	0,46	0,51	0,52	0,59	0,59	0,71	0,71
	45 Pa	Max	0,73	0,73	0,71	0,71	0,69	0,69	0,73	0,73	0,78	0,78	0,82	0,82	
		Med	0,48	0,48	0,51	0,51	0,55	0,55	0,62	0,62	0,72	0,72	0,73	0,73	
		Min	0,26	0,26	0,29	0,29	0,34	0,34	0,43	0,43	0,53	0,53	0,65	0,65	
	60 Pa	Max	0,57	0,57	0,57	0,57	0,58	0,58	0,62	0,62	0,67	0,67	0,73	0,73	
		Med	0,36	0,36	0,38	0,38	0,45	0,45	0,51	0,51	0,61	0,61	0,63	0,63	
		Min	/	/	/	/	0,23	0,23	0,32	0,32	0,45	0,45	0,56	0,56	
	75 Pa	Max	0,38	0,38	0,38	0,38	0,44	0,44	0,50	0,50	0,56	0,56	0,62	0,62	
		Med	0,19	0,19	0,20	0,20	0,32	0,32	0,39	0,39	0,49	0,49	0,52	0,52	
		Min	/	/	/	/	/	/	0,22	0,23	0,36	0,36	0,47	0,47	
	LFS Limite funzionam. superiore	ESP (Pa)	Max	86 Pa	86 Pa	86 Pa	86 Pa	98 Pa	98 Pa	104 Pa	104 Pa	113 Pa	113 Pa	119 Pa	119 Pa
			Qa (x m³/h)	x 0,20	x 0,20	x 0,20	x 0,20	x 0,20	x 0,20	x 0,20	x 0,20	x 0,20	x 0,20	x 0,20	x 0,20
		ESP (Pa)	Med	75 Pa	75 Pa	76 Pa	76 Pa	90 Pa	90 Pa	96 Pa	96 Pa	110 Pa	110 Pa	114 Pa	114 Pa
			Qa (x m³/h)	x 0,19	x 0,19	x 0,19	x 0,19	x 0,19	x 0,19	x 0,19	x 0,19	x 0,20	x 0,20	x 0,20	x 0,20
		ESP (Pa)	Min	57 Pa	57 Pa	57 Pa	57 Pa	69 Pa	69 Pa	80 Pa	80 Pa	99 Pa	99 Pa	112 Pa	112 Pa
			Qa (x m³/h)	x 0,16	x 0,16	x 0,16	x 0,16	x 0,17	x 0,17	x 0,18	x 0,18	x 0,19	x 0,19	x 0,19	x 0,19

RIDUZIONE POTENZIALITÀ FRIGORIFERA/TERMICA (in funzione della riduzione portata aria)⁽⁹⁾

Portata aria	1,00	0,95	0,90	0,85	0,80	0,75	0,70	0,65	0,60	0,55	0,50	0,45	0,40	0,35	0,30	0,25	0,20	0,15	
Potenz. Frigorifera	Totale	1,00	0,97	0,95	0,92	0,89	0,87	0,84	0,81	0,77	0,74	0,71	0,67	0,63	0,59	0,55	0,50	0,45	0,39
	Sensibile	1,00	0,97	0,93	0,90	0,86	0,83	0,79	0,76	0,72	0,68	0,64	0,60	0,55	0,51	0,46	0,41	0,35	0,29
Potenz. termica	1,00	0,97	0,94	0,91	0,87	0,84	0,81	0,77	0,74	0,70	0,66	0,62	0,58	0,53	0,49	0,44	0,38	0,32	

DN(*) = Diametro nominale, F = Attacchi idraulici batteria Gas femmina

Dati tecnici riferiti alle seguenti condizioni: Unità Standard - Pressione atmosferica 1013 mbar - Alimentazione elettrica 230Vac/1Ph/50Hz.

⁽¹⁾⁽²⁾⁽³⁾ Dati tecnici nominali, rif. portata aria nom. ⁽³⁾ @ Vmax, ESP=0, batteria asciutta → Per le prestaz. ⁽¹⁾⁽²⁾ alla portata aria di funzionamento riferirsi a 8+9 o al SW.⁽⁴⁾ Raffreddamento: Temp. aria 27°Cb.s., 19°Cb.u. - Temp. acqua ingresso/uscita 7/12°C - Portata aria nominale ⁽³⁾. Per le portate aria di funzionamento (es. alle diverse Vel. Max/Med/Min e/o diverse ESP) vedi ⁽⁸⁾⁽⁹⁾; rif. acqua ingr. 7°C e portata acqua nominale ⁽⁴⁾. Raccomandato uso del SW.⁽⁵⁾ Riscaldamento: Temp. aria 20°C - Temp. acqua ingresso/uscita 70/60°C - Portata aria nominale ⁽³⁾. Per le portate aria di funzionamento (es. alle diverse Vel. Max/Med/Min e/o diverse ESP) vedi ⁽⁸⁾⁽⁹⁾; rif. acqua ingr. 70°C e portata acqua nominale ⁽⁴⁾. Raccomandato uso del SW.⁽⁶⁾⁽⁷⁾ Rese Frigorifere e Termiche: Valori calcolati da SW e dati rilevati in camera calorimetrica rif. norme UNI 7940 parte 1°-2°, UNI-EN 1397/2001.⁽⁸⁾ Portata aria e Press. statica: Valori nominali rilevati con cassone rif. norme AMCA210-74 fig.12 e condotto + diaframma rif. norme CNR-UNI10023.⁽⁹⁾ Livelli sonori: Pressione sonora in campo libero, distanza 2 m. Valori calcolati da potenza sonora rilevata in camera riverberante rif. norme ISO 3741 - ISO 3742.⁽¹⁰⁾ Dati elettrici: Valori rilevati con Wattmetro Jokogawa WT110 (Valore max, nominale, di targa motore = valore di riferimento per progettazione impianto elettrico).

VENTILCONVETTORE

AFS/B

Orizzontali/
verticali
2 tubi
Motore EC
Brushless



AFS/B/V/N



AFS/B/H/N



AFS/B/V/I



2 TUBI

SEGNALE 0-10V

EC BRUSHLESS



AFS/B/V/F



AFS/B/H/F



AFS/B/H/I

Dimensioni AFS/B 2 tubi

(Unità : mm)

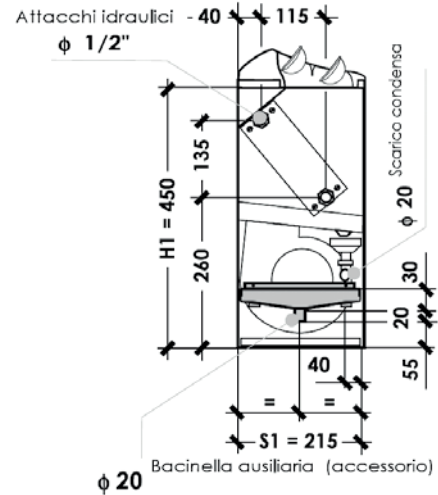
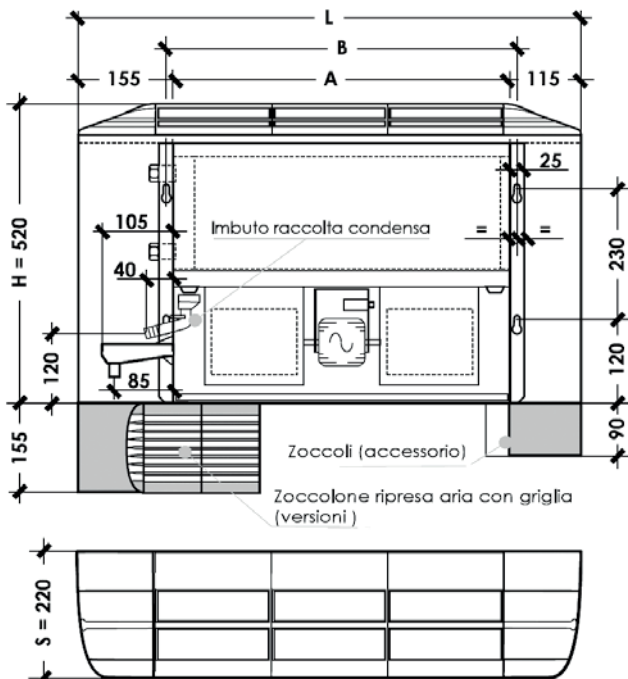

Versioni con mobile
H = 520 mm
S = 220 mm

Versioni senza mobile
H1 = 450 mm
S1 = 215 mm

Taglia		AFS/B	012	022	032	042	052	062	072	082	092	102	112	122	
Potenz. Frigorifera	Totale ⁽¹⁾ W		1.550	2.070	2.600	3.090	4.010	4.540	5.690	6.610	7.680	9.190	9.280	10.360	
	Sensibile ⁽¹⁾ W		1.340	1.680	2.130	2.370	3.100	3.490	4.490	4.970	5.800	6.770	7.350	8.050	
Potenzialità Termica ⁽²⁾		W	3.880	5.080	6.140	6.870	8.760	10.120	12.400	13.720	15.820	18.470	20.370	22.400	
Portata aria nominale ⁰		m ³ /h	390	420	520	570	745	800	1.050	1.100	1.320	1.350	1.810	1.840	
Portata acqua ⁽⁴⁾	Raffred. l/h		267	356	447	531	690	781	979	1.137	1.321	1.581	1.596	1.782	
	Riscald. l/h		334	437	528	591	753	870	1.066	1.180	1.361	1.588	1.752	1.926	
Perdite di carico acqua ⁽⁵⁾	Raffred. kPa		14,0	17,5	19,5	21,7	25,8	27,5	26,0	28,7	29,9	30,3	29,0	31,3	
	Riscald. kPa		17,1	20,5	21,1	20,9	24,1	26,7	24,1	24,1	24,8	23,8	27,2	28,5	
Livelli sonori ⁽⁶⁾		Min-Med-Max dB(A)	13-25-38	13-27-40	15-31-44	16-33-46	16-27-39	16-28-40	16-35-45	17-36-46	14-36-49	15-37-50	16-39-50	18-39-50	
Ref. FAN-DECK			SWP/STD.1/10, SWN/STDD.1/10		SWP/STD.1/10, SWN/STDD.1/10		SWP/STD.1/10, SWN/Pot1D.1/10		SWP/STD.1/10, SWN/Pot1D.1/10		SWP/STD.1/10, SWN/Pot1.1/10		SWP/FIX.1/10, SWD/FIXD1.1/10		
Motori/Ventilatori		No./No.	1/1		1/1		1/2		1/2		1/2		1/3		
Assorb. elettrico nominale (Targa)	MAX(7) W		55W		65W		85W		90W		90W		180W		
	MAX(7) A		0,35A		0,45A		0,55A		0,55A		0,55A		1,40A		
Alimentazione elettrica		230Vac-1Ph-50/60Hz (Signal 0...10Vdc)													
Batteria caldo/freddo	Contenuto acqua (l)		0,69	0,70	0,99	1,01	1,30	1,31	1,60	1,62	1,91	1,92	2,21	2,23	
	[Ranghi], DN(*)		[3R], 1/2" F	[3R], 1/2" F	[3R], 1/2" F	[3R], 1/2" F	[3R], 1/2" F	[3R], 1/2" F	[3R], 1/2" F	[3R], 1/2" F	[3R], 1/2" F	[3R], 1/2" F	[3R], 1/2" F	[3R], 1/2" F	
Scarico condensa		f (mm)	20		20		20		20		20		20		
Dimensioni principali	L mm		670		870		1.070		1.270		1.470		1.670		
	H mm		470		470		470		470		470		470		
	S mm		220		220		220		220		220		220		
	A mm		400		600		800		1.000		1.200		1.400		
	B mm		425		625		825		1.025		1.225		1.425		
Limite funzionam. inferiore	LFI ESP = 0 Pa	10V	1,00	1,00	1,00	1,00	1,00	1,00	1,00	1,00	1,00	1,00	1,00	1,00	
		Med	0,64	0,64	0,64	0,64	0,67	0,67	0,64	0,64	0,61	0,61	0,63	0,63	
⁽⁸⁾ 10V-Med-1V = Max-Med-Min RIDUZIONE PORTATA ARIA Coefficienti che definiscono le curve "Portata Aria / Pressione statica" (alle 3 velocità Max-Med-Min)	15 Pa	10V	0,94	0,94	0,93	0,93	0,92	0,92	0,92	0,92	0,95	0,95	0,95	0,95	
		Med	0,60	0,60	0,60	0,59	0,61	0,61	0,59	0,59	0,57	0,57	0,60	0,60	
		1V	0,27	0,27	0,25	0,25	0,31	0,31	0,26	0,26	0,20	0,20	0,24	0,24	
	30 Pa	10V	0,85	0,85	0,84	0,84	0,81	0,81	0,83	0,83	0,88	0,88	0,90	0,90	
		Med	0,55	0,55	0,54	0,54	0,54	0,54	0,53	0,53	0,54	0,54	0,56	0,56	
		1V	0,25	0,25	0,23	0,23	0,27	0,27	0,24	0,23	0,19	0,19	0,23	0,23	
	45 Pa	10V	0,75	0,75	0,74	0,74	0,70	0,70	0,73	0,73	0,82	0,81	0,83	0,83	
		Med	0,48	0,48	0,48	0,48	0,47	0,47	0,47	0,47	0,49	0,49	0,52	0,52	
		1V	0,22	0,22	0,20	0,20	0,24	0,23	0,21	0,21	0,18	0,17	0,21	0,21	
	60 Pa	10V	0,61	0,60	0,62	0,62	0,58	0,58	0,62	0,62	0,73	0,73	0,75	0,75	
		Med	0,39	0,39	0,39	0,39	0,39	0,39	0,40	0,40	0,44	0,44	0,47	0,47	
		1V	\	\	0,17	0,17	0,19	0,19	0,17	0,17	0,16	0,16	0,19	0,19	
	75 Pa	10V	0,38	0,38	0,46	0,47	0,43	0,43	0,50	0,50	0,61	0,61	0,65	0,65	
		Med	0,25	0,25	0,30	0,30	0,29	0,29	0,32	0,32	0,37	0,37	0,41	0,41	
		1V	\	\	0,13	0,13	0,15	0,15	0,14	0,14	0,13	0,13	0,16	0,16	
	LFS Limite funzionam. superiore	ESP (Pa)	10V	84 Pa	85 Pa	96 Pa	97 Pa	104 Pa	105 Pa	115 Pa	116 Pa	130 Pa	130 Pa	129 Pa	129 Pa
			Qa (x m ³ /h)	x 0,25	x 0,23	x 0,14	x 0,13	x 0,13	x 0,12	x 0,09	x 0,09	x 0,08	x 0,07	x 0,09	x 0,09
		ESP (Pa)	Med	76 Pa	78 Pa	92 Pa	93 Pa	100 Pa	101 Pa	110 Pa	110 Pa	125 Pa	126 Pa	124 Pa	124 Pa
			Qa (x m ³ /h)	x 0,23	x 0,22	x 0,14	x 0,13	x 0,12	x 0,12	x 0,09	x 0,09	x 0,07	x 0,07	x 0,09	x 0,09
		ESP (Pa)	1V	52 Pa	56 Pa	75 Pa	77 Pa	85 Pa	87 Pa	94 Pa	95 Pa	108 Pa	108 Pa	107 Pa	107 Pa
			Qa (x m ³ /h)	x 0,2	x 0,19	x 0,13	x 0,12	x 0,12	x 0,11	x 0,08	x 0,08	x 0,07	x 0,07	x 0,08	x 0,08

RIDUZIONE POTENZIALITÀ FRIGORIFERA/TERMICA (in funzione della riduzione portata aria) ⁽⁹⁾

Portata aria		1,00	0,95	0,90	0,85	0,80	0,75	0,70	0,65	0,60	0,55	0,50	0,45	0,40	0,35	0,30	0,25	0,20	0,15
Potenz. Frigorifera	Totale	1,00	0,97	0,95	0,92	0,89	0,87	0,84	0,81	0,77	0,74	0,71	0,67	0,63	0,59	0,55	0,50	0,45	0,39
	Sensibile	1,00	0,97	0,93	0,90	0,86	0,83	0,79	0,76	0,72	0,68	0,64	0,60	0,55	0,51	0,46	0,41	0,35	0,29
Potenz. termica		1,00	0,97	0,94	0,91	0,87	0,84	0,81	0,77	0,74	0,70	0,66	0,62	0,58	0,53	0,49	0,44	0,38	0,32

DN(*) = Diametro nominale, F = Attacchi idraulici batteria Gas femmina

Dati tecnici riferiti alle seguenti condizioni: Unità Standard - Pressione atmosferica 1013 mbar - Alimentazione elettrica 230Vac/1Ph/50Hz.

⁽¹⁾⁽²⁾⁽³⁾ Dati tecnici nominali, rif. portata aria nom. ⁽³⁾ @ Vmax=10V, ESP=0, batteria asciutta → Per le prestaz. ⁽¹⁾⁽²⁾ alla portata aria di funzionamento riferirsi a 8+9 o al SW.

⁽⁴⁾ Raffreddamento: Temp. aria 27°Csb.s., 19°Csb.u. - Temp. acqua ingresso/uscita 7/12°C - Portata aria nominale ⁽⁵⁾. Per le portate aria di funzionamento (es. alle diverse Velocità, Segnali, ESP) vedi ⁽⁸⁾⁽⁹⁾.

⁽⁵⁾ Riscaldamento: Temp. aria 20°C - Temp. acqua ingresso/uscita 70/60°C - Portata aria nominale ⁽⁶⁾. Per le portate aria di funzionamento (es. alle diverse Velocità, Segnali, ESP) vedi ⁽⁸⁾⁽⁹⁾; rif. acqua ingr. 70°C e portata acqua nominale ⁽⁶⁾. Raccomandato uso del SW.

⁽⁷⁾⁽⁸⁾ Rese Frigorifere e Termiche: Valori calcolati da SW e dati rilevati in camera calorimetrica rif. norme UNI 7940 parte 1°-2°, UNI-EN 1397/2001.

⁽⁹⁾ Portata aria e Press. statica: Valori nominali rilevati con cassone rif. norme AMCA210-74 fig.12 e condotto + diaframma rif. norme CNR-UNI10023.

⁽⁶⁾ Livelli sonori: Pressione sonora in campo libero, distanza 2 m. Valori calcolati da potenza sonora rilevata in camera riverberante rif. norme ISO 3741 - ISO 3742.

⁽⁷⁾ Dati elettrici: Valori rilevati con Wattmetro Jokogawa WT110 (Valore max, nominale, di targa motore = valore di riferimento per progettazione impianto elettrico).

VENTILCONVETTORE

AFS/B

Orizzontali/
verticali
4 tubi
Motore EC
Brushless



AFS/B/V/N



AFS/B/H/N



AFS/B/V/I



4 TUBI

SEGNALE 0-10V

EC BRUSHLESS



AFS/B/V/F



AFS/B/H/F



AFS/B/H/I

Dimensioni AFS/B 4 tubi

(Unità : mm)

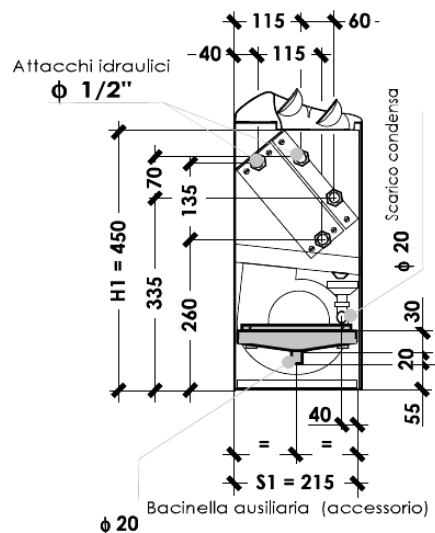
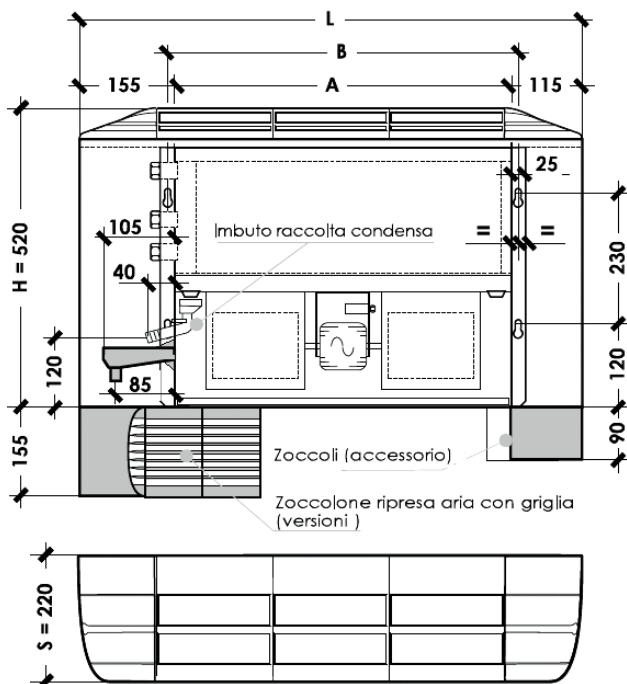

Versioni con mobile
H = 520 mm
S = 220 mm

Versioni senza mobile
H1 = 450 mm
S1 = 215 mm

Taglia		AFS/B	014	024	034	044	054	064	074	084	094	104	114	124	
Potenz. Frigorifera	Totale ⁽¹⁾ W		1.510	2.010	2.540	2.990	3.900	4.390	5.530	6.430	7.500	8.990	9.110	10.180	
	Sensibile ⁽¹⁾ W		1.300	1.630	2.080	2.290	3.000	3.360	4.340	4.810	5.650	6.590	7.180	7.890	
Potenzialità Termica ⁽²⁾		W	1.960	2.050	3.270	3.440	4.700	4.880	6.470	6.680	8.170	8.280	10.690	10.830	
Portata aria nominale ⁽³⁾		m ³ /h	370	400	500	540	710	755	1.000	1.050	1.270	1.300	1.750	1.785	
Portata acqua ⁽⁴⁾	Raffred. l/h		260	346	437	514	671	755	951	1.106	1.290	1.546	1.567	1.751	
	Riscald. l/h		169	176	281	296	404	420	556	574	703	712	919	931	
Perdite di carico acqua ⁽⁵⁾	Raffred. kPa		13,3	16,5	18,6	20,4	24,4	25,7	24,6	27,1	28,5	29,0	27,9	30,1	
	Riscald. kPa		7,9	8,6	12,3	13,6	24,5	26,4	43,5	46,3	39,4	40,5	45,0	46,2	
Livelli sonori ⁽⁶⁾		Min-Med-Max dB(A)	13-25-38	13-27-40	15-31-44	16-33-46	16-27-39	16-28-40	16-35-45	17-36-46	14-36-49	15-37-50	16-39-50	18-39-50	
Ref. FAN-DECK			SWP/STD1/10, SWN/STDD1/10		SWP/STD1/10, SWN/STDD1/10		SWP/STD1/10, SWN/Pot1D1/10		SWP/STD1/10, SWN/Pot1D1/10		SWP/STD1/10, SWN/Pot1/10		SWP/FIX1/10, SWD/FIXD1/10		
Motori/Ventilatori		No./No.	1/1		1/1		1/2		1/2		1/2		1/3		
Assorb. elettrico nominale (Targa)	MAX(7) W		55W		65W		85W		90W		90W		180W		
	MAX(7) A		0,35A		0,45A		0,55A		0,55A		0,55A		1,40A		
Alimentazione elettrica		230Vac-1Ph-50/60Hz (Signal 0...10Vdc)													
Batteria caldo/freddo	Contenuto acqua (l)		0,69	0,70	0,99	1,01	1,30	1,31	1,60	1,62	1,91	1,92	2,21	2,23	
	[Ranghi], DN(*)		[3R], 1/2" F		[3R], 1/2" F		[3R], 1/2" F		[3R], 1/2" F		[3R], 1/2" F		[3R], 1/2" F		
Batteria caldo	Contenuto acqua (l)		0,23		0,33		0,43		0,54		0,64		0,74		
	[Ranghi], DN(*)		[1R], 1/2" F		[1R], 1/2" F		[1R], 1/2" F		[1R], 1/2" F		[1R], 1/2" F		[1R], 1/2" F		
Scarico condensa		f (mm)	20		20		20		20		20		20		
Dimensioni principali	L	mm	670		870		1.070		1.270		1.470		1.670		
	H	mm	470		470		470		470		470		470		
	S	mm	220		220		220		220		220		220		
	A	mm	400		600		800		1.000		1.200		1.400		
	B	mm	425		625		825		1.025		1.225		1.425		
Limite funzionam. inferiore	LFI ESP = 0 Pa	10V	1,00	1,00	1,00	1,00	1,00	1,00	1,00	1,00	1,00	1,00	1,00	1,00	
		Med	0,64	0,64	0,64	0,64	0,67	0,67	0,64	0,64	0,61	0,61	0,63	0,63	
⁽⁸⁾ 10V-Med-1V = Max-Med-Min RIDUZIONE PORTATA ARIA Coefficienti che definiscono le curve "Portata Aria / Pressione statica" (alle 3 velocità Max-Med-Min)	15 Pa	10V	0,94	0,94	0,93	0,93	0,92	0,91	0,92	0,92	0,95	0,95	0,95	0,95	
		Med	0,60	0,60	0,60	0,60	0,61	0,61	0,59	0,59	0,57	0,57	0,60	0,60	
	30 Pa	10V	0,85	0,85	0,84	0,84	0,81	0,81	0,83	0,83	0,88	0,88	0,90	0,90	
		Med	0,55	0,55	0,54	0,54	0,54	0,54	0,53	0,53	0,54	0,54	0,56	0,56	
	45 Pa	10V	0,75	0,75	0,74	0,74	0,70	0,70	0,73	0,73	0,81	0,81	0,83	0,83	
		Med	0,48	0,48	0,47	0,48	0,47	0,47	0,47	0,47	0,50	0,49	0,52	0,52	
	60 Pa	10V	0,61	0,61	0,62	0,62	0,58	0,58	0,62	0,62	0,73	0,73	0,75	0,75	
		Med	0,39	0,39	0,39	0,39	0,39	0,39	0,40	0,40	0,44	0,44	0,47	0,47	
	75 Pa	10V	\	\	0,17	0,17	0,19	0,19	0,17	0,17	0,16	0,16	0,19	0,19	
		Med	0,25	0,25	0,30	0,30	0,29	0,29	0,32	0,32	0,37	0,37	0,41	0,41	
	LFS Limite funzionam. superiore	ESP (Pa)	10V	83 Pa	84 Pa	96 Pa	97 Pa	104 Pa	104 Pa	115 Pa	115 Pa	130 Pa	130 Pa	129 Pa	129 Pa
			Qa (x m ³ /h)	x 0,26	x 0,24	x 0,15	x 0,14	x 0,13	x 0,12	x 0,10	x 0,09	x 0,08	x 0,08	x 0,09	x 0,09
ESP (Pa)		Med	75 Pa	76 Pa	92 Pa	93 Pa	99 Pa	100 Pa	109 Pa	110 Pa	125 Pa	125 Pa	124 Pa	124 Pa	
		Qa (x m ³ /h)	x 0,25	x 0,23	x 0,14	x 0,13	x 0,13	x 0,12	x 0,10	x 0,09	x 0,08	x 0,07	x 0,09	x 0,09	
ESP (Pa)		1V	50 Pa	53 Pa	75 Pa	76 Pa	83 Pa	86 Pa	93 Pa	93 Pa	106 Pa	106 Pa	107 Pa	107 Pa	
		Qa (x m ³ /h)	x 0,20	x 0,20	x 0,13	x 0,12	x 0,12	x 0,11	x 0,09	x 0,09	x 0,07	x 0,07	x 0,08	x 0,08	

RIDUZIONE POTENZIALITÀ FRIGORIFERA/TERMICA (in funzione della riduzione portata aria) ⁽⁹⁾

Portata aria		1,00	0,95	0,90	0,85	0,80	0,75	0,70	0,65	0,60	0,55	0,50	0,45	0,40	0,35	0,30	0,25	0,20	0,15
Potenz. Frigorifera	Totale	1,00	0,97	0,95	0,92	0,89	0,87	0,84	0,81	0,77	0,74	0,71	0,67	0,63	0,59	0,55	0,50	0,45	0,39
	Sensibile	1,00	0,97	0,93	0,90	0,86	0,83	0,79	0,76	0,72	0,68	0,64	0,60	0,55	0,51	0,46	0,41	0,35	0,29
Potenzialità termica		1,00	0,97	0,94	0,91	0,87	0,84	0,81	0,77	0,74	0,70	0,66	0,62	0,58	0,53	0,49	0,44	0,38	0,32

DN(*) = Diametro nominale, F = Attacchi idraulici batteria Gas femmina

Dati tecnici riferiti alle seguenti condizioni: Unità Standard - Pressione atmosferica 1013 mbar - Alimentazione elettrica 230Vac/1Ph/50Hz.

⁽¹⁾⁽²⁾⁽³⁾ Dati tecnici nominali, rif. portata aria nom. ⁽⁴⁾ @ Vmax=10V, ESP=0, batteria asciutta → Per le prestat. ⁽⁵⁾ ⁽⁶⁾ alla portata aria di funzionamento riferirsi a 8+9 o al SW.⁽⁷⁾ Raffreddamento: Temp. aria 27°Csb., 19°Csb.u. - Temp. acqua ingresso/uscita 7/12°C - Portata aria nominale ⁽⁸⁾. Per le portate aria di funzionamento (es. alle diverse Velocità, Segnali, ESP) vedi ⁽⁹⁾⁽¹⁰⁾: rif. acqua ingr. 7°C e portata acqua nominale ⁽⁶⁾. Raccomandato uso del SW.⁽¹¹⁾ Riscaldamento: Temp. aria 20°C - Temp. acqua ingresso/uscita 70/60°C - Portata aria nominale ⁽⁸⁾. Per le portate aria di funzionamento (es. alle diverse Velocità, Segnali, ESP) vedi ⁽⁹⁾⁽¹⁰⁾: rif. acqua ingr. 70°C e portata acqua nominale ⁽⁶⁾. Raccomandato uso del SW.⁽¹²⁾ ⁽¹³⁾ Rese Frigorifere e Termiche: Valori calcolati da SV e dati rilevati in camera calorimetrica rif. norme UNI 7940 parte 1°-2°, UNI-EN 1397/2001.⁽¹⁴⁾ ⁽¹⁵⁾ Portata aria e Press. statica: Valori nominali rilevati con cassone rif. norme AMCA210-74 fig.12 e condotto + diaframma rif. norme CNR-UNI10023.⁽¹⁶⁾ Livelli sonori: Pressione sonora in campo libero, distanza 2 m. Valori calcolati da potenza sonora rilevata in camera riverberante rif. norme ISO 3741 - ISO 3742.⁽¹⁷⁾ Dati elettrici: Valori rilevati con Wattmetro Jokogawa WT110 (Valore max, nominale, di targa motore = valore di riferimento per progettazione impianto elettrico).

AFS/SND-A



AFS/CBE22

Comando a bordo
Fan: solo manuale

AC

AFS/SND-A



AFS/CBE25

Comando a bordo con LCD
MOT_AC~230V (Fan ON/OFF)
Valvole: ON/OFF,
PWM, 3 Point

AC

AFS/SND-A



AFS/CBE26

Comando a bordo con LCD
MOT_AC~230V + VL-M010 (0...10Vdc)
oppure
MOT_EC~230V + VL-230V (ON/OFF)
oppure
VL-M010 (0... 10Vdc)

AC

La serie AFS/CBE è una linea completa di comandi HIGH-TECH, dedicati per la sola installazione a bordo unità, con regolazione elettronica o digitale a microprocessore. I comandi AFS/CBE si integrano perfettamente all'interno del mobiletto decorativo dei fan-coils (sotto lo sportellino laterale apribile), offrendo all'utente una interfaccia gradevole ed esclusiva. **I comandi, a filo, sono forniti montati.** Ottimo rapporto prestazioni/prezzo. Tutti i modelli sono contraddistinti da un funzionamento semplice ed intuitivo.

Mod. Comandi forniti montati sull'unità

COMANDI VELOCITA' ELETTRONICI CON TERMOSTATO (inclusa sonda aria "AFS/SND-A")

AFS/CBE22 Comando 230Vac con OFF/Est/Inv + 3 Velocità + Termostato (gestione unità AC~230V, 2-4 tubi, con/senza valvole VL-230V)
(Ventilatore-Fan AC: 3A@230Vac, Valvole: 1A@230Vac), (Compatibilità: AFS/TM-32, AFS/TM-42, AFS/SND-A)

REGOLATORI ALTO LIVELLO, MICROPROCESSORE, CONFIGURABILI/MULTIFUNZIONE, REGOLAZIONE MODULANTE P, P+I inclusa sonda aria "AFS/SND-A...")

AFS/CBE25 Regolatore 230Vac per gestione unità 2-4 tubi con/senza valvole.
Uscite: 1 motore AC~230V 3Vel. + 2 valvole ON/OFF, PWM, 3-Punti
(Ventilatore-Fan AC: 3A@230Vac, Valvole: 0,3A@230Vac), (Compatibilità: AFS/SND-W4, AFS/TM-32, AFS/TM-42, AFS/SND-A4)

AFS/CBE26 Regolatore 230Vac per gestione unità 2-4 tubi. Uscite: 1 motore AC~230V 3Vel. + 2 valvole modulanti 0...10Vdc (VL-M010), Oppure 1 motore EC~230V 0...10Vdc (Brush) + 2 valvole modulanti 0...10Vdc (VL-M010) o 2 valvole ON/OFF (VL-230V opp. 1VL+1RES)
(Ventilatore-Fan AC: 3⁰A@250Vac, 3xOutput EC 0...10Vdc: 3x1850Ω), (Compatibilità: AFS/SND-W4, AFS/TM-32, AFS/TM-42, AFS/SND-A4)

AFS/CBE22

- Comando a bordo per la gestione di unità con motore AC~230V a 3-Velocità, 2-4 tubi, con/senza valvole.
- Gestione 3-velocità motore: solo manuale
- Gestione 1 o 2 valvole ON/OFF (Mod.AFS/VL-230)
- Con 1 valvola, possibile scegliere motore sempre attivo o motore termostato.
- Con n° 2 valvole, previsto solo motore sempre attivo, non termostato.
- Change-Over Estate/Inverno: solo manuale.
- Range di temperature del set-point regolabile (Blocco manopola).
- **Compatibilità: AFS/SND-A** (sonda aria remota, inclusa) **AFS/TM-32, AFS/TM-42** (termostati di minima, accessorio addizionale)

AFS/CBE25 (ALTO LIVELLO, MULTIFUNZIONE, ON/OFF, P,P+I)

- Comando a bordo unità, Alto Livello, a Microprocessore, Grande Display LCD, Pre-programmato, Facilmente configurabile per soddisfare le esigenze dei diversi tipo di impianto
- Multifunzionale, per la gestione completa di unità 2-4 tubi, con/senza valvole, con/senza resistenza elettrica
- Alimentazione: 230Vac-1Ph-50Hz (oppure, a richiesta, 24Vac-1Ph-50Hz)
- Gestione unità con motore AC~230V a 3-Velocità
Regolazione 3-Velocità manuali/AUTO (con parametri configurabili: Distanza tra le velocità AUTO, Tempi Post-ventilazione, ecc.)
- Gestione 1 o 2 valvole ON/OFF, PWM, 3-Punti (Mod. AFS/VL 230V) oppure 1 Resistenza elettrica + 1 eventuale valvola
- Ideale per comandare unità provviste di resistenza elettrica, grazie alla funzione post-ventilazione (obbligatoria per lo smaltimento dell'inerzia termica della resistenza)
- Gestione della resistenza elettrica in Riscaldamento (in alternativa alla valvola acqua calda) o in Integrazione (addizionalmente alla valvola acqua calda)
- Funzioni configurabili: "Avviso filtro sporco", "Anti-stratificazione", "Economy", "Contatto finestra", "Ampiezza range SET-POINT", "Correzione temperatura aria misurata", "Motore termostato o sempre acceso", ecc.
- Gestione Bande proporzionali e Tempi integrativi (regolazione P, P+I)
- Change-Over Estate/Inverno configurabile: Manuale, Centralizzato, AUTO con Zona Neutra (per unità 4-Tubi), AUTO in funzione della temperatura acqua (per unità 2-Tubi, obbligatoria sonda AFS/SND-W4).
- Disponibile 1 Jumper per blocco configurazione + alcuni ingressi addizionali (piazzole sotto la scheda elettronica) per la gestione di funzioni addizionali e/o speciali (Change-Over Estate/Inverno ext. o centralizzato, funzione Economy ext./centralizzata, contatto finestra, ...) + 1 ponte stagno per rendere il regolatore idoneo per alimentazione 24Vac
- **Compatibilità: AFS/SND-A4** (sonda aria remota, inclusa) **AFS/TM-32, AFS/TM-42** (termostati di minima, accessorio addizionale) **AFS/SND-W4** (sonda acqua, in alternativa a TM, accessorio addizionale)

Se installata la sonda acqua AFS/SND-W4, si rendono disponibili le seguenti funzioni: Termostato minima temp. acqua calda (Temperatura impostabile), Termostato max temp. acqua fredda (Temperatura impostabile), Change-Over Estate/Inverno Auto in funzione della temperatura acqua (per unità a 2-Tubi, Temperatura impostabile), Visualizza SI/NO temperatura acqua.

AFS/CBE26 (ALTO LIVELLO, MULTIFUNZIONE, MODULANTE)

- Comando a bordo unità, Alto Livello, a Microprocessore, Grande Display LCD, Pre-programmato, Facilmente configurabile per soddisfare le esigenze dei diversi tipo di impianto
- Multifunzionale, per la gestione completa di unità 2-4 tubi, con/senza valvole, con/senza resistenza elettrica
- Alimentazione: 230Vac-1Ph-50Hz (oppure, a richiesta, 24Vac-1Ph-50Hz)

Alternativa 1: Gestione unità con motore EC~230V (0...10Vdc, Brushless):

- Regolazione velocità 0...100% continua/modulante, opp. su 3-Vel. manuali (con Distanza tra le velocità, Tempi Post-ventilazione, ecc., configurabili)
- Gestione 1 o 2 valvole ON/OFF (Mod. AFS/VL-230V), opp. 1 resistenza elettrica + 1 eventuale valvola ON/OFF o modulante (Mod. AFS/VL-230V)

Alternativa 2: Gestione unità con motore AC~230V a 3-Velocità:

- Regolazione 3-Velocità manuali/AUTO (con Distanza tra le velocità AUTO, Tempi Post-ventilazione, ecc., configurabili)
- Ideale per comandare unità provviste di resistenza elettrica, grazie alla funzione post-ventilazione (obbligatoria per lo smaltimento dell'inerzia termica della resistenza).
- Gestione della resistenza elettrica in Riscaldamento (in alternativa alla valvola acqua calda) o in Integrazione (addizionalmente alla valvola acqua calda)
- Funzioni configurabili: "Avviso filtro sporco", "Anti-stratificazione", "Economy", "Contatto finestra", "Ampiezza range SET-POINT", "Correzione temperatura aria misurata", "Motore termostato o sempre acceso", ecc.
- Gestione Bande proporzionali e Tempi integrativi (regolazione P, P+I)
- Change-Over Estate/Inverno configurabile: Manuale, Centralizzato, AUTO con Zona Neutra (per unità 4-Tubi), AUTO in funzione della temperatura acqua (per unità 2-Tubi, obbligatoria sonda AFS/SND-W4).
- Disponibile 1 Jumper per blocco configurazione + alcuni ingressi addizionali (piazzole sotto la scheda elettronica) per la gestione di funzioni addizionali e/o speciali (Change-Over Estate/Inverno ext. o centralizzato, funzione Economy ext./centralizzata, contatto finestra, ...) + 1 ponte stagno per rendere il regolatore idoneo per alimentazione 24Vac
- **Compatibilità: AFS/SND-A4** (sonda aria remota, inclusa) **AFS/TM-32, AFS/TM-42** (termostati di minima, accessorio addizionale) **AFS/SND-W4** (sonda acqua, in alternativa a TM, accessorio addizionale)
- Se installata la sonda acqua AFS/SND-W4, si rendono disponibili le seguenti funzioni: Termostato minima temp. acqua calda (Temperatura impostabile), Termostato max temp. acqua fredda (Temperatura impostabile), Change-Over Estate/Inverno Auto in funzione della temperatura acqua (per unità a 2-Tubi, Temperatura impostabile), Visualizza SI/NO temperatura acqua.

COMANDI REMOTI

Per unità AC~230V: 1 comando remoto può controllare 1 sola unità (vedi accessorio "AFS/SDI")



AFS/CR22

3 velocità
manuali

AFS/CR23

3 velocità
manuali/
automatiche

AC



AFS/CR25

MOT_AC~230V+
VL_ON/OFF, PWM

AFS/CR26

MOT_AC~230V+
VL-M010 (0...10Vdc)
oppure
MOT_EC~230V+
VL-230V(on/off)
o VL-M010 (0...10Vdc)

EC

AC



AFS/TEL11

AC

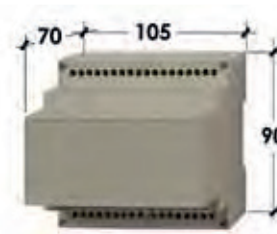

AFS-SDI.4x3A

AC

COMANDI VELOCITA' ELETTRONICI CON TERMOSTATO

AFS/CR22

Comando 230Vac con OFF/Est/Inv + 3 Velocità + Termostato (gestione unità AC~230V 2-4 tubi, con/senza valvole VL-230V)
(Ventilatore-Fan AC: 5⁰A@250Vac, Valvole: 1A@230Vac), (Compatibilità: AFS/TM-32, AFS/TM-42, AFS/SND-A4)

AFS/CR23

Comando 230Vac con OFF/Est/Inv + 3Vel. manuali/auto + Anti-stratificazione + Termostato (gestione unità AC~230V 2-4 tubi, con/senza valvole VL-230V)
(Ventilatore-Fan AC: 3⁰A@250Vac, Valvole: 1A@230Vac), (Compatibilità: AFS/SND-W4, AFS/TM-32, AFS/TM-42, AFS/SND-A4)

REGOLATORI ALTO LIVELLO, A MICROPROCESSORE, CONFIGURABILI/MULTIFUNZIONE, REGOLAZIONE MODULANTE P, P+I

AFS/CR25

Gestione unità 2-4 tubi con/senza valvole. Uscite: 1 motore AC~230V 1...3Vel. + 2 valvole ON/OFF, PWM, 3-Punti (es. VL-230V, VL-F230)
(Ventilatore-Fan AC: 3A@230Vac, Valvole: 0,3A@230Vac), (Compatibilità: AFS/SND-W4, AFS/TM-32, AFS/TM-42, AFS/SND-A4)

AFS/CR26

Gestione unità 2-4 tubi. Uscite: 1 motore AC~230V 1...3Vel. + 2 valvole modulanti 0...10Vdc (es. VL-M010), Oppure 1 motore EC~230V 0...10Vdc (es. Brush) + 2 valvole modulanti 0...10Vdc (es. VL-M010) o 2 valvole ON/OFF, PWM (es. VL-230V opp. 1VL+1RES)
(Ventilatore-Fan AC: 3⁰A@250Vac, Output EC 0...10Vdc: 3x1850Ω), (Compatibilità: AFS/SND-W4, AFS/TM-32, AFS/TM-42, AFS/SND-A4)

TELECOMANDO IR (KIT COMPLETO)

AFS/TEL11

Scheda madre + Sonda aria + Sonda acqua + Ricevitore I.R. + Telecomando (gestione unità AC~230V 2-4 tubi, con/senza valvole VL-230V)
(Ventilatore-Fan AC: 7A@230Vac, Valvole: 2A@230Vac), (Solo per unità AC~230V-3Vel.)

SCHEDA DI INTERFACCIA

AFS-SDI.4x3A

Scheda con 4 uscite da 3A (idonea per controllare fino a max n° 4 motori 3-Velocità da 3A; es. n°4 piccoli fan-coils)
(Contatti: 4x 3(0,3)A@250Vac), (Solo per unità AC~230V-3Vel.)

MORSETTIERE

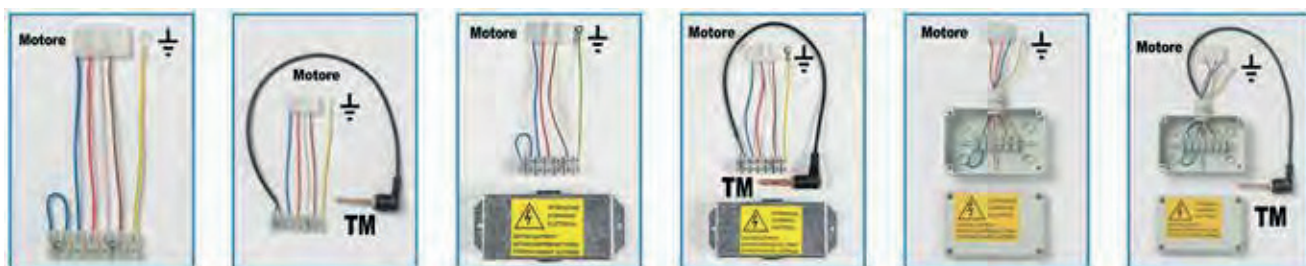

AFS/MRS1

AFS/MRS2-32
AFS/MRS2-42

AFS/MRS3

AFS/MRS4-32
AFS/MRS4-42

AFS/MRS5

AFS/MRS6-32
AFS/MRS6-42

NOTA: la morsettiere è sempre necessaria quando si installa un comando remoto !

L'EQUIPAGGIAMENTO ELETTRICO È UN ACCESSORIO AGGIUNTIVO/OBBLIGATORIO. Scegliere fra:

- Morsettiere + Comando remoto
- Oppure comando a bordo unità

Mod.	Morsettiere per collegamento a comando remoto fornite montate sull'unità - Comandi remoti forniti non montati	
AFS/MRS1	Morsettiere tipo "Mamut" (min. 5 poli) IP20	
AFS/MRS2-32	Morsettiere tipo "Mamut" (min. 5 poli) IP20 + Termostato minima temperatura acqua calda "TM"	T.SET = 32°C
AFS/MRS2-42		T.SET = 42°C
AFS/MRS3	Morsettiere tipo "Mamut" (min. 5 poli) con coperchio IP40	
AFS/MRS4-32	Morsettiere tipo "Mamut" (min. 5 poli) con coperchio di chiusura IP40 + Termostato minima temp. acqua calda "TM"	T.SET = 32°C
AFS/MRS4-42		T.SET = 42°C
AFS/MRS5	Morsettiere tipo "Mamut" dentro scatola elettrica IP55	
AFS/MRS6-32	Morsettiere tipo "Mamut" dentro scatola elettrica IP55 + Termostato minima temp. acqua calda "TM"	T.SET = 32°C
AFS/MRS6-42		T.SET = 42°C

SONDE ARIA ED ACQUA

AFS/SND-W, AFS/SND-W4

AFS/TM-32, AFS/TM-42

AFS/SND-A, AFS/SND-A4



Acqua



Acqua



Aria

SONDE TEMPERATURA ESTERNE/REMOTE

AFS/SND-A	Sonda remota temp. aria ambiente - Inclusa con il "CBE..."	NTC 4,7kΩ @25°C±2, cavo/cable L=600mm Compatibilità: (AFS/CBE223), (AFS/TR1)
AFS/SND-A4		NTC 10kΩ @25°C±2, cavo/cable L=600mm Compatibilità: (AFS/CBE25, AFS/CBE26), (AFS/CR22, AFS/CR23, AFS/CR25, AFS/CR26)
AFS/SND-W4	Sonda temp. acqua (in alternativa al termostato "TM")	NTC 10kΩ @25°C±2, cavo/cable L=600mm Compatibilità: (AFS/CBE25, AFS/CBE26), (AFS/CR23, AFS/CR25, AFS/CR26)
AFS/TM-32	Termostato minima temperatura acqua calda "TM" Compatibilità: (AFS/CBE22, AFS/CBE25, AFS/CBE26), (AFS/CR22, AFS/CR23, AFS/CR25, AFS/CR26)	T.SET = 32°C
AFS/TM-42		T.SET = 42°C

Nota: Specificare sempre in fase di ordine il tipo di quadro comando pre-esistente.

· **TM con T.SET=32°C:** Consigliato per acqua calda a bassa temperatura (es. pompa di calore)

· **TM con T.SET=42°C:** Consigliato per acqua calda ad alta temperatura (acqua IN fino a 60°C)

Valvole di regolazione (2 e 3 vie) per unità 2 e 4 tubi



AFS/VL21-230V

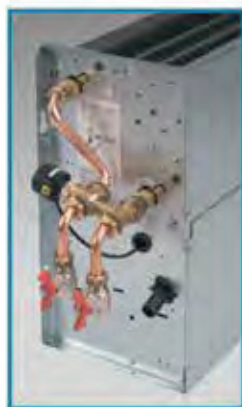

AFS/VL24-230V



AFS/VL31-230V



AFS/VL34-230V

	Per batteria caldo/freddo (unità 2-tubi)		Per batteria freddo (unità 4-tubi)	
	3-vie		2-vie	
	N° 1 valvola 3 vie (4 attacchi)		N° 1 valvola 2 vie (2 attacchi)	
Caratteristica Valvola ⁽¹⁾	DN 3/4" M - Kv 2,5 - PN 16 Bar		DN 3/4" M - Kv 2,5 - PN 16 Bar	
Attacchi lato utente ⁽¹⁾	DN 3/4" M	DN 1/2" F	DN 3/4" M	DN 1/2" F
PWM & ON/OFF (230V) Elettrotermico (230Vac , 50-60Hz)	AFS/VL21-230V	AFS/VL24-230V	AFS/VL31-230V	AFS/VL34-230V

⁽¹⁾ **DN**= Diametro Nominale; M= Attacchi idraulici Gas Maschio; F= Attacchi idraulici Gas Femmina
PN= Pressione nominale valvola; Kv= Fattore perdita di carico acqua valvola



AFS/VL61-230V



AFS/VL64-230V



AFS/VL71-230V



AFS/VL74-230V

	Per batteria freddo + batteria caldo (unità 4-tubi)				
	3-vie		2-vie		
	N° 2 valvole 3 vie (4 attacchi cadauna)		N° 2 valvole 2 vie (2 attacchi cadauna)		
Caratteristica Valvola ⁽¹⁾	Batteria freddo	DN 3/4" M - Kv 2,5 - PN 16 Bar		DN 3/4" M - Kv 2,5 - PN 16 Bar	
	Batteria caldo	DN 1/2" M - Kv 1,7 - PN 16 Bar		DN 1/2" M - Kv 1,7 - PN 16 Bar	
Attacchi lato utente ⁽¹⁾	Batteria freddo	DN 3/4" M	DN 1/2" F	DN 3/4" M	DN 1/2" F
	Batteria caldo	DN 1/2" M	DN 1/2" F	DN 1/2" M	DN 1/2" F
PWM & ON/OFF 230V) Elettrotermico (230Vac , 50-60Hz)	Mod.	AFS/VL61-230V	AFS/VL64-230V	AFS/VL71-230V	AFS/VL74-230V

⁽¹⁾ **DN**= Diametro Nominale; M= Attacchi idraulici Gas Maschio; F= Attacchi idraulici Gas Femmina
PN= Pressione nominale valvola; Kv= Fattore perdita di carico acqua valvola

Mod. ⁽²⁾	Componenti che costituiscono il Kit Valvola (fornito montato sull'unità)
3-vie (unità 2-Tubi)	
AFS/VL21-230V	N° 1 Valvola 3-vie DN 3/4" (Kv=2,5) + N° 1 Servocomando + Kit montaggio (*)
AFS/VL24-230V	N° 1 Valvola 3-vie DN 3/4" (Kv=2,5) + N° 1 Servocomando + Kit montaggio (*) + Kit n° 2 tubi di rame 90° valvola/impianto (cartellati; facilmente smontabili) + 2 Valvole a sfera DN 1/2" (Kv=14,6)
2-vie (unità 2-Tubi)	
AFS/VL31-230V	N° 1 Valvola 2-vie DN 3/4" (Kv=2,5) + N° 1 Servocomando + Kit montaggio (*)
AFS/VL34-230V	N° 1 Valvola 2-vie DN 3/4" (Kv=2,5) + N° 1 Servocomando + Kit montaggio (*) + Kit n° 2 tubi di rame 90° valvola/impianto (cartellati; facilmente smontabili) + 2 Valvole a sfera DN 1/2" (Kv=14,6)
3-vie (unità 4-Tubi: Valvola freddo + Valvola caldo)	
AFS/VL61-230V	Batt.Freddo: N°1 Valvola 3-vie DN3/4" (Kv=2,5) + N°1 Servocomando + Kit montaggio (*) Batt.Caldo: N°1 Valvola 3-vie DN1/2" (Kv=1,7) + N°1 Servocomando + Kit montaggio (*)
AFS/VL64-230V	= AFS/VL61 + Kit n° 4 tubi di rame 90° valvola/impianto (cartellati; facilmente smontabili) + 4 Valvole a sfera DN 1/2" (Kv=14,6)
2-vie (unità 4-Tubi: Valvola freddo + Valvola caldo)	
AFS/VL71-230V	Valv.Freddo: N°1 Valvola 2-vie DN3/4" (Kv=2,5) + N°1 Servocomando + Kit montaggio (*) Valv.Caldo: N°1 Valvola 2-vie DN1/2" (Kv=1,7) + N°1 Servocomando + Kit montaggio (*)
AFS/VL74-230V	= AFS/VL71 + Kit n° 4 tubi di rame 90° valvola/impianto (cartellati; facilmente smontabili) + 4 Valvole a sfera DN 1/2" (Kv=14,6)

⁽²⁾ Ogni singolo Kit valvole "AFS/VL..." è compatibile con qualsiasi taglia/versione di unità ventilconvettore AFS/A ed AFS/B

^(*) Il "Kit montaggio" comprende tutti i componenti necessari per il montaggio della valvola di regolazione sull'unità: kit raccordi rame + kit nipples/curve/riduzioni + sigillante + guarnizioni + materiale cablaggio elettrico; ecc.

Valvola a 3 vie: consigliata per impianti con tradizionale pompa a portata acqua costante.

Valvola a 2 vie: consigliata per impianti con pompa a risparmio energetico (pompa con RPM variabile, che garantisce portata acqua variabile e prevalenza costante).

Escluso il Sistema di Regolazione (regolatore, sonde, schede elettroniche, ecc.). I Kit valvole sono compatibili con qualsiasi sistema di regolazione (Johnson Controls, Honeywell, Siemens, ecc.).

AFS/VL-24V, AFS/VL-F24, AFS/VL-M010: Escluso Trasformatore 230V-24V (disponibile come accessorio addizionale)



AFS/BRV



AFS/BRO



AFS/PMP1



AFS/PMP2



AFS/X/H/I

AFS/CZZA

AFS/CZZB



AFS/X/V/N

AFS/CZPA

AFS/CZPB



AFS/X/V/F

AFS/ZLG

Mod. **Compatibilità: tutte le taglie AFS/A - AFS/B**

BACINELLE AUSILIARIE E POMPE CONDENSA

AFS/BRV	Bacinella ausiliaria raccoglicondensa (idonea per tutte le versioni VERTICALI) Adatta per raccogliere la condensa della valvola 2 e/o 3 vie	in materiale plastico
AFS/BRO	Bacinella ausiliaria raccoglicondensa (idonea per tutte le versioni ORIZZONTALI) Adatta per raccogliere la condensa della valvola 2 e/o 3 vie	in materiale plastico
AFS/PMP1	BRV + Pompa condensa (portata acqua max 8 l/h con 0 m.c.a., portata acqua 6,5 l/h con 1 m.c.a., portata acqua 4 l/h con 3 m.c.a., portata acqua 0 l/h con 6 m.c.a.) provvista di contatto allarme 8A@250V (idonea per tutte le versioni VERTICALI)	
AFS/PMP2	Pompa condensa (portata acqua max 8 l/h con 0 m.c.a., portata acqua 6,5 l/h con 1 m.c.a., portata acqua 4 l/h con 3 m.c.a., portata acqua 0 l/h con 6 m.c.a.) provvista di contatto allarme 8A@250V (idonea per tutte le versioni ORIZZONTALI)	

BASAMENTI

AFS/CZPB	Coppia di basamenti preverniciati bassi H = 90 mm (STANDARD, CONSIGLIATA) Idonea per versioni con MOBILE: AFS/X/V/N - AFS/X/H/N	
AFS/CZPA	Coppia di basamenti preverniciati alti H = 155 mm (SPECIALE) Idonea per versioni con MOBILE: AFS/X/V/N - AFS/X/H/N	
AFS/CZZB	Coppia di basamenti zincati bassi H = 90 mm (STANDARD, CONSIGLIATA) Idonea per versioni ad INCASSO (senza mobile): AFS/X/V/I - AFS/X/H/I	
AFS/CZZA	Coppia di basamenti zincati alti H = 155 mm (SPECIALE) Idonea per versioni ad INCASSO (senza mobile): AFS/X/V/I - AFS/X/H/I	

Compatibilità	AFS/A/B		01/02	03/04	05/06	07/08	09/10	11/12
Dimensioni	L	mm	400	600	800	1.000	1.200	1.400

Basamento + griglia aspirazione aria (per trasformazione da versione AFS/X/V/N a AFS/X/V/F)

AFS/ZLG	Compatibilità	Mod.	AFS/ZLG 10-20	AFS/ZLG 30-40	AFS/ZLG 50-60	AFS/ZLG 70-80	AFS/ZLG 90-100	AFS/ZLG 110-120
	AFS/X/V/N - AFS/X/H/N							

Accessori forniti montati o non montati (a richiesta) sull'unità.

Pannelli di chiusura (per versioni con mobile)

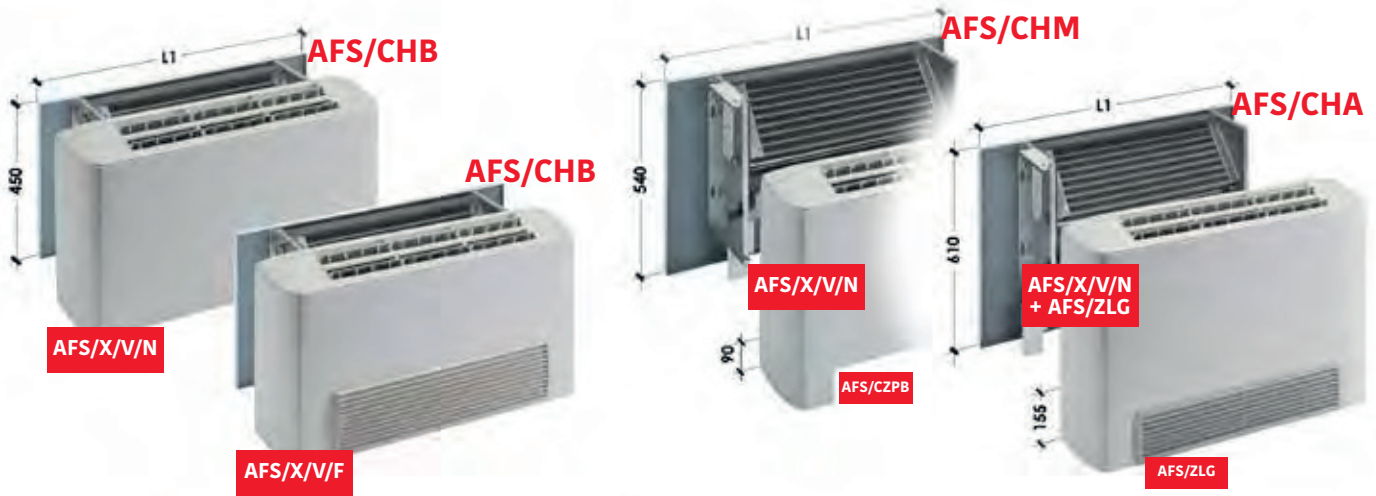

Accessori idonei per l'installazione sulle versioni con mobile (verticali ed orizzontali)

Compatibilità		AFS/A-B	01/02	03/04	05/06	07/08	09/10	11/12
Dimensioni	L1	mm	640	840	1.040	1.240	1.440	1.640
	L2	mm	670	870	1.070	1.270	1.470	1.670
	L3	mm	430	630	830	1.030	1.230	1.430

Pannello di chiusura posteriore alto in lamiera preverniciata

AFS/CHA	Compatibilità AFS/X/V/N + AFS/ZLG AFS/X/H/N + AFS/ZLG AFS/X/V/N + AFS/CZPA AFS/X/H/N + AFS/CZPA	Mod.	AFS/CHA 01-02	AFS/CHA 03-04	AFS/CHA 05-06	AFS/CHA 07-08	AFS/CHA 09-10	AFS/CHA 11-12
----------------	---	------	---------------	---------------	---------------	---------------	---------------	---------------

Pannello di chiusura posteriore medio in lamiera preverniciata (idoneo per unità con mobile + accessorio basamento AFS/CZPB)

AFS/CHM	Compatibilità AFS/X/V/N + AFS/CZPB AFS/X/H/N + AFS/CZPB	Mod.	AFS/CHM 01-02	AFS/CHM 03-04	AFS/CHM 05-06	AFS/CHM 07-08	AFS/CHM 09-10	AFS/CHM 11-12
----------------	---	------	---------------	---------------	---------------	---------------	---------------	---------------

Pannello di chiusura posteriore basso in lamiera preverniciata

AFS/CHB	Compatibilità AFS/X/V/N - AFS/X/V/F - AFS/X/H/N - AFS/X/H/F	Mod.	AFS/CHB 01-02	AFS/CHB 03-04	AFS/CHB 05-06	AFS/CHB 07-08	AFS/CHB 09-10	AFS/CHB 11-12
----------------	---	------	---------------	---------------	---------------	---------------	---------------	---------------

Pannello di chiusura inferiore senza griglia in lamiera preverniciata

AFS/CHC	Compatibilità AFS/X/V/F - AFS/X/H/F (AFS/X/V/N + AFS/ZLG) (AFS/X/H/N + AFS/ZLG)	Mod.	AFS/CHC 01-02	AFS/CHC 03-04	AFS/CHC 05-06	AFS/CHC 07-08	AFS/CHC 09-10	AFS/CHC 11-12
----------------	--	------	---------------	---------------	---------------	---------------	---------------	---------------

Pannello di chiusura inferiore in lamiera preverniciata con griglia estraibile in ABS e filtro aria piano con grado filtrazione EU3 (EUROVENT 4/5)

AFS/CHD	Compatibilità AFS/X/V/N - AFS/X/H/N	Mod.	AFS/CHD 01-02	AFS/CHD 03-04	AFS/CHD 05-06	AFS/CHD 07-08	AFS/CHD 09-10	AFS/CHD 11-12
----------------	--	------	---------------	---------------	---------------	---------------	---------------	---------------

Pannello di chiusura inferiore senza griglia in lamiera zincata (per la chiusura inferiore della sola parte centrale dell'unità)

AFS/CHZ	Compatibilità AFS/X/V/F - AFS/X/H/F	Mod.	AFS/CHZ 01-02	AFS/CHZ 03-04	AFS/CHZ 05-06	AFS/CHZ 07-08	AFS/CHZ 09-10	AFS/CHZ 11-12
----------------	--	------	---------------	---------------	---------------	---------------	---------------	---------------

ACK Cassetta

2 e 4 tubi - Motori AC ed EC Brushless



Cassette ad Acqua		Mot. ventilatore	Range potenza in freddo (kW)	Range potenza in caldo (kW)	[Range portata aria (m³/h)	Prevalenza (Pa)
ACK/A	TRADIZIONALE, con motore AC~230V monofase (asincrono), 3-Velocità	AC	2,9÷13,1	7,0÷26,3	530÷1.810	Max 75Pa
ACK/B	BRUSHLESS ALTA EFFICIENZA, HEE, motore EC~230V Brushless (modulante)	EC	5,0÷15,1	12,3÷30,6	1.250÷2.280	Max 75Pa

PANNELLO DI COPERTURA CON GRIGLIA DI RIPRESA E DEFLETTORI MANDATA ARIA (ABS)

Design innovativo frutto di una grande ricerca stilistica mirata a proporre un prodotto con un'estetica di altissimo pregio. Costruito in ABS per iniezione, è resistente alla ruggine, alla corrosione, agli agenti ambientali. Colore bianco RAL 9003. Il sistema di aggancio "Hook & Fix", progettato grazie ai suggerimenti di installatori e manutentori, agevola le operazioni di installazione, rimozione e manutenzione, eliminando gli inconvenienti di posizionamento tipici di questi sistemi (unità/componenti sospesi difficili di maneggiare). Griglia centrale di aspirazione e N° 4 alette laterali di mandata orientabili manualmente garantiscono l'ottimale diffusione dell'aria nelle 4 direzioni. Alette a scatto frizionato, per assicurare posizionamenti stabili ed uniformi.

STRUTTURA PORTANTE (ADATTA PER CONTROSOFFITTI 600 mm x 600 mm)

Struttura portante in lamiera zincata di forte spessore + Isolamento interno termoacustico (classe M1, spessore rinforzato per il miglioramento delle prestazioni acustiche e termiche). Staffe esterne sui 4 angoli per un agevole fissaggio a soffitto. Predisposizione N° 01 foro Ø 72 mm per eventuale presa aria esterna tramite condotto circolare e N° 01 foro Ø 155 mm per eventuale canalizzazione mandata aria trattata verso ambienti attigui. Spessore di soli 250 mm.

- Mod. ACK/A-B TAGLIA 012÷062 E 014÷064: ingombro 570 mm x 570 mm, ideale per l'installazione su 1 modulo dei controsoffitti 600 mm x 600 mm.
- Mod. ACK/A-B TAGLIA 072÷102 E 074÷104: ingombro 570 mm x 1.160 mm, ideale per l'installazione su 2 moduli dei controsoffitti 600 mm x 600 mm.

CONVOGLIO ARIA E BACINELLA RACCOGLICONDENSA (ABS)

Convoglio aria e bacinella realizzati in ABS per iniezione (No obsolete soluzioni in polistirolo espanso, troppo fragili ed approssimative). Grandi spessori di ABS per garantire grande robustezza, grande durata, RoHS & REACH compliant.

Convogliatore con profili ottimizzati (come solo la tecnologia ad iniezione permette) che riproducono fedelmente i profili aerodinamici del flusso dell'aria determinati con progettazione SW agli elementi finiti.

Bacinella raccoglicondensa ottenuta in un unico pezzo (senza pericolose giunzioni) provvista di scarico "di cortesia" (con tappo) per lo svuotamento totale della bacinella in caso di manutenzione.

POMPA CONDENSA (PREVALENZA = 0,5m)

Pompa condensa di tipo centrifugo, completa di valvola di non ritorno sulla mandata per evitare continui on/off, attacco scarico f 16 mm.

Galleggiante a 2 livelli: il 1° per il controllo del livello condensa, il 2° per attivazione allarme (allarme = 1 contatto pulito "co").

Grandi prestazioni: Prevalenza = 1,00m dal bordo inferiore dell'unità; 230Vac-1Ph-50/60Hz.

FILTRO ARIA (ALTA EFFICIENZA)

Filtro aria facilmente estraibile, costituito da un telaio metallico contenente il setto filtrante. Rigenerabile mediante lavaggio con acqua, soffiatura, aspirazione. In rete NAN di polipropilene a nido d'ape, ad alta efficienza. Indicato contro Polveri e Pollini.

Classe M1; Grado filtrazione EU3 (EUROVENT 4/5), Group ISO COARSE ePM1=4%, ePM2,5=13%, ePM10=49% (EN ISO 16890:2016).

EQUIPAGGIAMENTO ELETTRICO (MORSETTIERA)

Morsettiera con coperchio (MRS3) per il collegamento al comando remoto (il comando remoto è un accessorio) installata in un angolo della struttura in lamiera zincata.



GRUPPO VENTILANTE (VENTILATORE RADIALE DI ULTIMA GENERAZIONE)

Ventilatore radiale con pale a profilo alare e motore elettrico incorporato: tecnologia ai massimi vertici della qualità, il meglio presente sul mercato, super-affidabile, altissime efficienze energetiche, grande silenziosità. Disponibile in versione AC~230V-Monofase (mod. ACK/A) ed EC~230V-Brushless (mod. ACK/B). Costruito secondo le norme internazionali, Montaggio su supporti elastici ed ammortizzatori. Ventilatore equilibrato staticamente e dinamicamente. Gruppo ventilante asportabile con estrema facilità (fissaggio con sole 4 viti). Disponibili diverse Motorizzazioni (vedi di seguito).

ACK/A AC

Fandeck con motore AC~230V tradizionale a 3-Velocità

Motore elettrico AC, asincrono monofase a gabbia di scoiattolo, 3-Velocità, provvisto di protettore termico TH (Klixon), condensatore di marcia sempre inserito, 4 poli, IP44, doppio isolamento classe B, 230Vac-1Ph-50/60Hz.

ACK/B EC

Fandeck con Motore elettronico EC-Brushless + Inverter

Motore tecnologia BLAC (Brushless Alternating Current) a magneti permanenti, senza spazzole, sensor less, 2 protettori (TP-termico/Klixon + EP-elettronico/SW), IP54, doppio isolamento classe B, 230Vac-1Ph-50/60Hz.

Motore HEE (High Energy Efficiency motor) ad elevato risparmio energetico (oltre il 50%) e conseguente riduzione CO2 (amico dell'ambiente).

Regolazione modulante con segnale 0..10Vdc tramite i nostri comandi o tramite sistemi di regolazione indipendenti (del cliente): la modulazione 0-100% della portata aria (e conseguentemente della potenza termica e frigorifera), permette di adeguare le prestazioni, istante per istante, alle effettive esigenze del locale da climatizzare, garantendo Comfort totale e riduzione della rumorosità.

CASSETTA

ACK/A

2 tubi
Motore AC



2 TUBI

3 VELOCITÀ

230VAC

Dimensioni ACK/A 600x600 Mod. 012-022-032-042-052-062

(Unità : mm)

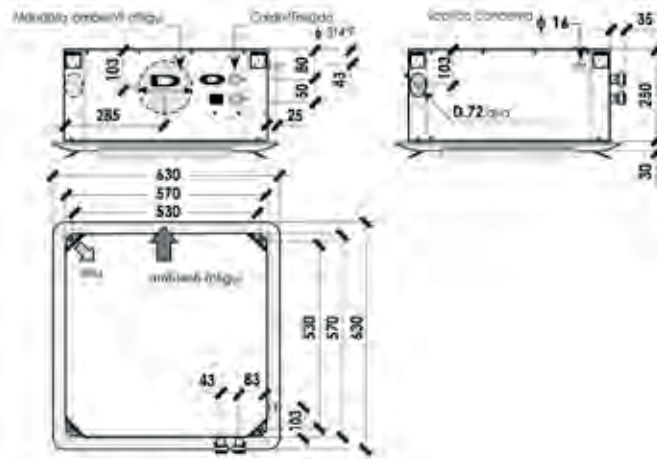

Dimensioni ACK/A 600x1200 Mod. 072-082-092-102

(Unità : mm)

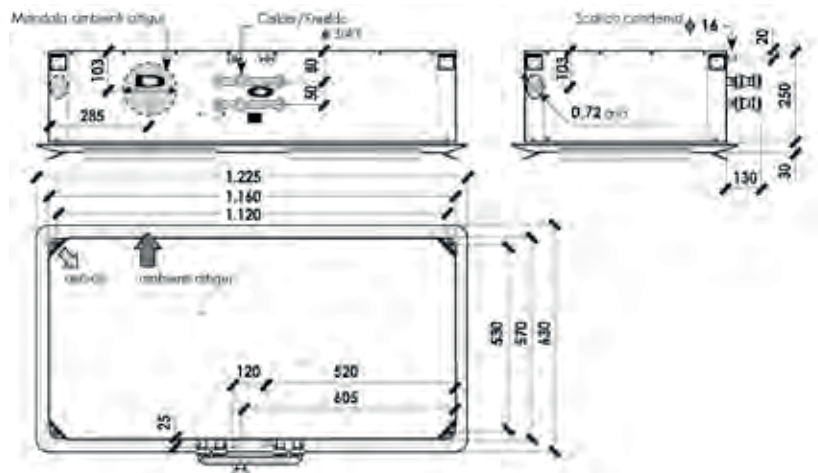

Taglia		ACK/A	012	022	032	042	052	062	072	082	092	102
			600 x 600						600 x 1.200			
Potenz. Frigorifera	Totale ⁽¹⁾ W		2.950	3.570	4.980	5.540	6.220	6.930	9.460	10.530	11.810	13.170
	Sensibile ⁽¹⁾ W		2.390	2.980	3.800	4.300	4.400	4.980	7.220	8.170	8.350	9.470
Potenzialità Termica ⁽²⁾		W	7.010	8.590	11.220	12.560	12.380	13.870	21.300	23.870	23.490	26.360
Portata aria nominale ⁽⁹⁾ m ³ /h			530	720	810	960	800	950	1.540	1.830	1.520	1.810
Portata acqua ⁽⁴⁾	Raffred. l/h		507	614	857	953	1.070	1.192	1.627	1.811	2.031	2.265
	Riscald. l/h		603	739	965	1.080	1.065	1.193	1.832	2.053	2.020	2.267
Perdite di carico acqua ⁽⁵⁾	Raffred. kPa		7,0	10,2	12,4	15,3	16,1	20,0	16,2	18,8	19,5	23,1
	Riscald. kPa		7,7	11,5	12,2	15,3	12,4	15,6	16,0	18,9	15,1	18,0
Livelli sonori ⁽⁶⁾		Min-Med-Max dB(A)	12-17-25	16-24-34	22-32-36	25-36-38	22-32-36	25-36-38	25-35-39	28-39-41	25-35-39	28-39-41
Ref. FAN DECK			1x R282x146-3V 50W-C1[P=N1-2-3]	1x R282x146-3V 50W-C1,5[P=N1-2-3]	1x R282x146-3V 88W-C2,5[P=N1-2-3]	1x R282x146-3V 88W-C3[P=N1-2-3]	1x R282x146-3V 88W-C2,5[P=N1-2-3]	1x R282x146-3V 88W-C3[P=N1-2-3]	2x R282x146-3V 88W-C2,5[P=N1-2-3]	2x R282x146-3V 88W-C3[P=N1-2-3]	2x R282x146-3V 88W-C2,5[P=N1-2-3]	2x R282x146-3V 88W-C3[P=N1-2-3]
Motori/Ventilatori		No./No.	1/1			1/1		1/1		2/2		2/2
Assorb. elettrico nominale (Targa)	MAX(7) W		1x 50W			1x 88W		1x 88W		2x 88W		2x 88W
	MAX(7) A		1x 0,22A			1x 0,39A		1x 0,39A		2x 0,39A		2x 0,39A
Alimentazione elettrica			230Vac-1Ph-50/60Hz						230Vac-1Ph-50/60Hz			
Batteria caldo/freddo	Contenuto acqua (l)		0,95			1,50		2,10		3,10		4,30
	[Ranghi], DN(*)		[2R], 3/4" F			[3R], 3/4" F		[4R], 3/4" F		[3R], 3/4" F		[4R], 3/4" F
Scarico condensa		f (mm)	16			16		16		16		16
Dimensioni unità	A x A	mm	570 x 570			570 x 570		570 x 570		570 x 1.160		570 x 1.160
	H	mm	250			250		250		250		250
Dimensioni pannello/griglia	B x B	mm	630 x 630			630 x 630		630 x 630		630 x 1.225		630 x 1.225
	S	mm	30			30		30		30		30
Peso netto (solo unità)		kg	17,2			18,0		18,9		35,0		36,8
Peso netto pannello		kg	2,1			2,1		2,1		4,1		4,1
Riduzione Portata Aria ⁽⁸⁾	OPa	Max	1,00	1,00	1,00	1,00	1,00	1,00	1,00	1,00	1,00	1,00
		Med	0,70	0,71	0,84	0,84	0,84	0,84	0,84	0,84	0,84	0,84
		Min	0,49	0,49	0,56	0,55	0,55	0,55	0,56	0,55	0,55	0,55

RIDUZIONE POTENZIALITÀ FRIGORIFERA/TERMICA (in funzione della riduzione portata aria)⁽⁹⁾

Portata aria	1,00	0,95	0,90	0,85	0,80	0,75	0,70	0,65	0,60	0,55	0,50	0,45	0,40	0,35	0,30	0,25	0,20	0,15	0,10	
Potenz. Frigorifera	Totale	1,00	0,97	0,95	0,92	0,89	0,87	0,84	0,81	0,77	0,74	0,71	0,67	0,63	0,59	0,55	0,50	0,45	0,39	0,32
	Sensibile	1,00	0,97	0,93	0,90	0,86	0,83	0,79	0,76	0,72	0,68	0,64	0,60	0,55	0,51	0,46	0,41	0,35	0,29	0,22
Potenz. termica	1,00	0,97	0,94	0,91	0,87	0,84	0,81	0,77	0,74	0,70	0,66	0,62	0,58	0,53	0,49	0,44	0,38	0,32	0,25	

DN(*) = Diametro nominale, F = Attacchi idraulici batteria Gas femmina

Dati tecnici riferiti alle seguenti condizioni: Unità Standard - Pressione atmosferica 1013 mbar - Alimentazione elettrica 230Vac/1Ph/50Hz.

⁽¹⁾⁽²⁾⁽³⁾: Dati tecnici nominali, rif. portata aria nom. ⁽⁴⁾ @ Vmax, ESP=0, batteria asciutta Per le prestaz. ⁽⁵⁾ alla portata aria di funzionamento riferirsi a 8+9 o al SW.

⁽¹⁾ **Raffreddamento**: Temp. aria 27°Csb.s., 19°Csb.u. - Temp. acqua ingresso/uscita 7/12°C - Portata aria nominale ⁽⁹⁾. Per le portate aria di funzionamento (es. alle diverse Vel. Max/Med/Min e/o diverse ESP) vedi ⁽⁸⁾⁽⁹⁾: rif. acqua ingr. 7°C e portata acqua nominale ⁽⁴⁾. Raccomandato uso del SW.

⁽²⁾ **Riscaldamento**: Temp. aria 20°C - Temp. acqua ingresso/uscita 70/60°C - Portata aria nominale ⁽⁹⁾. Per le portate aria di funzionamento (es. alle diverse Vel. Max/Med/Min e/o diverse ESP) vedi ⁽⁸⁾⁽⁹⁾: rif. acqua ingr. 70°C e portata acqua nominale ⁽⁴⁾. Raccomandato uso del SW.

⁽³⁾⁽⁴⁾ **Rese Frigorifere e Termiche**: Valori calcolati da SW e dati rilevati in camera calorimetrica rif. norme UNI 7940 parte 1°-2°, UNI-EN 1397/2001.

⁽⁵⁾⁽⁶⁾ **Portata aria e Press. statica**: Valori nominali rilevati con cassone rif. norme AMCA210-74 fig.12 e condotto + diaframma rif. norme CNR-UNI10023.

⁽⁶⁾ **Livelli sonori**: Pressione sonora in campo libero, distanza 2 m. Valori calcolati da potenza sonora rilevata in camera riverberante rif. norme ISO 3741 - ISO 3742.

⁽⁷⁾ **Dati elettrici**: Valori rilevati con Wattmetro Jokogawa WT110 (Valore max, nominale, di targa motore = valore di riferimento per progettazione impianto elettrico).

CASSETTA

ACK/A

4 tubi
Motore AC



4 TUBI

3 VELOCITÀ

230VAC

Dimensioni ACK/A 600x600 Mod. 014-024-034-044-054-064

(Unità : mm)

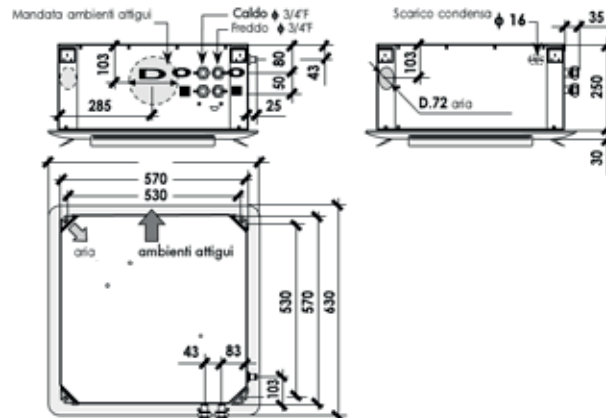

Dimensioni ACK/A 600x1200 Mod. 074-084-094-104

(Unità : mm)

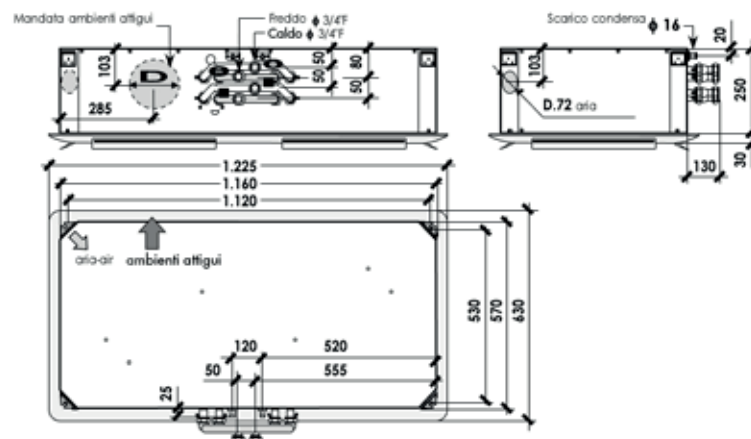

Taglia		ACK/A	014	024	034	044	054	064	074	084	094	104	
			600 x 600						600 x 1.200				
Potenz. Frigorifera	Totale ⁽¹⁾ W		3.070	3.720	4.040	4.490	5.150	5.740	7.670	8.540	9.790	10.910	
	Sensibile ⁽¹⁾ W		2.350	2.940	3.230	3.650	3.930	4.450	6.130	6.940	7.460	8.460	
Potenzialità Termica ⁽²⁾		W	4.590	5.640	6.160	6.890	6.100	6.840	11.690	13.100	11.580	13.000	
Portata aria nominale ⁽³⁾		m ³ /h	520	710	810	960	800	950	1.540	1.830	1.520	1.810	
Portata acqua ⁽⁴⁾	Raffred. l/h		528	640	695	772	886	987	1.319	1.469	1.684	1.877	
	Riscald. l/h		395	485	530	593	525	588	1.005	1.127	996	1.118	
Perdite di carico acqua ⁽⁵⁾	Raffred. kPa		7,5	11,1	13,1	16,1	13,2	16,4	16,8	19,6	16,9	19,8	
	Riscald. kPa		12,2	18,5	22,1	27,6	12,3	15,5	24,9	29,9	16,1	19,0	
Livelli sonori ⁽⁶⁾		Min-Med-Max dB(A)	12-17-25	16-24-34	22-32-36	25-36-38	22-32-36	25-36-38	25-35-39	28-39-41	25-35-39	28-39-41	
Ref. FAN DECK			1x R282x146-3V 50W-C1[P=N1-2-3]	1x R282x146-3V 50W-C1,5[P=N1-2-3]	1x R282x146-3V 88W-C2,5[P=N1-2-3]	1x R282x146-3V 88W-C3[P=N1-2-3]	1x R282x146-3V 88W-C2,5[P=N1-2-3]	1x R282x146-3V 88W-C3[P=N1-2-3]	2x R282x146-3V 88W-C2,5[P=N1-2-3]	2x R282x146-3V 88W-C3[P=N1-2-3]	2x R282x146-3V 88W-C2,5[P=N1-2-3]	2x R282x146-3V 88W-C3[P=N1-2-3]	
Motori/Ventilatori		No./No.	1/1			1/1			2/2		2/2		
Assorb. elettrico nominale (Targa)	MAX ⁽⁷⁾ W		1x 50W			1x 88W			1x 88W		2x 88W		
	MAX ⁽⁷⁾ A		1x 0,22A			1x 0,39A			1x 0,39A		2x 0,39A		
Alimentazione elettrica			230Vac-1Ph-50/60Hz						230Vac-1Ph-50/60Hz				
Batteria caldo/freddo	Contenuto acqua (l)		0,95			0,95			1,50		2,00		3,10
	[Ranghi], DN(*)		[2R], 3/4" F			[2R], 3/4" F			[3R], 3/4" F		[2R], 3/4" F		[3R], 3/4" F
Batteria caldo	Contenuto acqua (l)		0,60			0,60			0,65		1,30		1,30
	[Ranghi], DN(*)		[1R], 3/4" F			[1R], 3/4" F			[1R], 3/4" F		[1R], 3/4" F		[1R], 3/4" F
Scarico condensa		f (mm)	16			16			16		16		16
Dimensioni unità	A x A	mm	570 x 570			570 x 570			570 x 570		570 x 1.160		570 x 1.160
	H	mm	250			250			250		250		250
Dimensioni pannello/griglia	B x B	mm	630 x 630			630 x 630			630 x 630		630 x 1.225		630 x 1.225
	S	mm	30			30			30		30		30
Peso netto (solo unità)		kg	18,3			18,4			19,3		36,0		37,5
Peso netto pannello		kg	2,1			2,1			2,1		4,1		4,1
Riduzione Portata Aria ⁽⁸⁾	OPa	Max	1,00	1,00	1,00	1,00	1,00	1,00	1,00	1,00	1,00	1,00	
		Med	0,71	0,70	0,84	0,84	0,84	0,84	0,84	0,84	0,84	0,84	0,83
		Min	0,50	0,49	0,56	0,55	0,55	0,55	0,56	0,55	0,55	0,55	0,55

RIDUZIONE POTENZIALITÀ FRIGORIFERA/TERMICA (in funzione della riduzione portata aria) ⁽⁹⁾

Portata aria		1,00	0,95	0,90	0,85	0,80	0,75	0,70	0,65	0,60	0,55	0,50	0,45	0,40	0,35	0,30	0,25	0,20	0,15	0,10
Potenz. Frigorifera	Totale	1,00	0,97	0,95	0,92	0,89	0,87	0,84	0,81	0,77	0,74	0,71	0,67	0,63	0,59	0,55	0,50	0,45	0,39	0,32
	Sensibile	1,00	0,97	0,93	0,90	0,86	0,83	0,79	0,76	0,72	0,68	0,64	0,60	0,55	0,51	0,46	0,41	0,35	0,29	0,22
Potenz. termica		1,00	0,97	0,94	0,91	0,87	0,84	0,81	0,77	0,74	0,70	0,66	0,62	0,58	0,53	0,49	0,44	0,38	0,32	0,25

DN(*) = Diametro nominale, F = Attacchi idraulici batteria Gas femmina

Dati tecnici riferiti alle seguenti condizioni: Unità Standard - Pressione atmosferica 1013 mbar - Alimentazione elettrica 230Vac/1Ph/50Hz.

⁽¹⁾⁽²⁾⁽³⁾: Dati tecnici nominali, rif. portata aria nom. ⁽³⁾ @ V.max, ESP=0, batteria asciutta Per le prestaz. ⁽¹⁾⁽²⁾ alla portata aria di funzionamento riferirsi a 8+9 o al SW.

⁽⁴⁾ Raffreddamento: Temp. aria 27°Cb.s., 19°Cb.u. - Temp. acqua ingresso/uscita 7/12°C - Portata aria nominale ⁽³⁾. Per le portate aria di funzionamento (es. alle diverse Vel. Max/Med/Min e/o diverse ESP) vedi ⁽⁸⁾⁽⁹⁾; rif. acqua ingr. 7°C e portata acqua nominale ⁽⁴⁾. Raccomandato uso del SW.

⁽⁵⁾ Riscaldamento: Temp. aria 20°C - Temp. acqua ingresso/uscita 70/60°C - Portata aria nominale ⁽³⁾. Per le portate aria di funzionamento (es. alle diverse Vel. Max/Med/Min e/o diverse ESP) vedi ⁽⁸⁾⁽⁹⁾; rif. acqua ingr. 70°C e portata acqua nominale ⁽⁵⁾. Raccomandato uso del SW.

⁽⁶⁾⁽⁷⁾ Rese Frigorifere e Termiche: Valori calcolati da SW e dati rilevati in camera calorimetrica rif. norme UNI 7940 parte 1°-2°, UNI-EN 1397/2001.

⁽⁸⁾⁽⁹⁾ Portata aria e Press. statica: Valori nominali rilevati con cassone rif. norme AMCA210-74 fig.12 e condotto + diaframma rif. norme CNR-UNI10023.

⁽⁴⁾ Livelli sonori: Pressione sonora in campo libero, distanza 2 m. Valori calcolati da potenza sonora rilevata in camera riverberante rif. norme ISO 3741 - ISO 3742.

⁽⁷⁾ Dati elettrici: Valori rilevati con Wattmetro Jokogawa WT110 (Valore max, nominale, di targa motore = valore di riferimento per progettazione impianto elettrico).

CASSETTA

ACK/B

2 tubi
Motore
EC Brushless



2 TUBI

SEGNALE 0-10V

EC BRUSHLESS

Dimensioni ACK/B 600x600 Mod. 012-022-032

(Unità : mm)

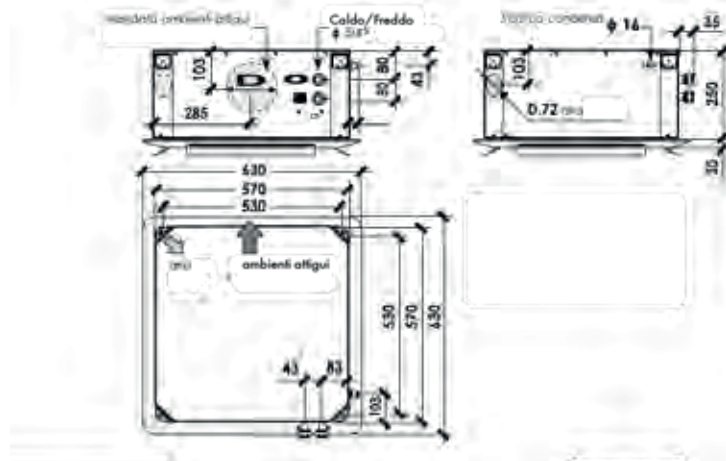

Dimensioni ACK/B 600x1200 Mod. 042-052

(Unità : mm)

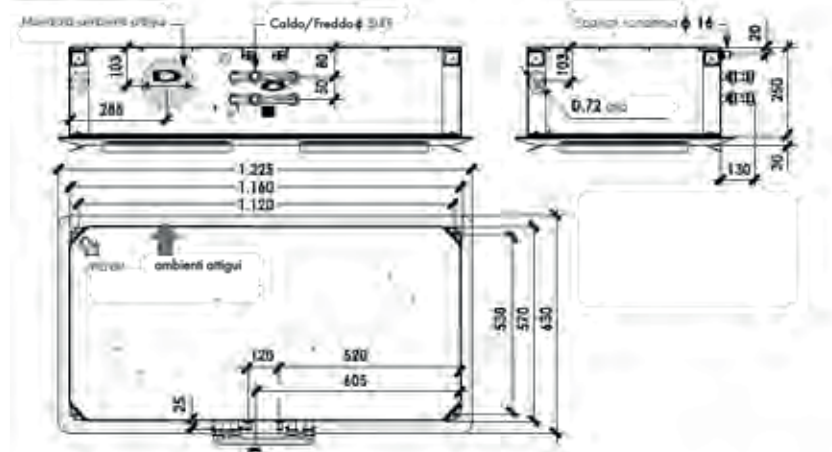

Taglia		ACK/B	012	022	032	042	052
			600 x 600			600 x 1.200	
Potenz. Frigorifera	Totale ⁽¹⁾ W		5.020	6.460	8.010	12.260	15.190
	Sensibile ⁽¹⁾ W		4.420	5.130	5.880	9.740	11.170
Potenzialità Termica ⁽²⁾		W	12.350	14.780	16.170	28.060	30.690
Portata aria nominale ⁽³⁾		m³/h	1.250	1.230	1.200	2.340	2.280
Portata acqua ⁽⁴⁾	Raffred. l/h		863	1.111	1.378	2.109	2.613
	Riscald. l/h		1.062	1.271	1.391	2.413	2.639
Perdite di carico acqua ⁽⁵⁾	Raffred. kPa		20,2	20,8	26,7	25,5	30,7
	Riscald. kPa		23,8	21,2	21,2	26,1	24,4
Livelli sonori ⁽⁶⁾		1V-M-10V dB(A)	<10 - 32 - 43	<10 - 32 - 43	<10 - 31 - 42	<10 - 35 - 46	<10 - 34 - 45
Ref. FAN DECK			1x R282x146, 74W, [SWP=N/FIX.1/10]	1x R282x146, 74W, [SWP=N/FIX.1/10]	1x R282x146, 74W, [SWP=N/FIX.1/10]	1x R282x146, 74W, [SWP=N/FIX.1/10]	1x R282x146, 74W, [SWP=N/FIX.1/10]
Motori/Ventilatori		No./No.	1/1	1/1	1/1	2/2	2/2
Assorb. elettrico nominale (Targa)	MAX(?) W		1x 74W	1x 74W	1x 74W	2x 74W	2x 74W
	MAX(?) A		1x 0,64A	1x 0,64A	1x 0,64A	2x 0,64A	2x 0,64A
Alimentazione elettrica			230Vac-1Ph-50/60Hz			230Vac-1Ph-50/60Hz	
Batteria caldo/freddo	Contenuto acqua (l)		0,95	1,50	2,10	3,10	4,30
	[Ranghij], DN(*)		[2R], 3/4" F	[3R], 3/4" F	[4R], 3/4" F	[3R], 3/4" F	[4R], 3/4" F
Scarico condensa		f (mm)	16	16	16	16	16
Dimensioni unità	A x A	mm	570 x 570	570 x 570	570 x 570	570 x 1.160	570 x 1.160
	H	mm	250	250	250	250	250
Dimensioni pannello/griglia	B x B	mm	630 x 630	630 x 630	630 x 630	630 x 1.225	630 x 1.225
	S	mm	30	30	30	30	30
Peso netto (solo unità)		kg	17,3	18,1	19,0	35,2	37,0
Peso netto pannello		kg	2,1	2,1	2,1	4,1	4,1
Riduzione Portata Aria ⁽⁸⁾	OPa	10V(max)	1,00	1,00	1,00	1,00	1,00
		M (5,5V)	0,55	0,55	0,55	0,55	0,55
		1V (min)	0,10	0,10	0,10	0,10	0,10

RIDUZIONE POTENZIALITÀ FRIGORIFERA/TERMICA (in funzione della riduzione portata aria)⁽⁹⁾

Portata aria	1,00	0,95	0,90	0,85	0,80	0,75	0,70	0,65	0,60	0,55	0,50	0,45	0,40	0,35	0,30	0,25	0,20	0,15	0,10	
Potenz. Frigorifera	Totale	1,00	0,97	0,95	0,92	0,89	0,87	0,84	0,81	0,77	0,74	0,71	0,67	0,63	0,59	0,55	0,50	0,45	0,39	0,32
	Sensibile	1,00	0,97	0,93	0,90	0,86	0,83	0,79	0,76	0,72	0,68	0,64	0,60	0,55	0,51	0,46	0,41	0,35	0,29	0,22
Potenz. termica		1,00	0,97	0,94	0,91	0,87	0,84	0,81	0,77	0,74	0,70	0,66	0,62	0,58	0,53	0,49	0,44	0,38	0,32	0,25

DN(*) = Diametro nominale, F = Attacchi idraulici batteria Gas femmina

Dati tecnici riferiti alle seguenti condizioni: Unità Standard - Pressione atmosferica 1013 mbar - Alimentazione elettrica 230Vac/1Ph/50Hz.

⁽¹⁾⁽⁹⁾⁽¹⁰⁾ Dati tecnici nominali, rif. portata aria nom. ⁽³⁾ @ Vmax=10V, ESP=0, batteria asciutta Per le prestaz. ⁽¹⁾⁽²⁾ alla portata aria di funzionamento riferirsi a 8+9 o al SW.

⁽¹⁾ **Raffreddamento:** Temp. aria 27°Cb.s., 19°Cb.u. - Temp. acqua ingresso/uscita 7/12°C - Portata aria nominale ⁽³⁾. Per le portate aria di funzionamento (es. alle diverse Velocità, Segnali, ESP) vedi ⁽⁸⁾⁽⁹⁾; rif. acqua ingr. 7°C e portata acqua nominale ⁽⁴⁾. Raccomandato uso del SW.

⁽²⁾ **Riscaldamento:** Temp. aria 20°C - Temp. acqua ingresso/uscita 70/60°C - Portata aria nominale ⁽³⁾. Per le portate aria di funzionamento (es. alle diverse Velocità, Segnali, ESP) vedi ⁽⁸⁾⁽⁹⁾; rif. acqua ingr. 70°C e portata acqua nominale ⁽⁴⁾. Raccomandato uso del SW.

⁽³⁾⁽⁴⁾ **Rese Frigorifere e Termiche:** Valori calcolati da SW e dati rilevati in camera calorimetrica rif. norme UNI 7940 parte 1°-2°, UNI-EN 1397/2001.

⁽⁵⁾⁽⁶⁾ **Portata aria e Press. statica:** Valori nominali rilevati con cassone rif. norme AMCA210-74 fig.12 e condotto + diaframma rif. norme CNR-UNI10023.

⁽⁶⁾ **Livelli sonori:** Pressione sonora in campo libero, distanza 2 m. Valori calcolati da potenza sonora rilevata in camera riverberante rif. norme ISO 3741 - ISO 3742.

⁽⁷⁾ **Dati elettrici:** Valori rilevati con Wattmetro Jokogawa WT110 (Valore max, nominale, di targa motore = valore di riferimento per progettazione impianto elettrico).

CASSETTA

ACK/B

4 tubi
Motore
EC Brushless



4 TUBI

SEGNALE 0-10V

EC BRUSHLESS

Dimensioni ACK/B 600x600 Mod. 014-024

(Unità : mm)

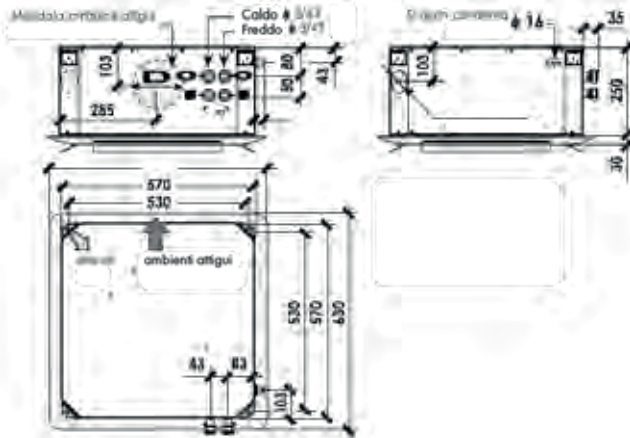

Dimensioni ACK/B 600x1200 Mod. 034-044

(Unità : mm)

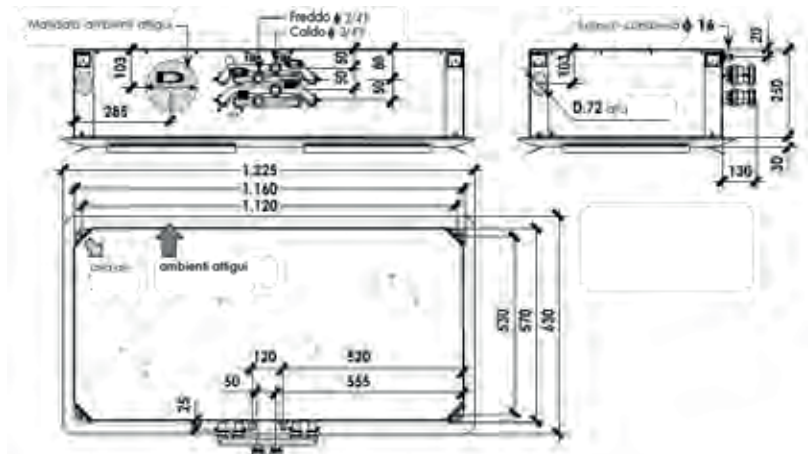

Taglia		ACK/B	014	024	034	044
			600 x 600		600 x 1.200	
Potenz. Frigorifera	Totale ⁽¹⁾ W		5.230	6.630	9.940	12.580
	Sensibile ⁽¹⁾ W		4.350	5.260	8.270	9.980
Potenzialità Termica ⁽²⁾	W		8.110	7.970	15.400	15.130
Portata aria nominale ⁽³⁾		m³/h	1.230	1.200	2.340	2.280
Portata acqua ⁽⁴⁾	Raffred. l/h		900	1.140	1.710	2.164
	Riscald. l/h		697	685	1.324	1.301
Perdite di carico acqua ⁽⁵⁾	Raffred. kPa		21,9	21,9	26,5	26,4
	Riscald. kPa		38,2	21,0	41,4	25,7
Livelli sonori ⁽⁶⁾		1V-M-10V dB(A)	<10 - 32 - 43	<10 - 31 - 42	<10 - 35 - 46	<10 - 34 - 45
Ref. FAN DECK			1x R282x146, 74W, [SWP=N/ FIX.1/10]	1x R282x146, 74W, [SWP=N/ FIX.1/10]	1x R282x146, 74W, [SWP=N/ FIX.1/10]	1x R282x146, 74W, [SWP=N/ FIX.1/10]
Motori/Ventilatori		No./No.	1/1	1/1	2/2	2/2
Assorb. elettrico nominale (Targa)	MAX(7) W		1x 74W	1x 74W	2x 74W	2x 74W
	MAX(7) A		1x 0,64A	1x 0,64A	2x 0,64A	2x 0,64A
Alimentazione elettrica			230Vac-1Ph-50/60Hz		230Vac-1Ph-50/60Hz	
Batteria caldo/freddo	Contenuto acqua (l)		0,95	1,50	2,00	3,10
	[Ranghi], DN(*)		[2R], 3/4" F	[3R], 3/4" F	[2R], 3/4" F	[3R], 3/4" F
Batteria caldo	Contenuto acqua (l)		0,60	0,65	1,30	1,30
	[Ranghi], DN(*)		[1R], 3/4" F	[1R], 3/4" F	[1R], 3/4" F	[1R], 3/4" F
Scarico condensa		f (mm)	16	16	16	16
Dimensioni unità	A x A	mm	570 x 570	570 x 570	570 x 1.160	570 x 1.160
	H	mm	250	250	250	250
Dimensioni pannello/griglia	B x B	mm	630 x 630	630 x 630	630 x 1.225	630 x 1.225
	S	mm	30	30	30	30
Peso netto (solo unità)		kg	18,5	19,4	36,2	37,7
Peso netto pannello		kg	2,1	2,1	4,1	4,1
Riduzione Portata Aria ⁽⁸⁾	OPa	10V(max)	1,00	1,00	1,00	1,00
		M (5,5V)	0,55	0,55	0,55	0,55
		1V (min)	0,10	0,10	0,10	0,10

RIDUZIONE POTENZIALITÀ FRIGORIFERA/TERMICA (in funzione della riduzione portata aria)⁽⁹⁾

Portata aria	1,00	0,95	0,90	0,85	0,80	0,75	0,70	0,65	0,60	0,55	0,50	0,45	0,40	0,35	0,30	0,25	0,20	0,15	0,10	
Potenz. Frigorifera	Totale	1,00	0,97	0,95	0,92	0,89	0,87	0,84	0,81	0,77	0,74	0,71	0,67	0,63	0,59	0,55	0,50	0,45	0,39	0,32
	Sensibile	1,00	0,97	0,93	0,90	0,86	0,83	0,79	0,76	0,72	0,68	0,64	0,60	0,55	0,51	0,46	0,41	0,35	0,29	0,22
Potenz. termica	1,00	0,97	0,94	0,91	0,87	0,84	0,81	0,77	0,74	0,70	0,66	0,62	0,58	0,53	0,49	0,44	0,38	0,32	0,25	

DN(*) = Diametro nominale, F = Attacchi idraulici batteria Gas femmina

Dati tecnici riferiti alle seguenti condizioni: Unità Standard - Pressione atmosferica 1013 mbar - Alimentazione elettrica 230Vac/1Ph/50Hz.

⁽¹⁾⁽²⁾⁽³⁾: Dati tecnici nominali, rif. portata aria nom. ⁽³⁾ @ V.max=10V, ESP=0, batteria asciutta Per le prestaz. ⁽¹⁾ ⁽²⁾ alla portata aria di funzionamento riferirsi a 8+9 o al SW.

⁽¹⁾ **Raffreddamento:** Temp. aria 27°C_{s.}, 19°C_{b.u.} - Temp. acqua ingresso/uscita 7/12°C - Portata aria nominale ⁽³⁾. Per le portate aria di funzionamento (es. alle diverse Velocità, Segnali, ESP) vedi ⁽⁸⁾⁽⁹⁾: rif. acqua ingr. 7°C e portata acqua nominale ⁽⁴⁾. Raccomandato uso del SW.

⁽²⁾ **Riscaldamento:** Temp. aria 20°C - Temp. acqua ingresso/uscita 70/60°C - Portata aria nominale ⁽³⁾. Per le portate aria di funzionamento (es. alle diverse Velocità, Segnali, ESP) vedi ⁽⁸⁾⁽⁹⁾: rif. acqua ingr. 70°C e portata acqua nominale ⁽⁴⁾. Raccomandato uso del SW.

⁽¹⁾ ⁽²⁾ ⁽³⁾ **Rese Frigorifere e Termiche:** Valori calcolati da SW e dati rilevati in camera calorimetrica rif. norme UNI 7940 parte 1°-2°, UNI-EN 1397/2001.

⁽¹⁾ ⁽²⁾ **Portata aria e Press. statica:** Valori nominali rilevati con cassone rif. norme AMCA210-74 fig.12 e condotto + diaframma rif. norme CNR-UNI10023.

⁽⁶⁾ **Livelli sonori:** Pressione sonora in campo libero, distanza 2 m. Valori calcolati da potenza sonora rilevata in camera riverberante rif. norme ISO 3741 - ISO 3742.

⁽⁷⁾ **Dati elettrici:** Valori rilevati con Wattmetro Jokogawa WT110 (Valore max, nominale, di targa motore = valore di riferimento per progettazione impianto elettrico).

COMANDI REMOTI

Per unità AC~230V: 1 comando remoto può controllare 1 sola unità (vedi accessorio "AFS/SDI")



AFS/CR22

3 velocità
manuali

AFS/CR23

3 velocità
manuali/
automatiche

AC



AFS/CR25

MOT_AC~230V+
VL_ON/OFF, PWM

AFS/CR26

MOT_AC~230V+
VL-M010 (0...10Vdc)
oppure
MOT_EC~230V+
VL-230V(on/off)
o VL-M010 (0...10Vdc)

EC

AC



AFS/TEL62

AC

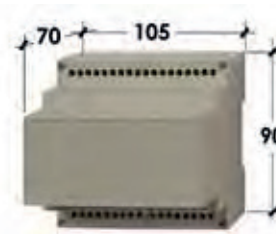

AFS-SDI.4x3A

AC

COMANDI VELOCITA' ELETTRONICI CON TERMOSTATO

AFS/CR22

Comando 230Vac con OFF/Est/Inv + 3 Velocità + Termostato (gestione unità AC~230V 2-4 tubi, con/senza valvole VL-230V)
(Ventilatore-Fan AC: 5⁰A@250Vac, Valvole: 1A@230Vac), (Compatibilità: AFS/TM-32, AFS/TM-42, AFS/SND-A4)

AFS/CR23

Comando 230Vac con OFF/Est/Inv + 3Vel. manuali/auto + Anti-stratificazione + Termostato (gestione unità AC~230V 2-4 tubi, con/senza valvole VL-230V)
(Ventilatore-Fan AC: 3⁰A@250Vac, Valvole: 1A@230Vac), (Compatibilità: AFS/SND-W4, AFS/TM-32, AFS/TM-42, AFS/SND-A4)

REGOLATORI ALTO LIVELLO, A MICROPROCESSORE, CONFIGURABILI/MULTIFUNZIONE, REGOLAZIONE MODULANTE P, P+I

AFS/CR25

Gestione unità 2-4 tubi con/senza valvole. Uscite: 1 motore AC~230V 1...3Vel. + 2 valvole ON/OFF, PWM, 3-Punti (es. VL-230V, VL-F230)
(Ventilatore-Fan AC: 3A@230Vac, Valvole: 0,3A@230Vac), (Compatibilità: AFS/SND-W4, AFS/TM-32, AFS/TM-42, AFS/SND-A4)

AFS/CR26

Gestione unità 2-4 tubi. Uscite: 1 motore AC~230V 1...3Vel. + 2 valvole modulanti 0...10Vdc (es. VL-M010), Oppure 1 motore EC~230V 0...10Vdc (es. Brush) + 2 valvole modulanti 0...10Vdc (es. VL-M010) o 2 valvole ON/OFF, PWM (es. VL-230V opp. 1VL+1RES)
(Ventilatore-Fan AC: 3⁰A@250Vac, Output EC 0...10Vdc: 3x1850Ω), (Compatibilità: AFS/SND-W4, AFS/TM-32, AFS/TM-42, AFS/SND-A4)

TELECOMANDO IR (KIT COMPLETO)

AFS/TEL62

Scheda madre + Sonda aria + Sonda acqua + Ricevitore I.R. + Telecomando (gestione unità AC~230V 2-4 tubi, con/senza valvole VL-230V)
(Ventilatore-Fan AC: 7A@230Vac, Valvole: 2A@230Vac), (Solo per unità AC~230V-3Vel.)

SCHEDA DI INTERFACCIA

AFS-SDI.4x3A

Scheda con 4 uscite da 3A (idonea per controllare fino a max n° 4 motori 3-Velocità da 3A; es. n°4 piccoli fan-coils)
(Contatti: 4x 3(0,3)A@250Vac), (Solo per unità AC~230V-3Vel.)

MORSETTIERE

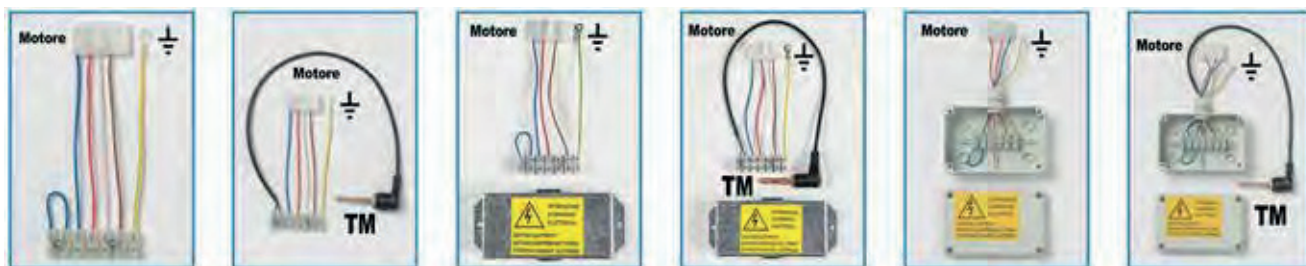

AFS/MRS1 **AFS/MRS2-32** **AFS/MRS3** **AFS/MRS4-32** **AFS/MRS5** **AFS/MRS6-32**
AFS/MRS2-42 **AFS/MRS4-42** **AFS/MRS6-42**

NOTA: Le unità a cassetta ACK, vengono fornite con morsettiere modello AFS/MRS3 montata di fabbrica. Quindi, se non per specifiche esigenze, la morsettiere non deve essere ordinata.

Mod.	Morsettiere per collegamento a comando remoto fornite montate sull'unità - Comandi remoti forniti non montati	
AFS/MRS1	Morsettiere tipo "Mamut" (min. 5 poli) IP20	
AFS/MRS2-32	Morsettiere tipo "Mamut" (min. 5 poli) IP20 + Termostato minima temperatura acqua calda "TM"	T.SET = 32°C
AFS/MRS2-42		T.SET = 42°C
AFS/MRS3	Morsettiere tipo "Mamut" (min. 5 poli) con coperchio IP40	
AFS/MRS4-32	Morsettiere tipo "Mamut" (min. 5 poli) con coperchio di chiusura IP40 + Termostato minima temp. acqua calda "TM"	T.SET = 32°C
AFS/MRS4-42		T.SET = 42°C
AFS/MRS5	Morsettiere tipo "Mamut" dentro scatola elettrica IP55	
AFS/MRS6-32	Morsettiere tipo "Mamut" dentro scatola elettrica IP55 + Termostato minima temp. acqua calda "TM"	T.SET = 32°C
AFS/MRS6-42		T.SET = 42°C

SONDE ARIA ED ACQUA

AFS/SND-W, AFS/SND-W4 **AFS/TM-32, AFS/TM-42** **AFS/SND-A, AFS/SND-A4**



SONDE TEMPERATURA ESTERNE/REMOTE		
AFS/SND-A	Sonda remota temp. aria ambiente - Inclusa con il "CBE..."	NTC 4,7kΩ @25°C±2, cavo/cable L=600mm Compatibilità: (AFS/CBE223), (AFS/TR1)
AFS/SND-A4		NTC 10kΩ @25°C±2, cavo/cable L=600mm Compatibilità: (AFS/CBE25, AFS/CBE26), (AFS/CR22, AFS/CR23, AFS/CR25, AFS/CR26)
AFS/SND-W4	Sonda temp. acqua (in alternativa al termostato "TM")	NTC 10kΩ @25°C±2, cavo/cable L=600mm Compatibilità: (AFS/CBE25, AFS/CBE26), (AFS/CR23, AFS/CR25, AFS/CR26)
AFS/TM-32	Termostato minima temperatura acqua calda "TM" Compatibilità: (AFS/CBE22, AFS/CBE25, AFS/CBE26), (AFS/CR22, AFS/CR23, AFS/CR25, AFS/CR26)	T.SET = 32°C
AFS/TM-42		T.SET = 42°C

Nota: Specificare sempre in fase di ordine il tipo di quadro comando pre-esistente.

- **TM con T.SET=32°C:** Consigliato per acqua calda a bassa temperatura (es. pompa di calore)
- **TM con T.SET=42°C:** Consigliato per acqua calda ad alta temperatura (acqua IN fino a 60°C)

Pannelli

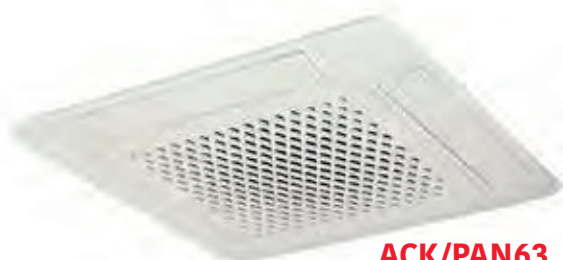

ACK/PAN63

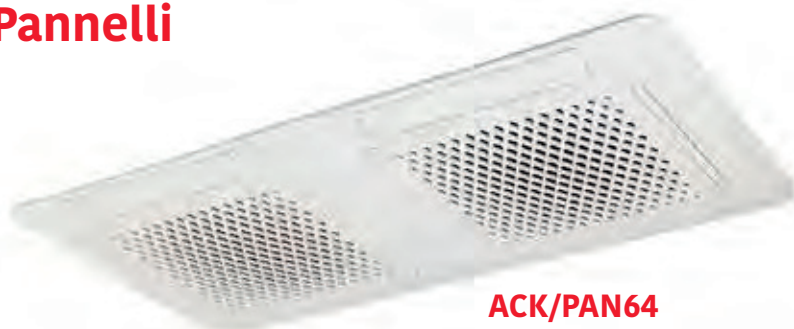

ACK/PAN64

Bacinelle



ACK/BC63



ACK/BC64

Plenum aria esterna



ACK/A1-D.72x100



ACK/A1-D.155x100

Valvole



ACK/VL622-230V



ACK/VL632-230V







ACK-VL662-230V



ACK/VL672-230V

Mod.	Accessori forniti non montati sull'unità (forniti montati sull'unità solo su specifica richiesta)	Compatibilità
ACK/PAN63	Pannello di copertura con griglia di ripresa, deflettori mandata aria, filtro aria	Dim.: 630x630 ACK 600x600
ACK/PAN64		Dim.: 630x1.225 (in 2 pcs.) ACK 600x1200
ACK/BC63	Bacinella ausiliaria raccogli condensa in materiale plastico (per raccogliere la condensa della valvola 2 e/o 3 vie)	ACK600x600
ACK/BC64		ACK 600x1200
ACK/A1-D.72x100	Anello in lamiera zincata per presa aria esterna Ø 72 mm x L 100mm	
ACK/A1-D.155x100	Anello in lamiera zincata per mandata aria trattata verso ambienti attigui Ø 155 mm x L 100mm	

Valvole fornite montate o non montate sull'unità (su richiesta)

		2 Tubi (1 batteria)		4 Tubi (2 batterie)	
					
		ACK/VL622-230V	ACK/VL632-230V	ACK-VL662-230V	ACK/VL672-230V
		3-vie	2-vie	3-vie	2-vie
		N° 1 valvola 3-vie (4 attacchi)	N° 1 valvola 2-vie (2 attacchi)	N° 2 valvole 3-vie (4 attacchi)	N° 2 valvole 2-vie (2 attacchi)
Caratteristica Valvola ⁽¹⁾	Batteria freddo	DN 3/4" M - Kv2,5 - PN 16Bar	DN 3/4" M - Kv2,5 - PN 16Bar	DN 3/4" M - Kv2,5 - PN 16Bar	DN 3/4" M - Kv2,5 - PN 16Bar
	Batteria caldo	\	\	DN 3/4" M - Kv2,5 - PN 16Bar	DN 3/4" M - Kv2,5 - PN 16Bar
Attacchi lato utente ⁽²⁾	Batteria freddo	DN 3/4" M	DN 3/4" M	DN 3/4" M	DN 3/4" M
	Batteria caldo	DN 3/4" M	DN 3/4" M	DN 3/4" M	DN 3/4" M
PWM & ON/OFF (230V) Elettrotermico (230Vac , 50-60Hz)	Mod.	ACK/VL622-230V	ACK/VL632-230V	ACK/VL662-230V	ACK/VL672-230V

⁽¹⁾ DN= Diametro Nominale; M= Attacchi idraulici Gas Maschio; F= Attacchi idraulici Gas Femmina

PN= Pressione nominale valvola; Kv= Fattore perdita di carico acqua valvola

⁽²⁾ Ogni singolo Kit valvole "VL..." è compatibile con qualsiasi taglia di unità ACK

⁽³⁾ Il "Kit montaggio" comprende tutti i componenti necessari per il montaggio della valvola di regolazione sull'unità: kit raccordi rame + kit nipples/curve/riduzioni + guarnizioni + materiale cablaggio elettrico, ecc.

Valvola a 3 vie: consigliata per impianti con tradizionale pompa a portata acqua costante.

Valvola a 2 vie: consigliata per impianti con pompa a risparmio energetico (pompa con RPM variabile, che garantisce portata acqua variabile e prevalenza costante).

Escluso il Sistema di Regolazione (regolatore, sonde, schede elettroniche, ecc.). I Kit valvole sono compatibili con qualsiasi sistema di regolazione (Johnson Controls, Honeywell, Siemens, ecc.).

AWM Parete 2 tubi - Motori AC



MOBILE DI COPERTURA (ABS)

Mobile di copertura raffinato, moderno ed elegante, con forme rotondeggianti ed armoniose che ben si inseriscono in qualsiasi ambiente.

Costruito in ABS, è resistente alla ruggine, alla corrosione, agli agenti ambientali. Dimensioni molto contenute.

Design con pannello frontale cieco, Colore bianco RAL 9003.

DEFLETTORI MANDATA ARIA (ORIENTABILI E MOTORIZZATI)

L'apertura e la chiusura delle alette avviene automaticamente con l'accensione e lo spegnimento dell'unità.

Il flusso d'aria può essere regolato manualmente verso destra/sinistra, mentre la regolazione alto/basso è automatica, con oscillazione orizzontale del deflettore, programmabile e bloccabile in qualsiasi posizione tramite il telecomando (il telecomando è un accessorio).

DIMA DI FISSAGGIO (LAMIERA ZINCATA)

Dima di fissaggio in lamiera zincata di forte spessore con fori per il fissaggio a muro.

BACINELLA RACCOGLICONDENSA (ABS)

Bacinella raccoglicondensa in ABS provvista di tubo con scarico f 16 mm.

SCAMBIATORE DI CALORE (BATTERIA AD ACQUA)

Batteria di scambio termico in tubo di rame ed alette di alluminio bloccate mediante espansione meccanica. Attacchi batteria dotati di valvola sfianto aria manuale. Attacchi idraulici posizionati nella parte bassa, centrali, orientati verso sinistra.

Batterie collaudate alla pressione di 20 Bar, idonee per funzionamento con acqua fino alla pressione max di 10 Bar. Le batterie sono idonee per funzionamento con acqua calda (caldaia), acqua a bassa temperatura (caldaia a condensazione, pannelli solari, pompa di calore, ecc.), acqua fredda (chiller e/o processi industriali), acqua addizionata con glicole.

Limiti di funzionamento: Max temperatura acqua ingresso +70°C, Min temperatura acqua ingresso +4°C, Min temperatura aria ambiente +4°C.

GRUPPO VENTILANTE (VENTILATORE TANGENZIALE A 3 VELOCITÀ)

Gruppo ventilante costituito da 1 ventilatore tangenziale direttamente accoppiato al motore elettrico. Montaggio su supporti elastici ed ammortizzatori. Ventilatore equilibrato staticamente e dinamicamente, estremamente silenzioso, appositamente studiato per realizzare elevate portate aria con basso numero di giri RPM (= bassa rumorosità).

Motore elettrico AC~230V a 3-velocità, asincrono monofase a gabbia di scoiattolo, provvisto di protettore termico TH (Klixon), condensatore di marcia sempre inserito, 4 poli, IP42, Classe 130, doppio isolamento.

Costruito secondo le norme internazionali, 230Vac-Ph-50/60Hz.

FILTRO ARIA (ALTA EFFICIENZA)

Filtro aria facilmente estraibile e rigenerabile mediante lavaggio con acqua, soffiatura, aspirazione. In rete NAN di polipropilene a nido d'ape, ad alta efficienza. Indicato contro Polveri e Pollini.

Classe M1; Grado filtrazione EU2 (EUROVENT 4/5), Group ISO COARSE ePM1=4%, ePM2,5=13%, ePM10=49% (EN ISO 16890:2016).

EQUIPAGGIAMENTO ELETTRICO (SCHEDA ELETTRONICA E MORSETTIERA)

Scheda elettronica a microprocessore con molteplici funzioni impostabili dal telecomando (il Telecomando è un accessorio).

- Sonda minima temperatura acqua inclusa.
- Pannello comando a bordo con Interruttore on/off di alimentazione + Pulsante d'emergenza (avvia l'unità con tutte le funzioni in modalità automatica) + • 3 Led di indicazione funzionamento ed allarmi.
- Morsettiere con uscita per comando di una eventuale elettrovalvola (2 o 3 vie) 230Vac on/off.
- Scheda elettronica con funzione AUTORESTART: nel caso di interruzione dell'alimentazione elettrica, quando viene alimentata nuovamente riparte nelle condizioni in cui si trovava (mantiene le impostazioni precedentemente impostate perchè dotata di memoria non volatile). Questo consente di realizzare un on/off remoto semplicemente collegando un qualsiasi tipo di dispositivo (orologio, termostato, interruttore, contatto presenza, contatto finestra, ecc.) che interrompa la linea di alimentazione elettrica.

EVENTUALI ACCESSORI DISPONIBILI: TELECOMANDO

L'unità standard viene fornita senza telecomando.

In questo modo il cliente può scegliere se utilizzare un solo telecomando per controllare più unità, oppure avere un telecomando per ogni singola unità.

Il telecomando controlla le 3 velocità in modo automatico/manuale, ha il Timer e molte altre funzioni programmabili.



PARETE

AWM/A

2 tubi
Motore AC



2 TUBI

3 VELOCITÀ

230VAC

Dimensioni AWM/A

(Unità : mm)

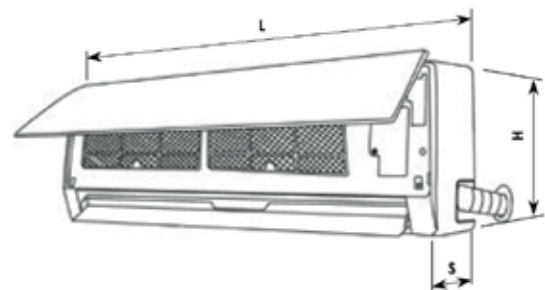

Mod.		AWM/A	012	022	032
Potenzialità Frigorifera	Totale ⁽¹⁾	W	2.380	2.700	4.600
	Sensibile ⁽¹⁾	W	1.850	2.500	3.690
Potenzialità Termica ⁽²⁾		W	5.100	6.600	10.000
Portata aria nominale ⁽³⁾		m ³ /h	410	560	860
Portata acqua ⁽⁴⁾	Raffreddamento	l/h	409	464	791
	Riscaldamento	l/h	439	568	860
Perdite di carico acqua ⁽⁵⁾	Raffreddamento	kPa	10,8	17,6	39,5
	Riscaldamento	kPa	9,7	20,5	36,4
Livelli sonori ⁽⁶⁾ Min-Med-Max		dB(A)	20 - 24 - 29	21 - 25 - 32	32 - 36 - 39
Ref. FAN-DECK			1x SD100x650, C1-3V, [P1-2-3], [N1-2-3]	1x SD100x650, C1-3V, [P1-2-3], [N1-2-3]	1x SD100x740, C1,5-3V, [P1-2-3], [N1-2-3]
Ref. MOT			AC, 4P, IP42, CL130, 3V, TH, SCU	AC, 4P, IP42, CL130, 3V, TH, SCU	AC, 4P, IP42, CL130, 3V, TH, SCU
Numero Ventilatori/Motori		No./No.	1 / 1	1 / 1	1 / 1
Numero velocità		No.	3	3	3
Assorbimento elettrico nominale (Targa)		MAX ⁽⁷⁾ W	30 W	37 W	50 W
		MAX ⁽⁷⁾ A	0,13 A	0,16 A	0,22 A
Alimentazione elettrica			230Vac-1Ph-50/60Hz		230Vac-1Ph-50/60Hz
Dimensioni	L	mm	850	850	940
	H	mm	270	270	300
	S	mm	180	180	200
Batteria caldo/freddo	Contenuto acqua (l)		0,81	0,83	1,44
	Ranghi No.		3R	3R	3R
	Attacchi idraulici - DN(*)		DN.12 mm (ext.)	DN.12 mm (ext.)	DN.12 mm (ext.)
Scarico condensa		f (mm)	16	16	16
Peso netto		kg	10,5	11,0	13,0
Riduzione Portata Aria ⁽⁸⁾	OPa	Max	1,00	1,00	1,00
		Med	0,80	0,80	0,88
		Min	0,66	0,66	0,69
Accessori raccomandati			Telecomando - AFS/TEL54		

RIDUZIONE POTENZIALITÀ FRIGORIFERA/TERMICA (in funzione della riduzione portata aria ⁽⁹⁾)

Portata aria	1,00	0,95	0,90	0,85	0,80	0,75	0,70	0,65	0,60	0,55	0,50	0,45	0,40	0,35	0,30	0,25	0,20	0,15	0,10	
Potenz. Frigorifera	Totale	1,00	0,97	0,95	0,92	0,89	0,87	0,84	0,81	0,77	0,74	0,71	0,67	0,63	0,59	0,55	0,50	0,45	0,39	0,32
	Sensibile	1,00	0,97	0,93	0,90	0,86	0,83	0,79	0,76	0,72	0,68	0,64	0,60	0,55	0,51	0,46	0,41	0,35	0,29	0,22
Potenz. termica	1,00	0,97	0,94	0,91	0,87	0,84	0,81	0,77	0,74	0,70	0,66	0,62	0,58	0,53	0,49	0,44	0,38	0,32	0,25	

DN(*) = Diametro nominale (Tubo rame D.12mm ext.)

Dati tecnici riferiti alle seguenti condizioni: Unità Standard - Pressione atmosferica 1013 mbar - Alimentazione elettrica 230Vac/1Ph/50Hz.

⁽¹⁾⁽²⁾⁽³⁾: Dati tecnici nominali, rif. portata aria nom. ⁽⁴⁾ @ Vmax, ESP=0, batteria asciutta Per le prestaz. ⁽¹⁾⁽²⁾ alla portata aria di funzionamento riferirsi a 8+9 o al SW.

⁽⁵⁾ Raffreddamento: Temp. aria 27°C_{s.}, 19°C_{b.u.} - Temp. acqua ingresso/uscita 7/12°C - Portata aria nominale ⁽³⁾. Per le portate aria di funzionamento (es. alle diverse Vel. Max/Med/Min e/o diverse ESP) vedi ⁽⁸⁾⁺⁹⁾; rif. acqua ingr. 7°C e portata acqua nominale ⁽⁴⁾. Raccomandato uso del SW.

⁽⁶⁾ Riscaldamento: Temp. aria 20°C - Temp. acqua ingresso/uscita 70/60°C - Portata aria nominale ⁽³⁾. Per le portate aria di funzionamento (es. alle diverse Vel. Max/Med/Min e/o diverse ESP) vedi ⁽⁸⁾⁺⁹⁾; rif. acqua ingr. 70°C e portata acqua nominale ⁽⁴⁾. Raccomandato uso del SW.

⁽⁷⁾⁽⁸⁾ Rese Frigorifere e Termiche: Valori calcolati da SW e dati rilevati in camera calorimetrica rif. norme UNI 7940 parte 1°-2°, UNI-EN 1397/2001.

⁽⁹⁾⁽⁸⁾ Portata aria e Press. statica: Valori nominali rilevati con cassone rif. norme AMCA210-74 fig.12 e condotto + diaframma rif. norme CNR-UNI10023.

⁽⁶⁾ Livelli sonori: Pressione sonora in campo libero, distanza 2 m. Valori calcolati da potenza sonora rilevata in camera riverberante rif. norme ISO 3741 - ISO 3742.

⁽⁷⁾ Dati elettrici: Valori rilevati con Wattmetro Jokogawa WT110 (Valore max, nominale, di targa motore = valore di riferimento per progettazione impianto elettrico).

L'unità standard viene fornita completa di scheda elettronica a microprocessore predisposta per il controllo tramite telecomando.

L'unità standard viene però fornita senza telecomando: in questo modo il cliente può scegliere se utilizzare un solo telecomando per controllare più unità, oppure avere un telecomando per ogni singola unità (1 solo telecomando può comandare più unità).

Con il telecomando si possono controllare a distanza tutte le funzioni dell'unità: on/off, impostazione del set-point, selezione velocità ventilatore (3 velocità manuali/automatiche), posizionamento deflettori (manuali/automatiche), modalità funzionamento (manuale/automatico, Raffreddamento, Deumidificazione, Ventilazione, Riscaldamento), programmazione giornaliera, ecc.



AFS/CR22

3 velocità
manuali

AFS/CR23

3 velocità
manuali/
automatiche

AC



AFS/CR25

MOT_AC~230V+
VL_ON/OFF, PWM

AFS/CR26

MOT_AC~230V+
VL-M010 (0...10Vdc)
oppure
MOT_EC~230V+
VL-230V(on/off) o
VL-M010 (0...10Vdc)

EC AC



AFS/TEL54

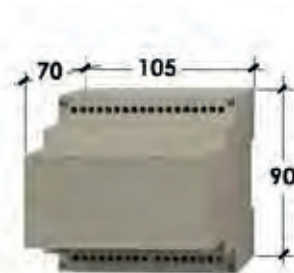

AFS-SDI.4x3A

AC

REGOLAZIONE TRAMITE TELECOMANDO

AFS/TEL 54

Telecomando a raggi infrarossi e display a cristalli liquidi (multifunzionale/programmabile) - Colore bianco
(AFS/TEL 54: Accessorio fornito non montato), (Compatibilità AWM/A 012, 022, 032)

REGOLAZIONE TRAMITE COMANDO REMOTO A FILO

AFS/PXCR

Predisposizione per controllo unità tramite comando remoto (in questo caso il comando alette diventa solo manuale).
Consiste nel fornire le unità con una opportuna morsettiera adatta per il collegamento a qualsiasi comando remoto a filo
(in azienda viene tolta la scheda telecomando ed installati: Morsettiera AFS/MRS1 + Condensatore C + Autotrasformatore AUTR).

COMANDI VELOCITÀ ELETTRONICI CON TERMOSTATO

AFS/CR22

Comando 230Vac con OFF/Est/Inv + 3 Velocità + Termostato (gestione unità AC~230V 2-4 tubi, con/senza valvole AFS/VL-230V)
(Ventilatore-Fan AC: 5(1)A@250Vac, Valvole: 1A@230Vac), (Compatibilità: AFS/TM-32, AFS/TM-42, AFS/SND-A4)

AFS/CR23

Comando 230Vac con OFF/Est/Inv + 3Vel. manuali/auto + Anti-stratificazione + Termostato (gestione unità AC~230V 2-4 tubi, con/senza valvole AFS/VL-230V)
(Ventilatore-Fan AC: 3(1)A@250Vac, Valvole: 1A@230Vac), (Compatibilità: AFS/SND-W4, AFS/TM-32, AFS/TM-42, AFS/SND-A4)

REGOLATORI ALTO LIVELLO, A MICROPROCESSORE, CONFIGURABILI/MULTIFUNZIONE, REGOLAZIONE MODULANTE P, P+I

AFS/CR25

Gestione unità 2-4 tubi con/senza valvole. Uscite: 1 motore AC~230V 1...3Vel. + 2 valvole ON/OFF, PWM, 3-Punti (es. AFS/VL-230V)
(Ventilatore-Fan AC: 3A@230Vac, Valvole-Valves: 0,3A@230Vac), (Compatibilità: AFS/SND-W4, AFS/TM-32, AFS/TM-42, AFS/SND-A4)

AFS/CR26

Gestione unità 2-4 tubi. Uscite: 1 motore AC~230V 1...3Vel. + 2 valvole modulanti 0...10Vdc, Oppure 1 motore EC~230V 0...10Vdc (es. Brush) + 2 valvole modulanti 0...10Vdc o 2 valvole ON/OFF, PWM (es. AFS/VL-230V)
(Ventilatore-Fan AC: 3(0)A@250Vac, Output EC 0...10Vdc: 3x1850Ω), (Compatibilità: AFS/SND-W4, AFS/TM-32, AFS/TM-42, AFS/SND-A4)

SCHEDA DI INTERFACCIA

AFS-SDI.4x3A

Scheda con 4 uscite da 3A (idonea per controllare fino a max n° 4 motori 3-Velocità da 3A; es. n°4 piccoli fan-coils)
(Contatti: 4x 3(0,3)A@250Vac), (Solo per unità AC~230V-3Vel.)

SONDE ARIA ED ACQUA

AFS/SND-W, AFS/SND-W4 AFS/TM-32, AFS/TM-42 AFS/SND-A, AFS/SND-A4



Acqua

Acqua

Aria

SONDE TEMPERATURA ESTERNE/REMOTE

AFS/SND-A	Sonda remota temp. aria ambiente - Inclusa con il "CBE..."	NTC 4,7kΩ @25°C±2, cavo/cable L=600mm Compatibilità: (AFS/CBE223), (AFS/TR1)
AFS/SND-A4		NTC 10kΩ @25°C±2, cavo/cable L=600mm Compatibilità: (AFS/CBE25, AFS/CBE26), (AFS/CR22, AFS/CR23, AFS/CR25, AFS/CR26)
AFS/SND-W4	Sonda temp. acqua (in alternativa al termostato "TM")	NTC 10kΩ @25°C±2, cavo/cable L=600mm Compatibilità: (AFS/CBE25, AFS/CBE26), (AFS/CR23, AFS/CR25, AFS/CR26)
AFS/TM-32	Termostato minima temperatura acqua calda "TM"	T.SET = 32°C
AFS/TM-42	Compatibilità: (AFS/CBE22, AFS/CBE25, AFS/CBE26), (AFS/CR22, AFS/CR23, AFS/CR25, AFS/CR26)	T.SET = 42°C

Nota: Specificare sempre in fase di ordine il tipo di quadro comando pre-esistente.

- **TM con T.SET=32°C:** Consigliato per acqua calda a bassa temperatura (es. pompa di calore)
- **TM con T.SET=42°C:** Consigliato per acqua calda ad alta temperatura (acqua IN fino a 60°C)

VALVOLE



AWM/BC 57 (BC 58)



AWM/PMP52

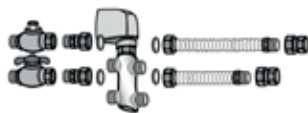

AWM/VL524-230V

VL521 + 2 Flex +
1VL-sfera-1/2" +
1det.-1/2" +Mix



AWM/VL534-230V

VL531 + 2 Flex +
1VL-sfera-1/2" +
1det.-1/2" +Mix



AWM/VL521-230V

2 raccordi a stringere
in ottone +
VL-3VIE-1/2"



AWM/VL531-230V

2 raccordi a stringere
in ottone +
VL-2VIE-1/2"

Mod	ACCESSORI FORNITI NON MONTATI SULL'UNITÀ	
AWM/BC 57	⁽¹⁾ Cornice/Bacinella raccoglicondensa INCASSO/ESTERNO. Spessore 70mm, Colore bianco RAL 9002	Compatibilità: AWM/012 - 022
AWM/BC 58	⁽¹⁾ Cornice/Bacinella raccoglicondensa INCASSO/ESTERNO. Spessore 75mm, Colore bianco RAL 9002	Compatibilità: AWM/032
AWM-PMP52	Pompa condensa 230Vac (Portata acqua max 10 l/h; Prevalenza 6,0 m.c.a.; Aspirazione max 2,5 m.c.a.)	

⁽¹⁾ Bacinella con supporto di sostegno e sede per valvola a 2 o 3 vie e pompa scarico condensa (Valvola e Pompa non compresi: essi sono altri accessori). In lamiera zincata + verniciata a polveri epossidiche, provvista di scarico inferiore (per deflusso per gravità) + 2 superiori (se si installa la pompa condensa).

	Per batteria caldo/freddo (unità 2-tubi)			
	3-vie		2-vie	
	N° 1 valvola 3 vie (4 attacchi)		N° 1 valvola 2 vie (2 attacchi)	
Caratteristica Valvola ⁽¹⁾	DN 1/2" M - Kv 1,7 - PN 16 Bar		DN 1/2" M - Kv 1,7 - PN 16 Bar	
Attacchi lato utente ⁽¹⁾	DN 1/2" M	DN 1/2" M	DN 1/2" M	DN 1/2" M
PWM & ON/OFF (230V) Elettrotermico (230Vac, 50-60Hz)	AWM-VL521-230V	AWM-VL524-230V	AWM-VL531-230V	AWM-VL534-230V

⁽¹⁾ DN= Diametro Nominale; M= Attacchi idraulici Gas Maschio; F= Attacchi idraulici Gas Femmina

PN= Pressione nominale valvola; Kv= Fattore perdita di carico acqua valvola

⁽²⁾ Ogni singolo Kit valvole "VL..." è compatibile con qualsiasi taglia di unità AWM

La Valvola viene fornita non montata. È possibile montarla solo all'esterno dell'unità (sull'impianto) o all'interno della Bacinella/Cornice (accessori).

La scheda telecomando standard dell'unità è in grado di controllare solo una valvola AWM-VL230V.

Il "Kit montaggio" comprende tutti i componenti necessari per il montaggio della valvola di regolazione sull'unità: kit come da figura indicata, incluso guarnizioni, ecc

Valvola a 3 vie: consigliata per impianti con tradizionale pompa a portata acqua costante.

Valvola a 2 vie: consigliata per impianti con pompa a risparmio energetico (pompa con RPM variabile, che garantisce portata acqua variabile e prevalenza costante).

Escluso il Sistema di Regolazione (regolatore, sonde, schede elettroniche, ecc.). I Kit valvole sono compatibili con qualsiasi sistema di regolazione (Johnson Controls, Honeywell, Siemens, ecc).

ACC

Canalizzabile 2 e 4 tubi - Motori AC ed EC Brushless Ripresa aria posteriore o dal basso



**ACC/A/H/P
RIPRESA POSTERIORE**



**ACC/A/H/S
RIPRESA DAL BASSO**



Queste unità sono realizzate con SSTechnology®: tecnologia con pannelli autoportanti (self-supporting panels), isolati, senza telaio e senza ponti termici.

SST
SELF-SUPPORTING
TECHNOLOGY



CASSA DI COPERTURA

Cassa di copertura (= Struttura portante) in lamiera di forte spessore resistente alla ruggine, corrosione, agenti chimici, solventi, alifatici, alcoli. Pannelli autoportanti e smontabili, con fori (asole) per il fissaggio a soffitto/muro ricavati direttamente sulla cassa di copertura. Pretranci e fori predisposti per configurare l'unità come richiesto, per l'installazione degli accessori previsti, per l'uscita degli attacchi idraulici a sinistra o a destra, per la reversibilità dell'unità sul luogo di installazione. Assemblaggio con viti autofilettanti per una rapida, totale e facile ispezionabilità/manutenzione. Dimensioni contenute, ingombri ottimizzati.

BACINELLA RACCOGLICONDENSA (A DOPPIA INCLINAZIONE)

Bacinella raccoglicondensa a doppia inclinazione per garantire una ottimale evacuazione della condensa, provvista di scarico (standard sullo stesso lato degli attacchi idraulici) + isolamento termico esterno (classe M1).

SCAMBIATORE DI CALORE (BATTERIA AD ACQUA)

Batteria di scambio termico ad alta efficienza (Alette Turbolenziate con alto N° di Reynolds) in tubo di rame ed alette di alluminio bloccate mediante espansione meccanica.

Attacchi batteria dotati di sistema antitorsione, valvole sfiato aria manuali, valvole svuotamento acqua manuali.

Standard attacchi a destra; su richiesta (senza sovrapprezzo) attacchi a sinistra, in ogni caso facile reversibilità in cantiere.

N° 1 batteria per impianto a 2 tubi; N° 2 batterie per impianto a 4 tubi.

Batterie collaudate alla pressione di 30 Bar, idonee per funzionamento con acqua fino alla pressione max di 15 Bar.

Le batterie sono idonee per funzionamento con acqua calda (caldaia), acqua a bassa temperatura (caldaia a condensazione, pannelli solari, pompa di calore, ecc.), acqua fredda (chiller e/o processi industriali), acqua addizionata con glicole.

· Taglie con batteria 3R, normalmente usate per il raffreddamento con trattamento di tutta aria interna di ricircolo

· Taglie con batteria 4R, normalmente utilizzate per il raffreddamento con trattamento di tutta (o parziale) aria esterna di rinnovo, nei casi in cui sia richiesta una elevata azione di deumidificazione, idonee anche per funzionamento in sistemi district-cooling con elevati ΔT acqua.

EQUIPAGGIAMENTO ELETTRICO (MORSETTIERA MAMUT MIN. 7 POLI)

Morsettiera tipo "Mamut" IP20 (min. 7 poli : 1 Terra + 3 velocità + 1 Comune + 2 con Ponte) montata all'esterno dell'unità (per unità orizzontali, sullo stesso lato degli attacchi idraulici ; per unità verticali sul lato opposto).

GRUPPO VENTILANTE (VENTILATORE CENTRIFUGO DI ULTIMA GENERAZIONE)

Gruppo ventilante costituito da 1, 2 o 3 ventilatori centrifughi a doppia aspirazione con Ventole in Plastica (@EC) di Ultima Generazione (a pale curve avanti, profilo alare), direttamente accoppiate al motore elettrico. Costruito secondo le norme internazionali, Montaggio su supporti elastici ed ammortizzatori. Ventilatore equilibrato staticamente e dinamicamente. Ventole di grande diametro (= elevate portate d'aria ed elevate pressioni statiche) con basso numero di giri RPM (= bassa rumorosità).

Gruppo ventilante asportabile con estrema facilità (fissaggio con sole 4 viti).

Disponibili diverse Motorizzazioni (vedi di seguito).

UNITÀ CANALIZZABILI MODULARI PIATTE

AC

ACC/A

Classico fandeck con motore AC~230V tradizionale a 3-Velocità

Motore elettrico AC, asincrono monofase a gabbia di scoiattolo, 3-Velocità, provvisto di protettore termico TH (Klixon), condensatore di marcia sempre inserito, 4 poli, IP20, Classe B, doppio isolamento, 230Vac-1Ph-50/60Hz.

EC

ACC/B

Fandeck con Motore elettronico EC-Brushless + Inverter

Motore tecnologia BLAC (Brushless Alternating Current) a magneti permanenti, senza spazzole, sensor less, 2 protettori (TP-termico/Klixon + EP-elettronico/SW),

IP20, Classe B, doppio isolamento, Inverter con Contatto pulito di allarme, 230Vac-1Ph-50/60Hz.

Motore HEE (High Energy Efficiency motor) ad elevato risparmio energetico (oltre il 50%) e conseguente riduzione CO2 (amico dell'ambiente).

Regolazione modulante con segnale 0..10Vdc tramite i nostri comandi o tramite sistemi di regolazione indipendenti (del cliente): La modulazione 0-100% della portata aria (e conseguentemente della potenza termica e frigorifera), permette di adeguare le prestazioni, istante per istante, alle effettive esigenze del locale da climatizzare, garantendo Comfort totale e riduzione della rumorosità.

ACCESSORI (ACCESSORI FORNITI, A RICHIESTA, MONTATI O NON MONTATI SULL'UNITÀ)

L'unità standard viene fornita senza filtro aria.

L'unità standard è dotata di una morsettiera base (AFS/MRS1). Disponibili, come accessori, una ulteriore gamma di morsettiera.

Il comando remoto è un accessorio. Disponibile ampia gamma di comandi remoti stand-alone, comunicanti, master-slave e sistemi di regolazione.

CANALIZZABILE

ACC/A

2 tubi
Motore AC
Ripresa aria
posteriore
o dal basso



**ACC/A/H/P
RIPRESA POSTERIORE**



**ACC/A/H/S
RIPRESA DAL BASSO**



**SPESSORE
DI SOLI 25 cm***

(H* 250mm): Rif. semplice pannello

2 TUBI

3 VELOCITÀ

230VAC

Dimensioni ACC/A

(Unità : mm)

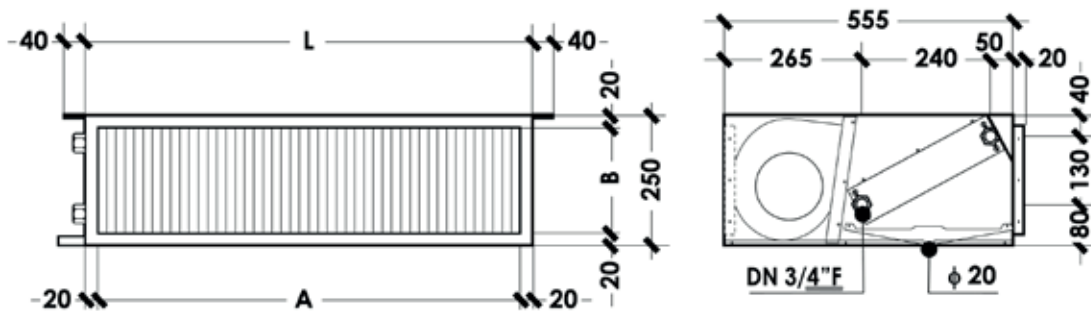

CANALIZZABILE

ACC/A

4 tubi
Motore AC
Ripresa aria
posteriore
o dal basso



**ACC/A/H/P
RIPRESA POSTERIORE**



**ACC/A/H/S
RIPRESA DAL BASSO**

**SPESSORE
DI SOLI 25 cm***

(H* 250mm): Rif. semplice pannello

4 TUBI

3 VELOCITÀ

230VAC

Dimensioni ACC/A

(Unità : mm)

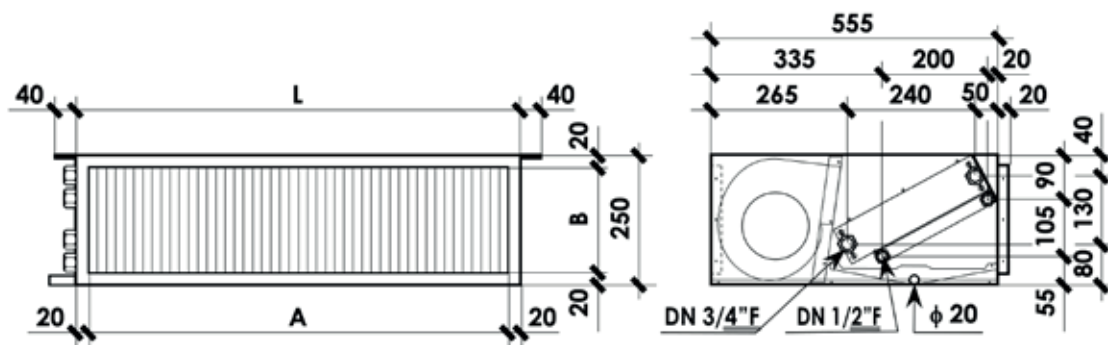

Taglia		ACC/A	014	024	034	044	054	064		
Potenz.Frigorifera	Totale ⁽¹⁾	W	5.830	7.220	9.960	12.400	13.200	16.600		
	Sensibile ⁽¹⁾	W	4.420	5.350	7.830	9.530	10.400	12.800		
Potenzialità Termica ⁽²⁾		W	6.610	6.970	11.600	12.200	15.500	16.400		
Portata aria nominale ⁽³⁾		m ³ /h	1.050	1.140	2.000	2.170	2.670	2.930		
Portata acqua ⁽⁴⁾	Raffred.	l/h	1.003	1.242	1.713	2.133	2.270	2.855		
	Riscald.	l/h	568	599	998	1.049	1.333	1.410		
Perdite di carico acqua ⁽⁵⁾	Raffred.	kPa	27,0	35,2	19,6	30,5	13,2	21,4		
	Riscald.	kPa	37,8	41,4	34,5	37,5	32,0	35,0		
Livelli sonori Min-Med-Max ⁽⁶⁾		dB(A)	37-44-49	38-45-50	45-50-52	46-51-53	41-48-51	42-49-52		
Ref. FAN-DECK		Ref.	1x D160x240, C3,15, 3V, [P1-2-3], [N1-2-3]		2x D160x240, C5, 3V, [P1-2-3], [N1-2-3]		3x D160x240, C5, 3V, [P1-2-3], [N1-2-3]			
Ref. MOT		Ref.	4P, IP20, CL130, 3V, TH, BR		4P, IP20, CL130, 3V, TH, BR		4P, IP20, CL130, 3V, TH, BR			
Motori/Ventilatori		No./No.	1/1		1/2		1/3			
Assorbimento elettrico nominale	MAX ⁽⁷⁾	W	200 W		340 W		320 W			
		A	0,90 A		1,65 A		1,50 A			
Alimentazione elettrica		230Vac-1Ph-50/60Hz								
Batteria freddo	Ranghi	No.	3R	3R	3R	3R	3R	3R		
	Attacchi	f (*)	DN 3/4" F	DN 3/4" F	DN 3/4" F	DN 3/4" F	DN 3/4" F	DN 3/4" F		
	Contenuto acqua l		1,95	1,96	2,86	2,87	3,75	3,76		
Batteria caldo	Ranghi	No.	1R		1R		1R			
	Attacchi	f (*)	DN 1/2" F		DN 1/2" F		DN 1/2" F			
	Contenuto acqua l		0,55		0,79		1,05			
Scarico condensa		f (mm)	20		20		20			
Lunghezza		L	800		1.200		1.600			
Bocche aspirazione/mandata	A	mm	760		1.160		1.560			
	B	mm	210		210		210			
Limite funzionam. inferiore	LFI ESP = 0 Pa	Max	1,00	1,00	1,00	1,00	1,00	1,00		
		Med	0,85	0,86	0,94	0,94	0,92	0,93		
		Min	0,67	0,68	0,80	0,81	0,72	0,74		
		20 Pa	Max	0,93	0,93	0,94	0,94	0,91	0,91	
			Med	0,80	0,80	0,87	0,88	0,84	0,85	
			Min	0,64	0,65	0,75	0,76	0,69	0,70	
		40 Pa	Max	0,86	0,87	0,86	0,86	0,82	0,83	
			Med	0,73	0,74	0,80	0,80	0,75	0,76	
			Min	0,59	0,60	0,70	0,71	0,64	0,65	
		60 Pa	Max	0,79	0,79	0,78	0,79	0,71	0,72	
			Med	0,66	0,67	0,72	0,73	0,65	0,66	
			Min	0,53	0,55	0,64	0,65	0,56	0,57	
		80 Pa	Max	0,69	0,70	0,67	0,68	0,59	0,60	
			Med	0,54	0,56	0,62	0,63	0,52	0,53	
			Min	0,45	0,46	0,54	0,56	0,44	0,46	
		100 Pa	Max	0,56	0,58	0,53	0,55	0,45	0,47	
			Med	0,44	0,45	0,48	0,50	0,38	0,40	
			Min	0,36	0,38	0,42	0,44	0,31	0,33	
		120 Pa	Max	0,41	0,44	0,37	0,39	0,30	0,33	
			Med	0,34	0,36	0,34	0,36	0,23	0,26	
			Min	0,26	0,28	0,28	0,30	/	0,20	
		LFS (ESP=Pa ; Qa=m ³ /h) Limite funzionam. superiore	ESP ; (Qa)	Max	148Pa ; (Qa x0,20)	152Pa ; (Qa x0,20)	138Pa ; (Qa x0,20)	142Pa ; (Qa x0,20)	134Pa ; (Qa x0,20)	138Pa ; (Qa x0,20)
				Med	142Pa ; (Qa x0,20)	146Pa ; (Qa x0,20)	136Pa ; (Qa x0,20)	140Pa ; (Qa x0,20)	126Pa ; (Qa x0,19)	128Pa ; (Qa x0,19)
				Min	134Pa ; (Qa x0,19)	138Pa ; (Qa x0,19)	132Pa ; (Qa x0,20)	136Pa ; (Qa x0,20)	118Pa ; (Qa x0,19)	122Pa ; (Qa x0,19)

RIDUZIONE POTENZIALITÀ FRIGORIFERA/TERMICA (in funzione della riduzione portata aria) ⁽⁸⁾

Portata aria		1,00	0,95	0,90	0,85	0,80	0,75	0,70	0,65	0,60	0,55	0,50	0,45	0,40	0,35	0,30	0,25
Potenza Frigorifera	Totale	1,00	0,97	0,95	0,92	0,89	0,87	0,84	0,81	0,77	0,74	0,71	0,67	0,63	0,59	0,55	0,50
	Sensibile	1,00	0,97	0,93	0,90	0,86	0,83	0,79	0,76	0,72	0,68	0,64	0,60	0,55	0,51	0,46	0,41
Potenza termica		1,00	0,97	0,94	0,91	0,87	0,84	0,81	0,77	0,74	0,70	0,66	0,62	0,58	0,53	0,49	0,44

DN(*) = Diametro nominale, F = Attacchi idraulici batteria Gas femmina

Dati tecnici riferiti alle seguenti condizioni: Unità Standard - Pressione atmosferica 1013 mbar - Alimentazione elettrica 230Vac/1Ph/50Hz.

⁽¹⁾⁽²⁾⁽³⁾ Dati tecnici nominali, rif. portata aria nom. ⁽³⁾ @ Vmax, ESP=0, batteria asciutta Per le prestaz. ⁽¹⁾⁽²⁾ alla portata aria di funzionamento riferirsi a 8+9 o al SW.

⁽¹⁾ Raffreddamento: Temp. aria 27°Csb., 19°Csb.u. - Temp. acqua ingresso/uscita 7/12°C - Portata aria nominale ⁽³⁾. Per le portate aria di funzionamento (es. alle diverse Vel. Max/Med/Min e/o diverse ESP) vedi ⁽⁸⁾⁽⁹⁾; rif. acqua ingr. 7°C e portata acqua nominale ⁽⁴⁾. Raccomandato uso del SW.

⁽²⁾ Riscaldamento: Temp. aria 20°C - Temp. acqua ingresso/uscita 70/60°C - Portata aria nominale ⁽³⁾. Per le portate aria di funzionamento (es. alle diverse Vel. Max/Med/Min e/o diverse ESP) vedi ⁽⁸⁾⁽⁹⁾; rif. acqua ingr. 70°C e portata acqua nominale ⁽⁴⁾. Raccomandato uso del SW.

⁽³⁾⁽⁴⁾ Rese Frigorifere e Termiche: Valori calcolati da SW e dati rilevati in camera calorimetrica rif. norme UNI 7940 parte 1°-2°, UNI-EN 1397/2001.

⁽⁵⁾⁽⁶⁾ Portata aria e Press. statica: Valori nominali rilevati con cassone rif. norme AMCA210-74 fig.12 e condotto + diaframma rif. norme CNR-UNI10023.

⁽⁶⁾ Livelli sonori: Pressione sonora in campo libero, distanza 2 m. Valori calcolati da potenza sonora rilevata in camera riverberante rif. norme ISO 3741 - ISO 3742.

⁽⁷⁾ Dati elettrici: Valori rilevati con Wattmetro Jokogawa WT110 (Valore max, nominale, di targa motore = valore di riferimento per progettazione impianto elettrico).

CANALIZZABILE

ACC/B

2 tubi
Motore EC
Brushless
Ripresa aria
posteriore
o dal basso



**ACC/B/H/P
RIPRESA POSTERIORE**



**ACC/B/H/S
RIPRESA DAL BASSO**



2 TUBI

SEGNALE 0-10V

EC BRUSHLESS

Dimensioni ACC/B 2 tubi

(Unità : mm)

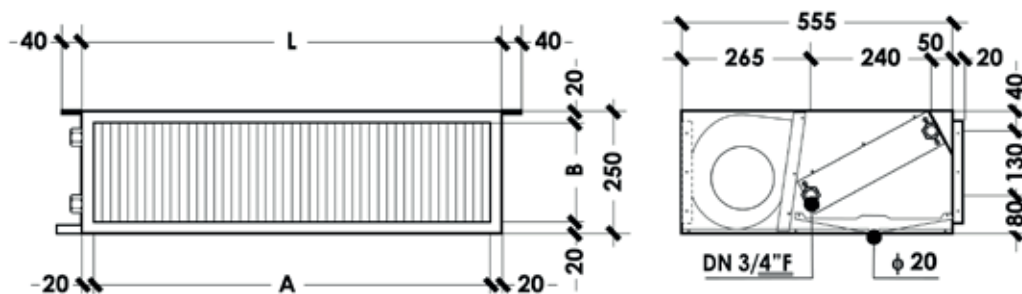

CANALIZZABILE

ACC/B

4 tubi
Motore EC
Brushless
Ripresa aria
posteriore
o dal basso



4 TUBI

SEGNALE 0-10V

EC BRUSHLESS



**ACC/B/H/P
RIPRESA POSTERIORE**



**ACC/B/H/S
RIPRESA DAL BASSO**

Dimensioni

(Unità : mm)

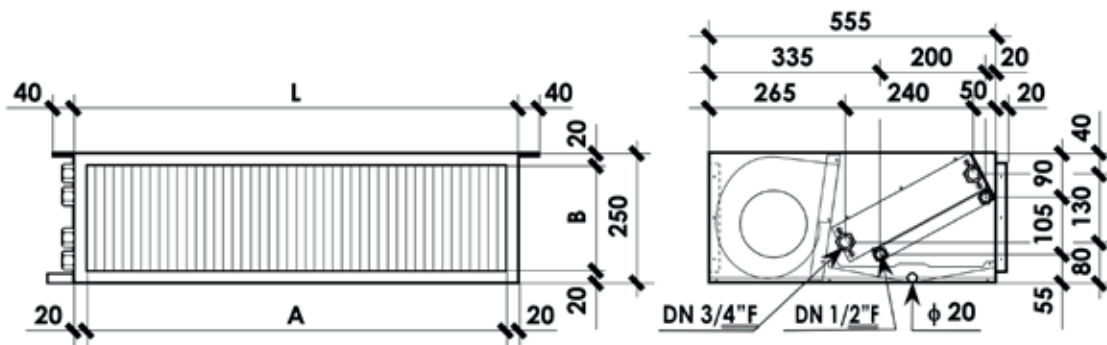

Taglia		ACC/B	014	024	034	044	054	064
Potenz.Frigorifera	Totale ⁽¹⁾	W	5.940	7.340	10.060	12.510	13.300	16.710
	Sensibile ⁽¹⁾	W	4.520	5.460	7.920	9.630	10.490	12.900
Potenzialità Termica ⁽²⁾		W	6.740	7.100	11.720	12.320	15.620	16.520
Portata aria nominale ⁽³⁾		m ³ /h	1.080	1.170	2.030	2.200	2.700	2.960
Portata acqua ⁽⁴⁾	Raffred.	l/h	1.022	1.263	1.730	2.152	2.288	2.874
	Riscald.	l/h	580	611	1.008	1.060	1.343	1.421
Perdite di carico acqua ⁽⁵⁾	Raffred.	kPa	28,0	36,4	20,0	31,0	13,4	21,7
	Riscald.	kPa	39,4	43,0	35,2	38,3	32,5	35,5
Livelli sonori Min-Med-Max ⁽⁶⁾		dB(A)	13-37-50	14-39-51	21-40-53	21-41-54	17-39-52	18-39-53
Ref. FAN-DECK		Ref.	1x D160x240, SAM [SWP/FIX.1/10], [SWN/FIX.1/10]		2x D160x240, CYP75% [SWP/FIX.1/10], [SWN/FIX.1/10]		3x D160x240, CYP75% [SWP/FIX.1/10], [SWN/FIX.1/10]	
Ref. MOT		Ref.	8P, IP42, CL.B, EP+TP, BR		8P, IP20, CL.B, EP+TP, BR		8P, IP20, CL.B, EP+TP, BR	
Motori/Ventilatori		No./No.	1/1		1/2		1/3	
Assorbimento elettrico nominale	MAX ⁽⁷⁾	W	160 W		390 W		400 W	
		A	1,25 A		1,70 A		1,80 A	
Alimentazione elettrica		230Vac-1Ph-50/60Hz (Signal 0...10Vdc)						
Batteria freddo	Ranghi	No.	3R	3R	3R	3R	3R	3R
	Attacchi	f (*)	DN 3/4" F	DN 3/4" F	DN 3/4" F	DN 3/4" F	DN 3/4" F	DN 3/4" F
	Contenuto acqua l		1,95	1,96	2,86	2,87	3,75	3,76
Batteria caldo	Ranghi	No.	1R		1R		1R	
	Attacchi	f (*)	DN 1/2" F		DN 1/2" F		DN 1/2" F	
	Contenuto acqua l		0,55		0,79		1,05	
Scarico condensa		f (mm)	20		20		20	
Lunghezza		L	800		1.200		1.600	
Bocche aspirazione/mandata	A	mm	760		1.160		1.560	
	B	mm	210		210		210	
Limite funzionam. inferiore	LFI ESP = 0 Pa	10V	1,00	1,00	1,00	1,00	1,00	1,00
		Med	0,63	0,63	0,64	0,64	0,62	0,62
		1V	0,26	0,26	0,28	0,28	0,23	0,23
⁽⁸⁾ 10V-Med-1V = Max-Med-Min RIDUZIONE PORTATA ARIA Coefficienti che definiscono le curve "Portata Aria / Pressione statica" (alle 3 velocità Max-Med-Min)	20 Pa	10V	0,95	0,95	0,94	0,94	0,97	0,97
		Med	0,59	0,59	0,60	0,60	0,60	0,60
		1V	0,24	0,24	0,26	0,26	0,23	0,23
	40 Pa	10V	0,90	0,90	0,89	0,89	0,93	0,93
		Med	0,56	0,56	0,57	0,57	0,57	0,57
		1V	0,23	0,23	0,25	0,25	0,22	0,22
	60 Pa	10V	0,84	0,84	0,82	0,82	0,88	0,88
		Med	0,53	0,53	0,52	0,52	0,54	0,54
		1V	0,22	0,22	0,23	0,23	0,21	0,21
	80 Pa	10V	0,78	0,78	0,74	0,74	0,81	0,81
		Med	0,49	0,49	0,47	0,47	0,50	0,50
		1V	0,20	0,20	0,21	0,21	0,19	0,19
100 Pa	10V	0,70	0,70	0,65	0,65	0,71	0,72	
	Med	0,44	0,44	0,42	0,42	0,44	0,44	
	1V	0,18	0,18	0,18	0,18	0,17	0,17	
120 Pa	10V	0,64	0,64	0,55	0,55	0,58	0,58	
	Med	0,40	0,40	0,35	0,35	0,36	0,36	
	1V	0,16	0,16	0,15	0,15	0,14	0,14	
LFS (ESP=Pa ; Qa=m ³ /h) Limite funzionam. superiore	ESP ; (Qa)	10V	220Pa ; (Qa x0,14)	220Pa ; (Qa x0,14)	167Pa ; (Qa x0,16)	167Pa ; (Qa x0,16)	171Pa ; (Qa x0,13)	171Pa ; (Qa x0,13)
	ESP ; (Qa)	Med	205Pa ; (Qa x0,14)	205Pa ; (Qa x0,14)	160Pa ; (Qa x0,15)	160Pa ; (Qa x0,15)	161Pa ; (Qa x0,13)	161Pa ; (Qa x0,13)
	ESP ; (Qa)	1V	160Pa ; (Qa x0,12)	158Pa ; (Qa x0,12)	130Pa ; (Qa x0,14)	130Pa ; (Qa x0,14)	131Pa ; (Qa x0,12)	131Pa ; (Qa x0,12)

RIDUZIONE POTENZIALITÀ FRIGORIFERA/TERMICA (in funzione della riduzione portata aria)⁽⁹⁾

Portata aria		1,00	0,95	0,90	0,85	0,80	0,75	0,70	0,65	0,60	0,55	0,50	0,45	0,40	0,35	0,30	0,25
Potenza Frigorifera	Totale	1,00	0,97	0,95	0,92	0,89	0,87	0,84	0,81	0,77	0,74	0,71	0,67	0,63	0,59	0,55	0,50
	Sensibile	1,00	0,97	0,93	0,90	0,86	0,83	0,79	0,76	0,72	0,68	0,64	0,60	0,55	0,51	0,46	0,41
Potenza termica		1,00	0,97	0,94	0,91	0,87	0,84	0,81	0,77	0,74	0,70	0,66	0,62	0,58	0,53	0,49	0,44

DN(*) = Diametro nominale, F = Attacchi idraulici batteria Gas femmina

Dati tecnici riferiti alle seguenti condizioni: Unità Standard - Pressione atmosferica 1013 mbar - Alimentazione elettrica 230Vac/1Ph/50Hz.

⁽¹⁾⁽²⁾⁽³⁾: Dati tecnici nominali, rif. portata aria nom. ⁽⁴⁾ @ Vmax, ESP=0, batteria asciutta → Per le prestaz. ⁽⁵⁾ alla portata aria di funzionamento riferirsi a 8+9 o al SW.

⁽¹⁾ Raffreddamento: Temp. aria 27°Cb.s., 19°Cb.u. - Temp. acqua ingresso/uscita 7/12°C - Portata aria nominale ⁽³⁾. Per le portate aria di funzionamento (es. alle diverse Vel. Max/Med/Min e/o diverse ESP) vedi ⁽⁸⁾⁽⁹⁾: rif. acqua ingr. 7°C e portata acqua nominale ⁽⁴⁾. Raccomandato uso del SW.

⁽²⁾ Riscaldamento: Temp. aria 20°C - Temp. acqua ingresso/uscita 70/60°C - Portata aria nominale ⁽³⁾. Per le portate aria di funzionamento (es. alle diverse Vel. Max/Med/Min e/o diverse ESP) vedi ⁽⁸⁾⁽⁹⁾: rif. acqua ingr. 70°C e portata acqua nominale ⁽⁴⁾. Raccomandato uso del SW.

⁽¹⁾ ⁽²⁾ ⁽³⁾ Rese Frigorifere e Termiche: Valori calcolati da SW e dati rilevati in camera calorimetrica rif. norme UNI 7940 parte 1°-2° , UNI-EN 1397/2001.

⁽⁴⁾ ⁽⁵⁾ Portata aria e Press. statica: Valori nominali rilevati con cassone rif. norme AMCA210-74 fig.12 e condotto + diaframma rif. norme CNR-UNI10023.

⁽⁶⁾ Livelli sonori: Pressione sonora in campo libero, distanza 3 m. Valori calcolati da potenza sonora rilevata in camera riverberante rif. norme ISO 3741 - ISO 3742.

⁽⁷⁾ Dati elettrici: Valori rilevati con Wattmetro Jokogawa WT110 (Valore max, nominale, di targa motore = valore di riferimento per progettazione impianto elettrico).

COMANDI REMOTI

Per unità AC~230V: 1 comando remoto può controllare 1 sola unità (vedi accessorio "AFS/SDI")



AFS/CR22

3 velocità manuali

AFS/CR23

3 velocità manuali/
automatiche

AC



AFS/CR25

MOT_AC~230V+VL_ON/OFF, PWM

AFS/CR26

MOT_AC~230V+VL-M010 (0...10Vdc)
oppure
MOT_EC~230V+VL-230V(on/off)
o VL-M010 (0...10Vdc)

EC AC



AFS/TEL11

AC

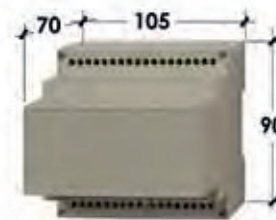

AFS-SDI.4x3A

AC

COMANDI VELOCITA' ELETTRONICI CON TERMOSTATO

AFS/CR22	Comando 230Vac con OFF/Est/Inv + 3 Velocità + Termostato (gestione unità AC~230V 2-4 tubi, con/senza valvole VL-230V) (Ventilatore-Fan AC: 5 ⁰ A@250Vac, Valvole: 1A@230Vac), (Compatibilità: AFS/TM-32, AFS/TM-42, AFS/SND-A4)
AFS/CR23	Comando 230Vac con OFF/Est/Inv + 3Vel. manuali/auto + Anti-stratificazione + Termostato (gestione unità AC~230V 2-4 tubi, con/senza valvole VL-230V) (Ventilatore-Fan AC: 3 ⁰ A@250Vac, Valvole: 1A@230Vac), (Compatibilità: AFS/SND-W4, AFS/TM-32, AFS/TM-42, AFS/SND-A4)

REGOLATORI ALTO LIVELLO, A MICROPROCESSORE, CONFIGURABILI/MULTIFUNZIONE, REGOLAZIONE MODULANTE P, P+I

AFS/CR25	Gestione unità 2-4 tubi con/senza valvole. Uscite: 1 motore AC~230V 1...3Vel. + 2 valvole ON/OFF, PWM, 3-Punti (es. VL-230V, VL-F230) (Ventilatore-Fan AC: 3A@230Vac, Valvole: 0,3A@230Vac), (Compatibilità: AFS/SND-W4, AFS/TM-32, AFS/TM-42, AFS/SND-A4)
AFS/CR26	Gestione unità 2-4 tubi. Uscite: 1 motore AC~230V 1...3Vel. + 2 valvole modulanti 0...10Vdc (es. VL-M010), Oppure 1 motore EC~230V 0...10Vdc (es. Brush) + 2 valvole modulanti 0...10Vdc (es. VL-M010) o 2 valvole ON/OFF, PWM (es. VL-230V opp. 1VL+1RES) (Ventilatore-Fan AC: 3 ⁰ A@250Vac, Output EC 0...10Vdc: 3x1850Ω), (Compatibilità: AFS/SND-W4, AFS/TM-32, AFS/TM-42, AFS/SND-A4)

TELECOMANDO IR (KIT COMPLETO)

AFS/TEL11	Scheda madre + Sonda aria + Sonda acqua + Ricevitore I.R. + Telecomando (gestione unità AC~230V 2-4 tubi, con/senza valvole VL-230V) (Ventilatore-Fan AC: 7A@230Vac, Valvole: 2A@230Vac), (Solo per unità AC~230V-3Vel.)
------------------	--

SCHEDA DI INTERFACCIA

AFS-SDI.4x3A	Scheda con 4 uscite da 3A (idonea per controllare fino a max n° 4 motori 3-Velocità da 3A; es. n°4 piccoli fan-coils) (Contatti: 4x 3(0,3)A@250Vac), (Solo per unità AC~230V-3Vel.)
---------------------	---

VALVOLE DI REGOLAZIONE



AFS/VL2

AFS/VL3

Per batteria caldo/freddo (unità 2-tubi) ; Per batteria freddo (unità 4-tubi)

3-vie

2 vie

N° 1 valvola 3 vie (4 attacchi)

N° 1 valvola 2 vie (2 attacchi)

Caratteristica Valvola ⁽¹⁾	DN 1/2" M - Kv 1,7 - PN 16 Bar			DN 1/2" M - Kv 1,7 - PN 16 Bar		
	Kv 2,5	Kv 4	Kv 6	Kv 2,5	Kv 4	Kv 6
Attacchi lato utente	DN 3/4" M	DN 3/4" M	DN 3/4" M	DN 3/4" M	DN 3/4" M	DN 3/4" M
PWM & ON/OFF (230V) Elettrotermico (230Vac, 50-60Hz)	Mod. ACC/VL 3.25-230V	ACC/VL 3.4-230V	ACC/VL 3.6-230V	ACC/VL 2.25-230V	ACC/VL 2.4-230V	ACC/VL 2.6-230V
Taglia unità raccomandata	012-022-032 014-024-034	042-052-062 044-054-064	072-082-092	012-022-032 014-024-034	042-052-062 044-054-064	072-082-092

⁽¹⁾ DN = Diametro Nominale ; M = Attacchi idraulici Gas Maschio

PN = Pressione nominale valvola ; Kv = Fattore perdita di carico acqua valvola

⁽²⁾ Ogni singolo Kit valvole (Kv 2,5 - Kv 4 - Kv 6) è compatibile con qualsiasi taglia di unità. In ogni caso:

• per valvole ON/OFF è consigliato usare valvole con alto Kv (per ridurre il più possibile le perdite di carico lato acqua).

• per valvole MODULANTI (incluso valvole 3 punti) è consigliato usare valvole con Kv uguale o comunque confrontabile con il Kv della batteria (perdite di carico della valvola simili a quelle della batteria per garantire una buona modulazione).

Valvola a 3 vie: consigliata per impianti con tradizionale pompa a portata acqua costante.

Valvola a 2 vie: consigliata per impianti con pompa a risparmio energetico (pompa con RPM variabile, che garantisce portata acqua variabile e prevalenza costante).

Escluso il Sistema di Regolazione (regolatore, sonde, schede elettroniche, ecc). I Kit valvole sono compatibili con qualsiasi sistema di regolazione (Johnson Controls, Honeywell, Siemens, ecc).

MORSETTIERE

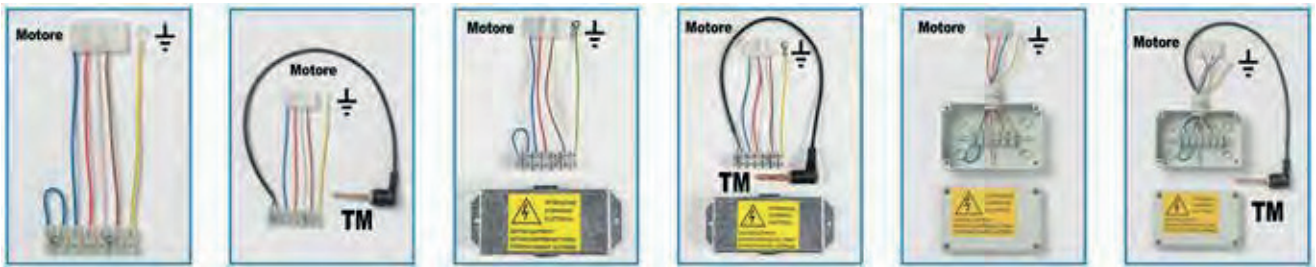

AFS/MRS1

AFS/MRS2-32
AFS/MRS2-42

AFS/MRS3

AFS/MRS4-32
AFS/MRS4-42

AFS/MRS5

AFS/MRS6-32
AFS/MRS6-42

NOTA: Le unità canalizzate ACC, vengono fornite con morsettiere modello AFS/MRS1 montata di fabbrica. Quindi, se non per specifiche esigenze, la morsettiere non deve essere ordinata.

Mod.	Morsettiere per collegamento a comando remoto fornite montate sull'unità - Comandi remoti forniti non montati	
AFS/MRS1	Morsettiere tipo "Mamut" (min. 5 poli) IP20	
AFS/MRS2-32	Morsettiere tipo "Mamut" (min. 5 poli) IP20 + Termostato minima temperatura acqua calda "TM"	T.SET = 32°C
AFS/MRS2-42		T.SET = 42°C
AFS/MRS3	Morsettiere tipo "Mamut" (min. 5 poli) con coperchio IP40	
AFS/MRS4-32	Morsettiere tipo "Mamut" (min. 5 poli) con coperchio di chiusura IP40 + Termostato minima temp. acqua calda "TM"	T.SET = 32°C
AFS/MRS4-42		T.SET = 42°C
AFS/MRS5	Morsettiere tipo "Mamut" dentro scatola elettrica IP55	
AFS/MRS6-32	Morsettiere tipo "Mamut" dentro scatola elettrica IP55 + Termostato minima temp. acqua calda "TM"	T.SET = 32°C
AFS/MRS6-42		T.SET = 42°C

SONDE ARIA ED ACQUA

AFS/SND-W, AFS/SND-W4 AFS/TM-32, AFS/TM-42 AFS/SND-A, AFS/SND-A4



Acqua



Acqua



Aria

SONDE TEMPERATURA ESTERNE/REMOTE		
AFS/SND-A	Sonda remota temp. aria ambiente - Inclusa con il "CBE..."	NTC 4,7kΩ @25°C±2, cavo/cable L=600mm Compatibilità: (AFS/CBE223), (AFS/TR1)
AFS/SND-A4		NTC 10kΩ @25°C±2, cavo/cable L=600mm Compatibilità: (AFS/CBE25, AFS/CBE26), (AFS/CR22, AFS/CR23, AFS/CR25, AFS/CR26)
AFS/SND-W4	Sonda temp. acqua (in alternativa al termostato "TM")	NTC 10kΩ @25°C±2, cavo/cable L=600mm Compatibilità: (AFS/CBE25, AFS/CBE26), (AFS/CR23, AFS/CR25, AFS/CR26)
AFS/TM-32	Termostato minima temperatura acqua calda "TM"	T.SET = 32°C
AFS/TM-42	Compatibilità: (AFS/CBE22, AFS/CBE25, AFS/CBE26), (AFS/CR22, AFS/CR23, AFS/CR25, AFS/CR26)	T.SET = 42°C

Nota: Specificare sempre in fase di ordine il tipo di quadro comando pre-esistente.

- **TM con T.SET=32°C:** Consigliato per acqua calda a bassa temperatura (es. pompa di calore)
- **TM con T.SET=42°C:** Consigliato per acqua calda ad alta temperatura (acqua IN fino a 60°C)

BACINELLA

BACINELLA	
SBC-0	Accessorio bacinella ausiliaria per valvole ACC/SBC-0





LISTINO

Soluzioni Idroniche

GPII - CHILLER E POMPA DI CALORE INVERTER - R454B



GPII C - SOLO FREDDO		GPII035C	GPII040C	GPII045C	GPII050C
Modelli		035	040	045	050
GPII C		€ 26.314	€ 32.500	€ 33.527	€ 34.552

CODICE

1-Alimentazione elettrica					
0A	400V - 3N - 50Hz	€ 0	€ 0	€ 0	€ 0
2A	400V - 3N - 50Hz + magnetotermici	€ 1.665	€ 1.665	€ 1.665	€ 1.665
4A	400V - 3 - 50Hz	€ 2.720	€ 2.720	€ 2.720	€ 2.720
5A	400V - 3 - 50Hz + magnetotermici	€ 4.383	€ 4.383	€ 4.383	€ 4.383

CONFIGURAZIONE OPZIONI E ACCESSORI INSTALLATI A BORDO

1-Valvola di espansione					
A	Elettronica	€ 0	€ 0	€ 0	€ 0
2-Pompa acqua e accessori					
0	Assente	€ 0	€ 0	€ 0	€ 0
1	Pompa LP	€ 1.312	€ 1.312	€ 1.312	€ 1.312
2	Doppia pompa LP in rotazione temporale	€ 2.335	€ 2.335	€ 2.335	€ 2.335
3	Pompa HP	€ 1.766	€ 1.766	€ 1.766	€ 1.766
4	Doppia pompa HP in rotazione temporale	€ 2.791	€ 2.791	€ 2.791	€ 2.791
A	Pompa LP inverter	€ 2.626	€ 2.626	€ 2.626	€ 2.626
B	Doppia pompa LP inverter in rotazione temporale	€ 4.962	€ 4.962	€ 4.962	€ 4.962
C	Pompa HP inverter	€ 3.080	€ 3.080	€ 3.080	€ 3.080
D	Doppia pompa HP inverter in rotazione temporale	€ 5.417	€ 5.417	€ 5.417	€ 5.417
3-Serbatoio di accumulo inerziale					
0	Assente	€ 0	€ 0	€ 0	€ 0
S	Presente	€ 1.432	€ 1.432	€ 1.432	€ 1.432
4-Recupero parziale di calore					
0	Assente	€ 0	€ 0	€ 0	€ 0
D	Desurriscaldatore con contatto attivazione pompa	€ 1.847	€ 1.847	€ 1.847	€ 1.847
5-Modulazione portata aria					
C	Controllo di condensazione con ventilatori a taglio di fase	€ 0	€ 0	€ 0	€ 0
E	Controllo di condensazione con ventilatori a controllo elettronico BLDC	€ 3.487	€ 3.487	€ 3.487	€ 3.487
A	Controllo di condensazione con ventilatori a controllo elettronico BLDC ad alta prevalenza	€ 3.836	€ 3.836	€ 3.836	€ 3.836
6-Kit anticongelamento					
0	Assente	€ 0	€ 0	€ 0	€ 0
E	Evaporatore	€ 116	€ 116	€ 116	€ 116
P	Evaporatore e pompa acqua	€ 215	€ 215	€ 215	€ 215
S	Evaporatore, pompa acqua e serbatoio inerziale	€ 364	€ 364	€ 364	€ 364
7-Isolamento e attenuazione acustica					
0	Assente	€ 0	€ 0	€ 0	€ 0
3	Isolamento fonoassorbente vano compressore e cuffie compressore	€ 622	€ 622	€ 622	€ 622

GPLI C - SOLO FREDDO		GPLI035C	GPLI040C	GPLI045C	GPLI050C
8-Accessori circuito refrigerante					
0	Assente	€ 0	€ 0	€ 0	€ 0
9-Controllo remoto / comunicazione seriale					
0	Assente	€ 0	€ 0	€ 0	€ 0
2	Scheda seriale RS485 (protocollo Carel / Modbus)	€ 410	€ 410	€ 410	€ 410
S	Interfaccia utente remota semplificata	€ 201	€ 201	€ 201	€ 201
X	Interfaccia utente remota per controllo avanzato	€ 986	€ 986	€ 986	€ 986
L	Scheda seriale LON FTT10 (richiede controllo avanzato)	€ 642	€ 642	€ 642	€ 642
B	Scheda seriale BACNET IP / PCOWEB (richiede controllo avanzato)	€ 1.018	€ 1.018	€ 1.018	€ 1.018
G	Scheda seriale BACNET IP / PCOWEB + software supervisione Gweb (richiede controllo avanzato)	€ 1.167	€ 1.167	€ 1.167	€ 1.167
10-Batterie speciali / trattamenti protettivi					
M	Microcanali con trattamento di resinatura epossidica + anti UV	€ 1.282	€ 2.565	€ 2.565	€ 2.565
E	Microcanali in Long Life Alloy (standard per chiller)	Contattare la sede			
11-Isolamento delle vibrazioni					
0	Assente	€ 0	€ 0	€ 0	€ 0
G	Antivibranti di base in gomma	€ 342	€ 342	€ 342	€ 342
M	Antivibranti di base a molla	€ 850	€ 850	€ 850	€ 850
12-Opzioni compressore e batterie					
0	Assente	€ 0	€ 0	€ 0	€ 0
13-Controllo a bordo					
1	Avanzato	€ 0	0	€ 0	€ 0

ACCESSORI INSTALLATI A BORDO

A	Valvola a 3 vie per produzione di ACS (esclude serbatoio)	€ N.D	€ N.D	€ N.D	€ N.D
B	Griglia di protezione batteria	€ 517	€ 517	€ 517	€ 517
D	Stato ON/OFF dei compressori	€ 188	€ 188	€ 188	€ 188
E	Controllo remoto per limitazione step di potenza (richiede controllo avanzato)	€ 456	€ 456	€ 456	€ 456
F	Scheda allarmi digitali configurabili (richiede controllo avanzato)	€ 456	€ 456	€ 456	€ 456
I	Sensori perdita refrigerante	€ 2.162	€ 2.162	€ 2.162	€ 2.162
L	Doppio isolamento circuito acqua	Contattare la sede			
M	Segnale 0-10V per controllo pompa esterna lato utenza (esclude pompa a bordo)	€ 0	€ 0	€ 0	€ 0
N	Rubinetti intercettazione compressori tandem/trio	€ 423	€ 423	€ 423	€ 423
P	Ingresso digitale per richiesta ACS	€ 456	€ 456	€ 456	€ 456
Q	Sonda di temperatura per gestione pompa sul circuito primario	€ 456	€ 456	€ 456	€ 456
R	Abilitazione secondo setpoint / Segnalazione di allarme esterno	€ 456	€ 456	€ 456	€ 456
T	Analizzatore di rete per monitoraggio e limitazione della potenza assorbita	€ 2.784	€ 2.784	€ 2.784	€ 2.784
U	Tubi di sollevamento unità	€ 248	€ 248	€ 248	€ 248
V	Modifica set point con segnale 4-20 mA	€ 456	€ 456	€ 456	€ 456

GPLI - CHILLER E POMPA DI CALORE INVERTER - R454B

refrigerante
R454B



GPLI H - POMPA DI CALORE REVERSIBILE		GPLI035H	GPLI040H	GPLI045H	GPLI050H
Modelli		035	040	045	050
GPLI H		€ 29.804	€ 35.514	€ 37.705	€ 39.900

CODICE

1-Alimentazione elettrica					
0A	400V - 3N - 50Hz	€ 0	€ 0	€ 0	€ 0
2A	400V - 3N - 50Hz + magnetotermici	€ 1.665	€ 1.665	€ 1.665	€ 1.665
4A	400V - 3 - 50Hz	€ 2.720	€ 2.720	€ 2.720	€ 2.720
5A	400V - 3 - 50Hz + magnetotermici	€ 4.383	€ 4.383	€ 4.383	€ 4.383

CONFIGURAZIONE OPZIONI E ACCESSORI INSTALLATI A BORDO

1-Valvola di espansione					
A	Elettronica	€ 0	€ 0	€ 0	€ 0
2-Pompa acqua e accessori					
0	Assente	€ 0	€ 0	€ 0	€ 0
1	Pompa LP	€ 1.312	€ 1.312	€ 1.312	€ 1.312
2	Doppia pompa LP in rotazione temporale	€ 2.335	€ 2.335	€ 2.335	€ 2.335
3	Pompa HP	€ 1.766	€ 1.766	€ 1.766	€ 1.766
4	Doppia pompa HP in rotazione temporale	€ 2.791	€ 2.791	€ 2.791	€ 2.791
A	Pompa LP inverter	€ 2.626	€ 2.626	€ 2.626	€ 2.626
B	Doppia pompa LP inverter in rotazione temporale	€ 4.962	€ 4.962	€ 4.962	€ 4.962
C	Pompa HP inverter	€ 3.080	€ 3.080	€ 3.080	€ 3.080
D	Doppia pompa HP inverter in rotazione temporale	€ 5.417	€ 5.417	€ 5.417	€ 5.417
3-Serbatoio di accumulo inerziale					
0	Assente	€ 0	€ 0	€ 0	€ 0
S	Presente	€ 1.432	€ 1.432	€ 1.432	€ 1.432
4-Recupero parziale di calore					
0	Assente	€ 0	€ 0	€ 0	€ 0
D	Desurriscaldatore con contatto attivazione pompa	€ 1.847	€ 1.847	€ 1.847	€ 1.847
5-Modulazione portata aria					
C	Controllo di condensazione con ventilatori a taglio di fase	€ 0	€ 0	€ 0	€ 0
E	Controllo di condensazione con ventilatori a controllo elettronico BLDC	€ 3.487	€ 3.487	€ 3.487	€ 3.487
A	Controllo di condensazione con ventilatori a controllo elettronico BLDC ad alta prevalenza	€ 3.836	€ 3.836	€ 3.836	€ 3.836
6-Kit anticongelamento					
0	Assente	€ 0	€ 0	€ 0	€ 0
E	Evaporatore	€ 116	€ 116	€ 116	€ 116
P	Evaporatore e pompa acqua	€ 215	€ 215	€ 215	€ 215
S	Evaporatore, pompa acqua e serbatoio inerziale	€ 364	€ 364	€ 364	€ 364
7-Isolamento e attenuazione acustica					
0	Assente	€ 0	€ 0	€ 0	€ 0
3	Isolamento fonoassorbente vano compressore e cuffie compressore	€ 622	€ 622	€ 622	€ 622

GPLI H - POMPA DI CALORE REVERSIBILE		GPLI035H	GPLI040H	GPLI045H	GPLI050H
8-Accessori circuito refrigerante					
0	Assente	€ 0	€ 0	€ 0	€ 0
9-Controllo remoto / comunicazione seriale					
0	Assente	€ 0	€ 0	€ 0	€ 0
2	Scheda seriale RS485 (protocollo Carel / Modbus)	€ 410	€ 410	€ 410	€ 410
S	Interfaccia utente remota semplificata	€ 201	€ 201	€ 201	€ 201
X	Interfaccia utente remota per controllo avanzato	€ 986	€ 986	€ 986	€ 986
L	Scheda seriale LON FTT10 (richiede controllo avanzato)	€ 642	€ 642	€ 642	€ 642
B	Scheda seriale BACNET IP / PCOWEB (richiede controllo avanzato)	€ 1.018	€ 1.018	€ 1.018	€ 1.018
G	Scheda seriale BACNET IP / PCOWEB + software supervisione Gweb (richiede controllo avanzato)	€ 1.167	€ 1.167	€ 1.167	€ 1.167
10-Batterie speciali / trattamenti protettivi					
0	Standard	€ 0	€ 0	€ 0	€ 0
I	Idrofilico	Contattare la sede			
C	Cataforesi	Contattare la sede			
R	Rame-rame	Contattare la sede			
P	Aletta preverniciata con trattamento epossidico	Contattare la sede			
11-Isolamento delle vibrazioni					
0	Assente	€ 0	€ 0	€ 0	€ 0
G	Antivibranti di base in gomma	€ 342	€ 342	€ 342	€ 342
M	Antivibranti di base a molla	€ 850	€ 850	€ 850	€ 850
12-Opzioni compressore e batterie					
0	Assente	€ 0	€ 0	€ 0	€ 0
1	Cavo scaldante batteria	€ 466	€ 466	€ 466	€ 466
13-Controllo a bordo					
1	Avanzato	€ 0	€ 0	€ 0	€ 0

ACCESSORI INSTALLATI A BORDO

A	Valvola a 3 vie per produzione di ACS (esclude serbatoio)	€ 2.076	€ 2.076	€ 2.076	€ 2.076
B	Griglia di protezione batteria	€ 517	€ 517	€ 517	€ 517
D	Stato ON/OFF dei compressori	€ 188	€ 188	€ 188	€ 188
E	Controllo remoto per limitazione step di potenza (richiede controllo avanzato)	€ 456	€ 456	€ 456	€ 456
F	Scheda allarmi digitali configurabili (richiede controllo avanzato)	€ 456	€ 456	€ 456	€ 456
I	Sensori perdita refrigerante	€ 2.162	€ 2.162	€ 2.162	€ 2.162
L	Doppio isolamento circuito acqua	Contattare la sede			
M	Segnale 0-10V per controllo pompa esterna lato utenza (esclude pompa a bordo)	€ 0	€ 0	€ 0	€ 0
N	Rubinetto intercettazione compressori tandem/trio	€ 423	€ 423	€ 423	€ 423
P	Ingresso digitale per richiesta ACS	€ 456	€ 456	€ 456	€ 456
Q	Sonda di temperatura per gestione pompa sul circuito primario	€ 456	€ 456	€ 456	€ 456
R	Abilitazione secondo setpoint / Segnalazione di allarme esterno	€ 456	€ 456	€ 456	€ 456
T	Analizzatore di rete per monitoraggio e limitazione della potenza assorbita	€ 2.784	€ 2.784	€ 2.784	€ 2.784
U	Tubi di sollevamento unità	€ 248	€ 248	€ 248	€ 248
V	Modifica set point con segnale 4-20 mA	€ 456	€ 456	€ 456	€ 456

GMPE - CHILLER E POMPA DI CALORE A PARZIALIZZAZIONE FISSA - R410



GMPE C - SOLO FREDDO		GMPET18-C	GMPET23-C	GMPET25-C	GMPET30-C	GMPET34-C
Modelli		T18	T23	T25	T30	T34
GMPE C		€ 13.634	€ 14.978	€ 16.382	€ 21.997	€ 23.510

CODICE

1-Alimentazione elettrica						
M	230V - 1 - 50Hz	€ N.D	€ N.D	€ N.D	€ N.D	€ N.D
4	230V - 1 - 50Hz + magnetotermici	€ N.D	€ N.D	€ N.D	€ N.D	€ N.D
0AC	400V - 3N - 50Hz	€ 0	€ 0	€ 0	€ 0	€ 0
2AC	400V - 3N - 50Hz + magnetotermici	€ 1.665	€ 1.665	€ 1.665	€ 1.665	€ 1.665

CONFIGURAZIONE OPZIONI E ACCESSORI INSTALLATI A BORDO

1-Valvola di espansione						
0	Meccanica	€ 0	€ 0	€ 0	€ 0	€ 0
A	Elettronica	€ 951	€ 951	€ 951	€ 951	€ 951
B	Floor Pack (include valvola di espansione elettronica)	€ 1.110	€ 1.110	€ 1.110	€ 1.110	€ 1.110
2-Pompa acqua e accessori						
0	Assente	€ 0	€ 0	€ 0	€ 0	€ 0
1	Pompa LP	€ 937	€ 937	€ 937	€ 1.312	€ 1.312
2	Doppia pompa LP in rotazione temporale	€ N.D	€ N.D	€ N.D	€ 1269,00	€ 1269,00
3-Serbatoio di accumulo inerziale						
0	Assente	€ 0	€ 0	€ 0	€ 0	€ 0
S	Presente	€ 1.190	€ 1.190	€ 1.190	€ 1.432	€ 1.432
4-Recupero parziale di calore						
0	Assente	€ 0	€ 0	€ 0	€ 0	€ 0
D	Desurriscaldatore con contatto attivazione pompa	€ 951	€ 1.231	€ 1.231	€ 1.231	€ 1.231
5-Modulazione portata aria						
C	Controllo di condensazione con ventilatori a taglio di fase	€ 0	€ 0	€ 0	€ 0	€ 0
E	Controllo di condensazione con ventilatori a controllo elettronico BLDC	€ 1.687	€ 1.687	€ 1.687	€ 3.487	€ 3.487
6-Kit anticongelamento						
0	Assente	€ 0	€ 0	€ 0	€ 0	€ 0
E	Evaporatore	€ 116	€ 116	€ 116	€ 116	€ 116
P	Evaporatore e pompa acqua	€ 215	€ 215	€ 215	€ 215	€ 215
S	Evaporatore, pompa acqua e serbatoio inerziale	€ 364	€ 364	€ 364	€ 364	€ 364
7-Isolamento e attenuazione acustica						
0	Assente	€ 0	€ 0	€ 0	€ 0	€ 0
E	Evaporatore	€ 167	€ 167	€ 167	€ 307	€ 307
P	Evaporatore e pompa acqua	€ 351	€ 351	€ 351	€ 351	€ 351
S	Evaporatore, pompa acqua e serbatoio inerziale	€ 515	€ 515	€ 515	€ 648	€ 648
8-Accessori circuito refrigerante						
0	Assente	€ 0	€ 0	€ 0	€ 0	€ 0
M	Manometri refrigerante	€ 206	€ 206	€ 206	€ 206	€ 206
9-Controllo remoto / comunicazione seriale						
0	Assente	€ 0	€ 0	€ 0	€ 0	€ 0
2	Scheda seriale RS485 (protocollo Carel / Modbus)	€ 188	€ 188	€ 188	€ 188	€ 188
S	Interfaccia utente remota semplificata	€ 201	€ 201	€ 201	€ 201	€ 201
M	Interfaccia utente remota per controllo base	€ 697	€ 697	€ 697	€ 697	€ 697
X	Interfaccia utente remota per controllo avanzato	€ 986	€ 986	€ 986	€ 986	€ 986
B	Scheda seriale BACNET IP / PCOWEB (richiede controllo avanzato)	€ 1.018	€ 1.018	€ 1.018	€ 1.018	€ 1.018
F	Scheda seriale BACNET MS/TP / PCONET (richiede controllo avanzato)	€ 1.018	€ 1.018	€ 1.018	€ 1.018	€ 1.018
G	Scheda seriale BACNET IP / PCOWEB + software supervisione Gweb (richiede controllo avanzato)	€ 1.167	€ 1.167	€ 1.167	€ 1.167	€ 1.167

GMPE C - SOLO FREDDO		GMPET18-C	GMPET23-C	GMPET25-C	GMPET30-C	GMPET34-C
10-Batterie speciali / trattamenti protettivi						
0	Standard	€ 0	€ 0	€ 0	€ 0	€ 0
R	Rame-rame	Contattare la sede				
C	Cataforesi	Contattare la sede				
B	Aletta preverniciata con trattamento epossidico	Contattare la sede				
I	Idrofilico	Contattare la sede				
11-Protezione della batteria						
0	Assente	€ 0	€ 0	€ 0	€ 0	€ 0
G	Griglia di protezione batteria	€ 300	€ 300	€ 300	€ 517	€ 517
12-Opzioni compressore e batterie						
0	Assente	€ 0	€ 0	€ 0	€ 0	€ 0
1	Condensatori di rifasamento	€ 324	€ 324	€ 324	€ 324	€ 324
2	Soft starter	€ 2.561	2.561	€ 2.561	€ 2.561	€ 2.561
3	Condensatori di rifasamento + soft starter	€ 2.874	2.874	€ 2.874	€ 2.874	€ 2.874
4	Resistenza elettrica carter compressore	€ 329	329	€ 329	€ 329	€ 329
13-Controllo a bordo						
1	Base	€ 0	€ 0	€ 0	€ 0	€ 0
2	Avanzato	€ 1.330	€ 1.330	€ 1.330	€ 1.330	€ 1.330

ACCESSORI FORNITI SEPARATAMENTE

cod.	Antivibranti di base in gomma	RYPAMCA10	RYPAMCA10	RYPAMCA10	RYPAMCA50	RYPAMCA50
		€ 197	€ 197	€ 197	€ 342	€ 342
cod.	Antivibranti di base a molla	RYKAMF2	RYKAMF2	RYKAMF2	RYKAMF4	RYKAMF4
		€ 424	€ 424	€ 424	€ 848	€ 848
cod.	Modulo serbatoio inerziale per installazione sotto basamento	0	0	0	0	0
		€ N.D.	€ N.D.	€ N.D.	€ N.D.	€ N.D.
cod.	Kit collegamento modulo serbatoio	0	0	0	0	0
		€ N.D.	€ N.D.	€ N.D.	€ N.D.	€ N.D.
cod.	Interfaccia utente remota semplificata	RY1701546	RY1701546	RY1701546	RY1701546	RY1701546
		€ 193	€ 193	€ 193	€ 193	€ 193

GMPE - CHILLER E POMPA DI CALORE A PARZIALIZZAZIONE FISSA - R410



GMPE C - SOLO FREDDO		GMPET42-C	GMPET54-C	GMPET57-C	GMPET64-C	GMPET71-C
Modelli		T42	T54	T57	T64	T71
GMPE C		€ 29.280	€ 29.698	€ 30.986	€ 32.334	€ 34.872

CODICE

1-Alimentazione elettrica						
M	230V - 1 - 50Hz	€ N.D	€ N.D	€ N.D	€ N.D	€ N.D
4	230V - 1 - 50Hz + magnetotermici	€ N.D	€ N.D	€ N.D	€ N.D	€ N.D
0AC	400V - 3N - 50Hz	€ 0	€ 0	€ 0	€ 0	€ 0
2AC	400V - 3N - 50Hz + magnetotermici	€ 1.665	€ 1.665	€ 1.665	€ 1.665	€ 1.665

CONFIGURAZIONE OPZIONI E ACCESSORI INSTALLATI A BORDO

1-Valvola di espansione						
0	Meccanica	€ 0	€ 0	€ 0	€ 0	€ 0
A	Elettronica	€ 951	€ 951	€ 951	€ 951	€ 951
B	Floor Pack (include valvola di espansione elettronica)	€ 1.110	€ 1.110	€ 1.110	€ 1.110	€ 1.110
2-Pompa acqua e accessori						
0	Assente	€ 0	€ 0	€ 0	€ 0	€ 0
1	Pompa LP	€ 1.312	€ 1.432	€ 1.432	€ 1.432	€ 1.432
2	Doppia pompa LP in rotazione temporale	€ 1269,00	€ 1399,00	€ 1399,00	€ 1399,00	€ 1399,00
3-Serbatoio di accumulo inerziale						
0	Assente	€ 0	€ 0	€ 0	€ 0	€ 0
S	Presente	€ 1.432	€ 1.432	€ 1.432	€ 1.432	€ 1.432
4-Recupero parziale di calore						0 0
0	Assente	€ 0	€ 0	€ 0	€ 0	€ 0
D	Desurriscaldatore con contatto attivazione pompa	€ 1.231	€ 1.367	€ 1.367	€ 1.367	€ 1.367
5-Modulazione portata aria						
C	Controllo di condensazione con ventilatori a taglio di fase	€ 0	€ 0	€ 0	€ 0	€ 0
E	Controllo di condensazione con ventilatori a controllo elettronico BLDC	€ 3.487	€ 4.120	€ 4.120	€ 4.120	€ 4.120
6-Kit anticongelamento						
0	Assente	€ 0	€ 0	€ 0	€ 0	€ 0
E	Evaporatore	€ 116	€ 116	€ 116	€ 116	€ 116
P	Evaporatore e pompa acqua	€ 215	€ 215	€ 215	€ 215	€ 215
S	Evaporatore, pompa acqua e serbatoio inerziale	€ 364	€ 364	€ 364	€ 364	€ 364
7-Isolamento e attenuazione acustica						
0	Assente	€ 0	€ 0	€ 0	€ 0	€ 0
E	Evaporatore	€ 307	€ 337	€ 337	€ 337	€ 337
P	Evaporatore e pompa acqua	€ 392	€ 622	€ 622	€ 622	€ 622
S	Evaporatore, pompa acqua e serbatoio inerziale	€ 688	€ 946	€ 946	€ 946	€ 946
8-Accessori circuito refrigerante						
0	Assente	€ 0	€ 0	€ 0	€ 0	€ 0
M	Manometri refrigerante	€ 206	€ 206	€ 206	€ 206	€ 206
9-Controllo remoto / comunicazione seriale						
0	Assente	€ 0	€ 0	€ 0	€ 0	€ 0
2	Scheda seriale RS485 (protocollo Carel / Modbus)	€ 188	€ 188	€ 188	€ 188	€ 188
S	Interfaccia utente remota semplificata	€ 201	€ 201	€ 201	€ 201	€ 201
M	Interfaccia utente remota per controllo base	€ 697	€ 697	€ 697	€ 697	€ 697
X	Interfaccia utente remota per controllo avanzato	€ 986	€ 986	€ 986	€ 986	€ 986
B	Scheda seriale BACNET IP / PCOWEB (richiede controllo avanzato)	€ 1.018	€ 1.018	€ 1.018	€ 1.018	€ 1.018
F	Scheda seriale BACNET MS/TP / PCONET (richiede controllo avanzato)	€ 1.018	€ 1.018	€ 1.018	€ 1.018	€ 1.018
G	Scheda seriale BACNET IP / PCOWEB + software supervisione Gweb (richiede controllo avanzato)	€ 1.167	€ 1.167	€ 1.167	€ 1.167	€ 1.167

GMPE C - SOLO FREDDO		GMPE42-C	GMPE54-C	GMPE57-C	GMPE64-C	GMPE71-C
10-Batterie speciali / trattamenti protettivi						
0	Standard	€ 0	€ 0	€ 0	€ 0	€ 0
R	Rame-rame	Contattare la sede				
C	Cataforesi	Contattare la sede				
B	Aletta preverniciata con trattamento epossidico	Contattare la sede				
I	Idrofilico	Contattare la sede				
11-Protezione della batteria						
0	Assente	€ 0	€ 0	€ 0	€ 0	€ 0
G	Griglia di protezione batteria	€ 517	€ 585	€ 585	€ 585	€ 585
12-Opzioni compressore e batterie						
0	Assente	€ 0	€ 0	€ 0	€ 0	€ 0
1	Condensatori di rifasamento	€ 324	€ 324	€ 324	€ 324	€ 324
2	Soft starter	€ 2.561	2.561	€ 2.561	€ 5.031	€ 5.031
3	Condensatori di rifasamento + soft starter	€ 2.874	2.874	€ 2.874	€ 5.338	€ 5.338
4	Resistenza elettrica carter compressore	€ 329	329	€ 329	€ 329	€ 329
13-Controllo a bordo						
1	Base	€ 0	€ 0	€ 0	€ 0	€ 0
2	Avanzato	€ 1.330	€ 1.330	€ 1.330	€ 1.330	€ 1.330
ACCESSORI FORNITI SEPARATAMENTE						
cod.	Antivibranti di base in gomma	RYPAMCA50	RYPAMCA50	RYPAMCA50	RYPAMCA50	RYPAMCA50
		€ 342	€ 342	€ 342	€ 342	€ 342
cod.	Antivibranti di base a molla	RYKAMF4	RYKAMF4	RYKAMF4	RYKAMF4	RYKAMF4
		€ 848	€ 848	€ 848	€ 848	€ 848
cod.	Modulo serbatoio inerziale per installazione sotto basamento	0	0	0	0	0
		€ N.D	€ N.D	€ N.D	€ N.D	€ N.D
cod.	Kit collegamento modulo serbatoio	0	0	0	0	0
		€ N.D	€ N.D	€ N.D	€ N.D	€ N.D
cod.	Interfaccia utente remota semplificata	RY1701546	RY1701546	RY1701546	RY1701546	RY1701546
		€ 193	€ 193	€ 193	€ 193	€ 193

GMPE - CHILLER E POMPA DI CALORE A PARZIALIZZAZIONE FISSA - R410



GMPE H - POMPA DI CALORE REVERSIBILE		GMPE004M-H	GMPE005M-H	GMPE007M-H	GMPE008M-H	GMPE009CT-H	GMPE010-H
Modelli		004	005	007	008	009	010
GMPE H		€ 7.299	€ 7.470	€ 7.967	€ 9.139	€ 11.467	€ 9.984

CODICE

1-Alimentazione elettrica							
MAB	230V - 1 - 50Hz	€ 0	€ 0	€ 0	€ 0	€ N.D	€ 0
4AB	230V - 1 - 50Hz + magnetotermici	€ 703	€ 701	€ 701	€ 721	€ N.D	€ N.D
0AB	400V - 3N - 50Hz	€ N.D	€ N.D	€ N.D	€ N.D	€ 0	€ 0
2AB	400V - 3N - 50Hz + magnetotermici	€ N.D	€ N.D	€ N.D	€ N.D	€ 810	€ 810

CONFIGURAZIONE OPZIONI E ACCESSORI INSTALLATI A BORDO

1-Valvola di espansione							
0	Meccanica	€ 0	€ 0	€ 0	€ 0	€ 0	€ 0
A	Elettronica	€ 951	€ 951	€ 951	€ 951	€ 951	€ 951
B	Floor Pack (include valvola di espansione elettronica)	€ 1.110	€ 1.110	€ 1.110	€ 1.110	€ 1.110	€ 1.110
2-Pompa acqua e accessori							
0	Assente	€ 0	€ 0	€ 0	€ 0	€ 0	€ 0
1	Pompa LP	€ 683	€ 683	€ 683	€ 683	€ 859	€ 859
2	Doppia pompa LP in rotazione temporale	€ N.D	€ N.D	€ N.D	€ N.D	€ N.D	€ N.D
3-Serbatoio di accumulo inerziale							
0	Assente	€ 0	€ 0	€ 0	€ 0	€ 0	€ 0
S	Presente	€ 778	€ 778	€ 778	€ 778	€ 903	€ 903
4-Recupero parziale di calore							
0	Assente	€ 0	€ 0	€ 0	€ 0	€ 0	€ 0
D	Desurriscaldatore con contatto attivazione pompa	€ N.D	€ N.D	€ N.D	€ N.D	€ 951	€ 951
5-Modulazione portata aria							
C	Controllo di condensazione con ventilatori a taglio di fase	€ 0	€ 0	€ 0	€ 0	€ 0	€ 0
E	Controllo di condensazione con ventilatori a controllo elettronico BLDC	€ 1.124	€ 1.124	€ 1.124	€ 1.124	€ 2.114	€ 2.114
6-Kit anticongelamento							
0	Assente	€ 0	€ 0	€ 0	€ 0	€ 0	€ 0
E	Evaporatore	€ 116	€ 116	€ 116	€ 116	€ 116	€ 116
P	Evaporatore e pompa acqua	€ 215	€ 215	€ 215	€ 215	€ 215	€ 215
S	Evaporatore, pompa acqua e serbatoio inerziale	€ 364	€ 364	€ 364	€ 364	€ 364	€ 364
7-Isolamento e attenuazione acustica							
0	Assente	€ 0	€ 0	€ 0	€ 0	€ 0	€ 0
1	Isolamento fonoassorbente vano compressore	€ 134	€ 134	€ 134	€ 134	€ 149	€ 149
2	Cuffie compressore	€ 142	€ 149	€ 158	€ 186	€ 186	€ 186
3	Isolamento fonoassorbente vano compressore e cuffie compressore	€ 261	€ 274	€ 283	€ 307	€ 320	€ 320
8-Accessori circuito refrigerante							
0	Assente	€ 0	€ 0	€ 0	€ 0	€ 0	€ 0
M	Manometri refrigerante	€ N.D	€ N.D	€ N.D	€ N.D	€ 206	€ 206

GMPE H - POMPA DI CALORE REVERSIBILE		GMPE004M-H	GMPE005M-H	GMPE007M-H	GMPE008M-H	GMPE009CT-H	GMPE010-H
9-Controllo remoto / comunicazione seriale							
0	Assente	€ 0	€ 0	€ 0	€ 0	€ 0	€ 0
2	Scheda seriale RS485 (protocollo Carel / Modbus)	€ 188	€ 188	€ 188	€ 188	€ 188	€ 188
S	Interfaccia utente remota semplificata	€ 201	€ 201	€ 201	€ 201	€ 201	€ 201
M	Interfaccia utente remota per controllo base	€ 697	€ 697	€ 697	€ 697	€ 697	€ 697
X	Interfaccia utente remota per controllo avanzato	€ N.D.	€ N.D.	€ N.D.	€ N.D.	€ 536,00	€ 536,00
B	Scheda seriale BACNET IP / PCOWEB (richiede controllo avanzato)	€ N.D.	€ N.D.	€ N.D.	€ N.D.	€ 553,00	€ 553,00
F	Scheda seriale BACNET MS/TP / PCONET (richiede controllo avanzato)	€ N.D.	€ N.D.	€ N.D.	€ N.D.	€ 553,00	€ 553,00
G	Scheda seriale BACNET IP / PCOWEB + software supervisione Gweb (richiede controllo avanzato)	€ N.D.	€ N.D.	€ N.D.	€ N.D.	€ 634,00	€ 634,00
10-Batterie speciali / trattamenti protettivi							
0	Standard	€ 0	€ 0	€ 0	€ 0	€ 0	€ 0
I	Idrofilico	Contattare la sede					
C	Cataforesi	Contattare la sede					
R	Rame-rame	Contattare la sede					
B	Aletta preverniciata con trattamento epossidico	Contattare la sede					
11-Protezione della batteria							
0	Assente	€ 0	€ 0	€ 0	€ 0	€ 0	€ 0
G	Griglia di protezione batteria	€ 158	€ 158	€ 158	€ 158	€ 243	€ 243
12-Opzioni compressore e batterie							
0	Assente	€ 0	€ 0	€ 0	€ 0	€ 0	€ 0
1	Condensatori di rifasamento	€ N.D.	€ N.D.	€ N.D.	€ N.D.	€ 234	€ 234
2	Soft starter	€ N.D.	N.D.	€ N.D.	€ N.D.	€ 872	€ 872
3	Condensatori di rifasamento + soft starter	€ N.D.	N.D.	€ N.D.	€ N.D.	€ 1.095	€ 1.095
4	Cavo scaldante batteria	€ 248	248	€ 248	€ 248	€ 248	€ 248
13-Controllo a bordo							
1	Base	€ 0	€ 0	€ 0	€ 0	€ 0	€ 0
2	Avanzato	€ N.D.	€ N.D.	€ N.D.	€ N.D.	€ 1.330	€ 1.330

ACCESSORI FORNITI SEPARATAMENTE

cod.	Antivibranti di base in gomma	1.701.552	1.701.552	1.701.552	1.701.552	RYPAMCA10	RYPAMCA10
		€ 66	€ 66	€ 66	€ 66	€ 197	€ 197
cod.	Antivibranti di base a molla	RYKAMF1	RYKAMF1	RYKAMF1	RYKAMF1	RYKAMF2	RYKAMF2
		€ 366	€ 366	€ 366	€ 366	€ 425	€ 425
cod.	Modulo serbatoio inerziale per installazione sotto basamento	RYT40	RYT40	RYT40	RYT40	0	0
		€ 1.614	€ 1.614	€ 1.614	€ 1.614	€ N.D.	€ N.D.
cod.	Kit collegamento modulo serbatoio	RYRT40	RYRT40	RYRT40	RYRT40	0	0
		€ 149	€ 149	€ 149	€ 149	€ N.D.	€ N.D.
cod.	Interfaccia utente remota semplificata	RY1701546	RY1701546	RY1701546	RY1701546	RY1701546	RY1701546
		€ 193	€ 193	€ 193	€ 193	€ 193	€ 193

GMPE - CHILLER E POMPA DI CALORE A PARZIALIZZAZIONE FISSA - R410



GMPE H - POMPA DI CALORE REVERSIBILE		GMPE010M-H	GMPE013-H	GMPE014CT-H	GMPE015-H	GMPE018-H	GMPE020-H
Modelli		010	013	014	015	018	020
GMPE H		€ 9.984	€ 10.998	€ 14.236	€ 11.607	€ 12.768	€ 14.716

CODICE

1-Alimentazione elettrica							
MAB	230V - 1 - 50Hz	€ 0	€ N.D	€ N.D	€ N.D	€ N.D	€ N.D
4AB	230V - 1 - 50Hz + magnetotermici	€ 810	€ N.D	€ N.D	€ N.D	€ N.D	€ N.D
0AB	400V - 3N - 50Hz	€ N.D	€ 0	€ 0	€ 0	€ 0	€ 0
2AB	400V - 3N - 50Hz + magnetotermici	€ N.D	€ 813	€ 843	€ 800	€ 843	€ 857

CONFIGURAZIONE OPZIONI E ACCESSORI INSTALLATI A BORDO

1-Valvola di espansione							
0	Meccanica	€ 0	€ 0	€ 0	€ 0	€ 0	€ 0
A	Elettronica	€ 951	€ 951	€ 951	€ 951	€ 951	€ 951
B	Floor Pack (include valvola di espansione elettronica)	€ 1.110	€ 1.110	€ 1.110	€ 1.110	€ 1.110	€ 1.110
2-Pompa acqua e accessori							
0	Assente	€ 0	€ 0	€ 0	€ 0	€ 0	€ 0
1	Pompa LP	€ 859	€ 859	€ 937	€ 859	€ 937	€ 937
2	Doppia pompa LP in rotazione temporale	€ N.D	€ N.D	€ N.D	€ N.D	€ N.D	€ N.D
3-Serbatoio di accumulo inerziale							
0	Assente	€ 0	€ 0	€ 0	€ 0	€ 0	€ 0
S	Presente	€ 903	€ 903	€ 1.190	€ 903	€ 1.190	€ 1.190
4-Recupero parziale di calore							
0	Assente	€ 0	€ 0	€ 0	€ 0	€ 0	€ 0
D	Desurriscaldatore con contatto attivazione pompa	€ 951	€ 951	€ 951	€ 951	€ 951	€ 1.231
5-Modulazione portata aria							
C	Controllo di condensazione con ventilatori a taglio di fase	€ 0	€ 0	€ 0	€ 0	€ 0	€ 0
E	Controllo di condensazione con ventilatori a controllo elettronico BLDC	€ 2.114	€ 2.114	€ 1.687	€ 2.114	€ 1.687	€ 1.687
6-Kit anticongelamento							
0	Assente	€ 0	€ 0	€ 0	€ 0	€ 0	€ 0
E	Evaporatore	€ 116	€ 116	€ 116	€ 116	€ 116	€ 116
P	Evaporatore e pompa acqua	€ 215	€ 215	€ 215	€ 215	€ 215	€ 215
S	Evaporatore, pompa acqua e serbatoio inerziale	€ 364	€ 364	€ 364	€ 364	€ 364	€ 364
7-Isolamento e attenuazione acustica							
0	Assente	€ 0	€ 0	€ 0	€ 0	€ 0	€ 0
1	Isolamento fonoassorbente vano compressore	€ 149	€ 149	€ 167	€ 149	€ 167	€ 167
2	Cuffie compressore	€ 186	€ 186	€ 186	€ 186	€ 186	€ 204
3	Isolamento fonoassorbente vano compressore e cuffie compressore	€ 320	€ 320	€ 340	€ 320	€ 340	€ 364
8-Accessori circuito refrigerante							
0	Assente	€ 0	€ 0	€ 0	€ 0	€ 0	€ 0
M	Manometri refrigerante	€ 206	€ 206	€ 206	€ 206	€ 206	€ 206

GMPE H - POMPA DI CALORE REVERSIBILE		GMPE010M-H	GMPE013-H	GMPE014CT-H	GMPE015-H	GMPE018-H	GMPE020-H
9-Controllo remoto / comunicazione seriale							
0	Assente	€ 0	€ 0	€ 0	€ 0	€ 0	€ 0
2	Scheda seriale RS485 (protocollo Carel / Modbus)	€ 188	€ 188	€ 188	€ 188	€ 188	€ 188
S	Interfaccia utente remota semplificata	€ 201	€ 201	€ 201	€ 201	€ 201	€ 201
M	Interfaccia utente remota per controllo base	€ 697	€ 697	€ 697	€ 697	€ 697	€ 697
X	Interfaccia utente remota per controllo avanzato	€ 536,00	€ 536,00	€ 986	€ 986	€ 986	€ 986
B	Scheda seriale BACNET IP / PCOWEB (richiede controllo avanzato)	€ 553,00	€ 553,00	€ 1.018	€ 1.018	€ 1.018	€ 1.018
F	Scheda seriale BACNET MS/TP / PCONET (richiede controllo avanzato)	€ 553,00	€ 553,00	€ 1.018	€ 1.018	€ 1.018	€ 1.018
G	Scheda seriale BACNET IP / PCOWEB + software supervisione Gweb (richiede controllo avanzato)	€ 634,00	€ 634,00	€ 1.167	€ 1.167	€ 1.167	€ 1.167
10-Batterie speciali / trattamenti protettivi							
0	Standard	€ 0	€ 0	€ 0	€ 0	€ 0	€ 0
I	Idrofilico	Contattare la sede					
C	Cataforesi	Contattare la sede					
R	Rame-rame	Contattare la sede					
B	Aletta preverniciata con trattamento epossidico	Contattare la sede					
11-Protezione della batteria							
0	Assente	€ 0	€ 0	€ 0	€ 0	€ 0	€ 0
G	Griglia di protezione batteria	€ 243	€ 243	€ 300	€ 243	€ 300	€ 300
12-Opzioni compressore e batterie							
0	Assente	€ 0	€ 0	€ 0	€ 0	€ 0	€ 0
1	Condensatori di rifasamento	€ N.D	€ 234	€ 234	€ 234	€ 234	€ 234
2	Soft starter	€ 872	872	€ 1.297	€ 872	€ 1.297	€ 1.297
3	Condensatori di rifasamento + soft starter	€ N.D	1.095	€ 1.527	€ 1.095	€ 1.527	€ 1.527
4	Cavo scaldante batteria	€ 248	248	€ 248	€ 248	€ 248	€ 248
13-Controllo a bordo							
1	Base	€ 0	€ 0	€ 0	€ 0	€ 0	€ 0
2	Avanzato	€ 1.330	€ 1.330	€ 1.330	€ 1.330	€ 1.330	€ 1.330
ACCESSORI FORNITI SEPARATAMENTE							
cod.	Antivibranti di base in gomma	RYPAMCA10	RYPAMCA10	RYPAMCA10	RYPAMCA10	RYPAMCA10	RYPAMCA10
		€ 197	€ 197	€ 197	€ 197	€ 197	€ 197
cod.	Antivibranti di base a molla	RYKAMF2	RYKAMF2	RYKAMF3	RYKAMF3	RYKAMF3	RYKAMF3
		€ 425	€ 425	€ 677	€ 677	€ 677	€ 677
cod.	Modulo serbatoio inerziale per installazione sotto basamento	0	0	0	0	0	0
		€ N.D	€ N.D	€ N.D	€ N.D	€ N.D	€ N.D
cod.	Kit collegamento modulo serbatoio	0	0	0	0	0	0
		€ N.D	€ N.D	€ N.D	€ N.D	€ N.D	€ N.D
cod.	Interfaccia utente remota semplificata	RY1701546	RY1701546	RY1701546	RY1701546	RY1701546	RY1701546
		€ 193	€ 193	€ 193	€ 193	€ 193	€ 193

GMPE - CHILLER E POMPA DI CALORE A PARZIALIZZAZIONE FISSA - R410



GMPE H - POMPA DI CALORE REVERSIBILE		GMPE021CT-H	GMPE024-H	GMPE027-H	GMPE028-H	GMPET30-H	GMPE032-H
Modelli		021	024	027	028	T30	032
GMPE H		€ 16.376	€ 16.404	€ 17.903	€ 19.747	€ 24.380	€ 21.307

CODICE

1-Alimentazione elettrica							
MAB	230V - 1 - 50Hz	€ N.D	€ N.D	€ N.D	€ N.D	€ N.D	€ N.D
4AB	230V - 1 - 50Hz + magnetotermici	€ N.D	€ N.D	€ N.D	€ N.D	€ N.D	€ N.D
0AB	400V - 3N - 50Hz	€ 0	€ 0	€ 0	€ 0	€ 0	€ 0
2AB	400V - 3N - 50Hz + magnetotermici	€ 857	€ 664	€ 975	€ 975	€ 1.665	€ 973

CONFIGURAZIONE OPZIONI E ACCESSORI INSTALLATI A BORDO

1-Valvola di espansione							
0	Meccanica	€ 0	€ 0	€ 0	€ 0	€ 0	€ 0
A	Elettronica	€ 951	€ 951	€ 951	€ 951	€ 951	€ 951
B	Floor Pack (include valvola di espansione elettronica)	€ 1.110	€ 1.110	€ 1.110	€ 1.110	€ 1.110	€ 1.110
2-Pompa acqua e accessori							
0	Assente	€ 0	€ 0	€ 0	€ 0	€ 0	€ 0
1	Pompa LP	€ 937	€ 937	€ 937	€ 1.312	€ 1.312	€ 1.312
2	Doppia pompa LP in rotazione temporale	€ N.D	€ N.D	€ N.D	€ 2.239	€ 2.335	€ 2.239
3-Serbatoio di accumulo inerziale							
0	Assente	€ 0	€ 0	€ 0	€ 0	€ 0	€ 0
S	Presente	€ 1.190	€ 1.190	€ 1.190	€ 1.432	€ 1.432	€ 1.432
4-Recupero parziale di calore							
0	Assente	€ 0	€ 0	€ 0	€ 0	€ 0	€ 0
D	Desurriscaldatore con contatto attivazione pompa	€ 1.231	€ 1.231	€ 1.231	€ 1.231	€ 1.231	€ 1.231
5-Modulazione portata aria							
C	Controllo di condensazione con ventilatori a taglio di fase	€ 0	€ 0	€ 0	€ 0	€ 0	€ 0
E	Controllo di condensazione con ventilatori a controllo elettronico BLDC	€ 1.687	€ 1.687	€ 1.687	€ 3.487	€ 3.487	€ 3.487
6-Kit anticongelamento							
0	Assente	€ 0	€ 0	€ 0	€ 0	€ 0	€ 0
E	Evaporatore	€ 116	€ 116	€ 116	€ 116	€ 116	€ 116
P	Evaporatore e pompa acqua	€ 215	€ 215	€ 215	€ 215	€ 215	€ 215
S	Evaporatore, pompa acqua e serbatoio inerziale	€ 364	€ 364	€ 364	€ 364	€ 364	€ 364
7-Isolamento e attenuazione acustica							
0	Assente	€ 0	€ 0	€ 0	€ 0	€ 0	€ 0
1	Isolamento fonoassorbente vano compressore	€ 167	€ 167	€ 167	€ 219	€ 307	€ 219
2	Cuffie compressore	€ 204	€ 315	€ 315	€ 315	€ 351	€ 315
3	Isolamento fonoassorbente vano compressore e cuffie compressore	€ 364	€ 475	€ 475	€ 524	€ 648	€ 524
8-Accessori circuito refrigerante							
0	Assente	€ 0	€ 0	€ 0	€ 0	€ 0	€ 0
M	Manometri refrigerante	€ 206	€ 206	€ 206	€ 206	€ 206	€ 206

GMPE H - POMPA DI CALORE REVERSIBILE		GMPE021CT-H	GMPE024-H	GMPE027-H	GMPE028-H	GMPE30-H	GMPE032-H
9-Controllo remoto / comunicazione seriale							
0	Assente	€ 0	€ 0	€ 0	€ 0	€ 0	€ 0
2	Scheda seriale RS485 (protocollo Carel / Modbus)	€ 188	€ 188	€ 188	€ 188	€ 188	€ 188
S	Interfaccia utente remota semplificata	€ 201	€ 201	€ 201	€ 201	€ 201	€ 201
M	Interfaccia utente remota per controllo base	€ 697	€ 697	€ 697	€ 697	€ 697	€ 697
X	Interfaccia utente remota per controllo avanzato	€ 986	€ 986	€ 986	€ 986	€ 986	€ 986
B	Scheda seriale BACNET IP / PCOWEB (richiede controllo avanzato)	€ 1.018	€ 1.018	€ 1.018	€ 1.018	€ 1.018	€ 1.018
F	Scheda seriale BACNET MS/TP / PCONET (richiede controllo avanzato)	€ 1.018	€ 1.018	€ 1.018	€ 1.018	€ 1.018	€ 1.018
G	Scheda seriale BACNET IP / PCOWEB + software supervisione Gweb (richiede controllo avanzato)	€ 1.167	€ 1.167	€ 1.167	€ 1.167	€ 1.167	€ 1.167
10-Batterie speciali / trattamenti protettivi							
0	Standard	€ 0	€ 0	€ 0	€ 0	€ 0	€ 0
I	Idrofilico	Contattare la sede					
C	Cataforesi	Contattare la sede					
R	Rame-rame	Contattare la sede					
B	Aletta preverniciata con trattamento epossidico	Contattare la sede					
11-Protezione della batteria							
0	Assente	€ 0	€ 0	€ 0	€ 0	€ 0	€ 0
G	Griglia di protezione batteria	€ 300	€ 300	€ 300	€ 517	€ 517	€ 517
12-Opzioni compressore e batterie							
0	Assente	€ 0	€ 0	€ 0	€ 0	€ 0	€ 0
1	Condensatori di rifasamento	€ 234	€ 234	€ 234	€ 234	€ 324	€ 234
2	Soft starter	€ 1.297	1.297	€ 1.297	€ 1.297	€ 2.561	€ 1.297
3	Condensatori di rifasamento + soft starter	€ 1.527	1.527	€ 1.527	€ 1.527	€ 2.874	€ 1.527
4	Cavo scaldante batteria	€ 248	248	€ 248	€ 466	€ 466	€ 466
13-Controllo a bordo							
1	Base	€ 0	€ 0	€ 0	€ 0	€ 0	€ 0
2	Avanzato	€ 1.330	€ 1.330	€ 1.330	€ 1.330	€ 1.330	€ 1.330
ACCESSORI FORNITI SEPARATAMENTE							
cod.	Antivibranti di base in gomma	RYPAMCA10	RYPAMCA10	RYPAMCA10	RYPAMCA50	RYPAMCA50	RYPAMCA50
		€ 197	€ 197	€ 197	€ 342	€ 342	€ 342
cod.	Antivibranti di base a molla	RYKAMF3	RYKAMF3	RYKAMF3	RYKAMF4	RYKAMF4	RYKAMF4
		€ 677	€ 677	€ 677	€ 848	€ 848	€ 848
cod.	Modulo serbatoio inerziale per installazione sotto basamento	0	0	0	0	0	0
		€ N.D	€ N.D	€ N.D	€ N.D	€ N.D	€ N.D
cod.	Kit collegamento modulo serbatoio	0	0	0	0	0	0
		€ N.D	€ N.D	€ N.D	€ N.D	€ N.D	€ N.D
cod.	Interfaccia utente remota semplificata	RY1701546	RY1701546	RY1701546	RY1701546	RY1701546	RY1701546
		€ 193	€ 193	€ 193	€ 193	€ 193	€ 193

GMPE - CHILLER E POMPA DI CALORE A PARZIALIZZAZIONE FISSA - R410



GMPE H - POMPA DI CALORE REVERSIBILE		GMPE034-H	GMPE035-H	GMPE040-H	GMPE042-H	GMPE054-H	GMPE054-H
Modelli		T34	035	040	T42	054	T54
GMPE H		€ 25.927	€ 23.506	€ 26.502	€ 31.111	€ 32.360	€ 33.468

CODICE

1-Alimentazione elettrica							
MAB	230V - 1 - 50Hz	€ N.D	€ N.D	€ N.D	€ N.D	€ N.D	€ N.D
4AB	230V - 1 - 50Hz + magnetotermici	€ N.D	€ N.D	€ N.D	€ N.D	€ N.D	€ N.D
0AB	400V - 3N - 50Hz	€ 0	€ 0	€ 0	€ 0	€ 0	€ 0
2AB	400V - 3N - 50Hz + magnetotermici	€ 1.665	€ 990	€ 973	€ 1.665	€ 1.665	€ 1.665

CONFIGURAZIONE OPZIONI E ACCESSORI INSTALLATI A BORDO

1-Valvola di espansione							
0	Meccanica	€ 0	€ 0	€ 0	€ 0	€ 0	€ 0
A	Elettronica	€ 951	€ 951	€ 951	€ 951	€ 951	€ 951
B	Floor Pack (include valvola di espansione elettronica)	€ 1.110	€ 1.110	€ 1.110	€ 1.110	€ 1.110	€ 1.110
2-Pompa acqua e accessori							
0	Assente	€ 0	€ 0	€ 0	€ 0	€ 0	€ 0
1	Pompa LP	€ 1.312	€ 1.312	€ 1.312	€ 1.312	€ 1.547	€ 1.432
2	Doppia pompa LP in rotazione temporale	€ 2.335	€ 2.239	€ 2.239	€ 2.335	€ 2.668	€ 2.574
3-Serbatoio di accumulo inerziale							
0	Assente	€ 0	€ 0	€ 0	€ 0	€ 0	€ 0
S	Presente	€ 1.432	€ 1.432	€ 1.432	€ 1.432	€ 1.432	€ 1.432
4-Recupero parziale di calore							
0	Assente	€ 0	€ 0	€ 0	€ 0	€ 0	€ 0
D	Desurriscaldatore con contatto attivazione pompa	€ 1.231	€ 1.231	€ 1.231	€ 1.231	€ 1.571	€ 1.367
5-Modulazione portata aria							
C	Controllo di condensazione con ventilatori a taglio di fase	€ 0	€ 0	€ 0	€ 0	€ 0	€ 0
E	Controllo di condensazione con ventilatori a controllo elettronico BLDC	€ 3.487	€ 3.487	€ 3.487	€ 3.487	€ 5.905	€ 4.120
6-Kit anticongelamento							
0	Assente	€ 0	€ 0	€ 0	€ 0	€ 0	€ 0
E	Evaporatore	€ 116	€ 116	€ 116	€ 116	€ 116	€ 116
P	Evaporatore e pompa acqua	€ 215	€ 215	€ 215	€ 215	€ 215	€ 215
S	Evaporatore, pompa acqua e serbatoio inerziale	€ 364	€ 364	€ 364	€ 364	€ 364	€ 364
7-Isolamento e attenuazione acustica							
0	Assente	€ 0	€ 0	€ 0	€ 0	€ 0	€ 0
1	Isolamento fonoassorbente vano compressore	€ 307	€ 219	€ 219	€ 307	€ 219	€ 337
2	Cuffie compressore	€ 351	€ 315	€ 412	€ 392	€ 412	€ 622
3	Isolamento fonoassorbente vano compressore e cuffie compressore	€ 648	€ 524	€ 622	€ 688	€ 622	€ 946
8-Accessori circuito refrigerante							
0	Assente	€ 0	€ 0	€ 0	€ 0	€ 0	€ 0
M	Manometri refrigerante	€ 206	€ 206	€ 206	€ 206	€ 206	€ 206

GMPE H - POMPA DI CALORE REVERSIBILE		GMPET34-H	GMPE035-H	GMPE040-H	GMPET42-H	GMPE054-H	GMPET54-H
9-Controllo remoto / comunicazione seriale							
0	Assente	€ 0	€ 0	€ 0	€ 0	€ 0	€ 0
2	Scheda seriale RS485 (protocollo Carel / Modbus)	€ 188	€ 188	€ 188	€ 188	€ 188	€ 188
S	Interfaccia utente remota semplificata	€ 201	€ 201	€ 201	€ 201	€ 201	€ 201
M	Interfaccia utente remota per controllo base	€ 697	€ 697	€ 697	€ 697	€ 697	€ 697
X	Interfaccia utente remota per controllo avanzato	€ 986	€ 986	€ 986	€ 986	€ 986	€ 986
B	Scheda seriale BACNET IP / PCOWEB (richiede controllo avanzato)	€ 1.018	€ 1.018	€ 1.018	€ 1.018	€ 1.018	€ 1.018
F	Scheda seriale BACNET MS/TP / PCONET (richiede controllo avanzato)	€ 1.018	€ 1.018	€ 1.018	€ 1.018	€ 1.018	€ 1.018
G	Scheda seriale BACNET IP / PCOWEB + software supervisione Gweb (richiede controllo avanzato)	€ 1.167	€ 1.167	€ 1.167	€ 1.167	€ 1.167	€ 1.167
10-Batterie speciali / trattamenti protettivi							
0	Standard	€ 0	€ 0	€ 0	€ 0	€ 0	€ 0
I	Idrofilico	Contattare la sede					
C	Cataforesi	Contattare la sede					
R	Rame-rame	Contattare la sede					
B	Aletta preverniciata con trattamento epossidico	Contattare la sede					
11-Protezione della batteria							
0	Assente	€ 0	€ 0	€ 0	€ 0	€ 0	€ 0
G	Griglia di protezione batteria	€ 517	€ 517	€ 517	€ 517	€ 517	€ 585
12-Opzioni compressore e batterie							
0	Assente	€ 0	€ 0	€ 0	€ 0	€ 0	€ 0
1	Condensatori di rifasamento	€ 324	€ 234	€ 234	€ 324	€ 234	€ 324
2	Soft starter	€ 2.561	2.561	€ 2.561	€ 2.561	€ 2.561	€ 2.561
3	Condensatori di rifasamento + soft starter	€ 2.874	2.784	€ 2.784	€ 2.874	€ 2.784	€ 2.874
4	Cavo scaldante batteria	€ 466	466	€ 466	€ 466	€ 466	€ 466
13-Controllo a bordo							
1	Base	€ 0	€ 0	€ 0	€ 0	€ 0	€ 0
2	Avanzato	€ 1.330	€ 1.330	€ 1.330	€ 1.330	€ 1.330	€ 1.330
ACCESSORI FORNITI SEPARATAMENTE							
cod.	Antivibranti di base in gomma	RYPAMCA50	RYPAMCA50	RYPAMCA50	RYPAMCA50	RYPAMCA50	RYPAMCA50
		€ 342	€ 342	€ 342	€ 342	€ 342	€ 342
cod.	Antivibranti di base a molla	RYKAMF4	RYKAMF4	RYKAMF4	RYKAMF4	RYKAMF4	RYKAMF4
		€ 848	€ 848	€ 848	€ 848	€ 848	€ 848
cod.	Modulo serbatoio inerziale per installazione sotto basamento	0	0	0	0	0	0
		€ N.D	€ N.D	€ N.D	€ N.D	€ N.D	€ N.D
cod.	Kit collegamento modulo serbatoio	0	0	0	0	0	0
		€ N.D	€ N.D	€ N.D	€ N.D	€ N.D	€ N.D
cod.	Interfaccia utente remota semplificata	RY1701546	RY1701546	RY1701546	RY1701546	RY1701546	RY1701546
		€ 193	€ 193	€ 193	€ 193	€ 193	€ 193

GMPE - CHILLER E POMPA DI CALORE A PARZIALIZZAZIONE FISSA - R410



GMPE H - POMPA DI CALORE REVERSIBILE		GMPE61-H	GMPE066-H	GMPE69-H	GMPE76-H
Modelli		T61	066	T69	T76
GMPE H		€ 34.653	€ 34.439	€ 36.342	€ 38.879

CODICE

1-Alimentazione elettrica					
MAB	230V - 1 - 50Hz	€ N.D	€ N.D	€ N.D	€ N.D
4AB	230V - 1 - 50Hz + magnetotermici	€ N.D	€ N.D	€ N.D	€ N.D
0AB	400V - 3N - 50Hz	€ 0	€ 0	€ 0	€ 0
2AB	400V - 3N - 50Hz + magnetotermici	€ 1.665	€ 1.665	€ 1.665	€ 1.665

CONFIGURAZIONE OPZIONI E ACCESSORI INSTALLATI A BORDO

1-Valvola di espansione					
0	Meccanica	€ 0	€ 0	€ 0	€ 0
A	Elettronica	€ 951	€ 951	€ 951	€ 951
B	Floor Pack (include valvola di espansione elettronica)	€ 1.110	€ 1.110	€ 1.110	€ 1.110
2-Pompa acqua e accessori					
0	Assente	€ 0	€ 0	€ 0	€ 0
1	Pompa LP	€ 1.432	€ 1.547	€ 1.432	€ 1.432
2	Doppia pompa LP in rotazione temporale	€ 2.574	€ 2.668	€ 2.574	€ 2.574
3-Serbatoio di accumulo inerziale					
0	Assente	€ 0	€ 0	€ 0	€ 0
S	Presente	€ 1.432	€ 1.432	€ 1.432	€ 1.432
4-Recupero parziale di calore					
0	Assente	€ 0	€ 0	€ 0	€ 0
D	Desurriscaldatore con contatto attivazione pompa	€ 1.367	€ 1.571	€ 1.367	€ 1.367
5-Modulazione portata aria					
C	Controllo di condensazione con ventilatori a taglio di fase	€ 0	€ 0	€ 0	€ 0
E	Controllo di condensazione con ventilatori a controllo elettronico BLDC	€ 4.120	€ 5.905	€ 4.120	€ 4.120
6-Kit anticongelamento					
0	Assente	€ 0	€ 0	€ 0	€ 0
E	Evaporatore	€ 116	€ 116	€ 116	€ 116
P	Evaporatore e pompa acqua	€ 215	€ 215	€ 215	€ 215
S	Evaporatore, pompa acqua e serbatoio inerziale	€ 364	€ 364	€ 364	€ 364
7-Isolamento e attenuazione acustica					
0	Assente	€ 0	€ 0	€ 0	€ 0
1	Isolamento fonoassorbente vano compressore	€ 337	€ 219	€ 337	€ 337
2	Cuffie compressore	€ 622	€ 537	€ 622	€ 811
3	Isolamento fonoassorbente vano compressore e cuffie compressore	€ 946	€ 740	€ 946	€ 1.141
8-Accessori circuito refrigerante					
0	Assente	€ 0	€ 0	€ 0	€ 0
M	Manometri refrigerante	€ 206	€ 206	€ 206	€ 206

GMPE H - POMPA DI CALORE REVERSIBILE		GMPET61-H	GMPE066-H	GMPET69-H	GMPET76-H
9-Controllo remoto / comunicazione seriale					
0	Assente	€ 0	€ 0	€ 0	€ 0
2	Scheda seriale RS485 (protocollo Carel / Modbus)	€ 188	€ 188	€ 188	€ 188
S	Interfaccia utente remota semplificata	€ 201	€ 201	€ 201	€ 201
M	Interfaccia utente remota per controllo base	€ 697	€ 697	€ 697	€ 697
X	Interfaccia utente remota per controllo avanzato	€ 986	€ 986	€ 986	€ 986
B	Scheda seriale BACNET IP / PCOWEB (richiede controllo avanzato)	€ 1.018	€ 1.018	€ 1.018	€ 1.018
F	Scheda seriale BACNET MS/TP / PCONET (richiede controllo avanzato)	€ 1.018	€ 1.018	€ 1.018	€ 1.018
G	Scheda seriale BACNET IP / PCOWEB + software supervisione Gweb (richiede controllo avanzato)	€ 1.167	€ 1.167	€ 1.167	€ 1.167
10-Batterie speciali / trattamenti protettivi					
0	Standard	€ 0	€ 0	€ 0	€ 0
I	Idrofilico	Contattare la sede			
C	Cataforesi	Contattare la sede			
R	Rame-rame	Contattare la sede			
B	Aletta prevenniciata con trattamento epossidico	Contattare la sede			
11-Protezione della batteria					
0	Assente	€ 0	€ 0	€ 0	€ 0
G	Griglia di protezione batteria	€ 585	€ 517	€ 585	€ 585
12-Opzioni compressore e batterie					
0	Assente	€ 0	€ 0	€ 0	€ 0
1	Condensatori di rifasamento	€ 324	€ 234	€ 324	€ 324
2	Soft starter	€ 2.561	2.561	€ 5.031	€ 5.031
3	Condensatori di rifasamento + soft starter	€ 2.874	2.784	€ 5.338	€ 5.338
4	Cavo scaldante batteria	€ 466	466	€ 466	€ 466
13-Controllo a bordo					
1	Base	€ 0	€ 0	€ 0	€ 0
2	Avanzato	€ 1.330	€ 1.330	€ 1.330	€ 1.330

ACCESSORI FORNITI SEPARATEMENTE

cod.	Antivibranti di base in gomma	RYPAMCA50	RYPAMCA50	RYPAMCA50	RYPAMCA50
		€ 342	€ 342	€ 342	€ 342
cod.	Antivibranti di base a molla	RYKAMF4	RYKAMF4	RYKAMF4	RYKAMF4
		€ 848	€ 848	€ 848	€ 848
cod.	Modulo serbatoio inerziale per installazione sotto basamento	0	0	0	0
		€ N.D	€ N.D	€ N.D	€ N.D
cod.	Kit collegamento modulo serbatoio	0	0	0	0
		€ N.D	€ N.D	€ N.D	€ N.D
cod.	Interfaccia utente remota semplificata	RY1701546	RY1701546	RY1701546	RY1701546
		€ 193	€ 193	€ 193	€ 193

GPLE - CHILLER E POMPA DI CALORE A PARZIALIZZAZIONE FISSA - R454B

refrigerante
R454B



GPLE CS C - SOLO FREDDO		GPLE052CS	GPLE062CS	GPLE072CS	GPLE082CS	GPLE092CS
Modelli		052	062	072	082	092
GPLE CS		€ 31.705	€ 33.059	€ 34.478	€ 37.140	€ 52.388

CODICE

1-Versione						
S	Scambiatore a piastre	€ 0	€ 0	€ 0	€ 0	€ 0
2-Alimentazione elettrica						
0A	400V - 3N - 50Hz	€ 0	€ 0	€ 0	€ 0	€ 0
2A	400V - 3N - 50Hz + magnetotermici	€ 1.665	€ 1.665	€ 1.665	€ 1.665	€ 1.923
4A	400V - 3 - 50Hz	€ 2.720	€ 2.720	€ 2.720	€ 2.720	€ 2.881
5A	400V - 3 - 50Hz + magnetotermici	€ 4.383	€ 4.383	€ 4.383	€ 4.383	€ 4.801

CONFIGURAZIONE OPZIONI E ACCESSORI INSTALLATI A BORDO

1-Valvola di espansione						
A	Elettronica	€ 0	€ 0	€ 0	€ 0	€ 0
2-Pompa acqua e accessori						
0	Assente	€ 0	€ 0	€ 0	€ 0	€ 0
1	Pompa LP	€ 1.432	€ 1.432	€ 1.432	€ 1.432	€ 2.561
2	Doppia pompa LP in rotazione temporale	€ 2.574	€ 2.574	€ 2.574	€ 2.574	€ 4.950
3	Pompa HP	€ 1.886	€ 1.886	€ 1.886	€ 1.886	€ 2.720
4	Doppia pompa HP in rotazione temporale	€ 3.029	€ 3.029	€ 3.029	€ 3.029	€ 5.266
A	Pompa LP inverter	€ 2.745	€ 2.745	€ 1492,00	€ 1492,00	€ 4.563
B	Doppia pompa LP inverter in rotazione temporale	€ 5.202	€ 5.202	€ 5.202	€ 5.202	€ 8.952
C	Pompa HP inverter	€ 3.398	€ 3.398	€ 3.398	€ 3.398	€ 4.942
D	Doppia pompa HP inverter in rotazione temporale	€ 4.541	€ 4.541	€ 4.541	€ 4.541	€ 9.710
3-Serbatoio di accumulo inerziale						
0	Assente	€ 0	€ 0	€ 0	€ 0	€ 0
S	Presente	€ 1.432	€ 1.432	€ 1.432	€ 1.432	€ 2.083
4-Recupero parziale di calore						
0	Assente	€ 0	€ 0	€ 0	€ 0	€ 0
D	Desurriscaldatore con contatto attivazione pompa	€ 1.847	€ 1.847	€ 1.847	€ 1.847	€ 2.559
5-Modulazione portata aria						
C	Controllo di condensazione con ventilatori a taglio di fase	€ 0	€ 0	€ 0	€ 0	€ 0
E	Controllo di condensazione con ventilatori a controllo elettronico BLDC	€ 3.873	€ 3.873	€ 3.873	€ 3.873	€ 5.693
A	Controllo di condensazione con ventilatori a controllo elettronico BLDC ad alta prevalenza	€ 5.375	€ 5.375	€ 5.375	€ 5.375	€ 8.061
6-Kit anticongelamento						
0	Assente	€ 0	€ 0	€ 0	€ 0	€ 0
E	Evaporatore	€ 116	€ 116	€ 116	€ 116	€ 283
P	Evaporatore e pompa acqua	€ 215	€ 215	€ 215	€ 215	€ 396
S	Evaporatore, pompa acqua e serbatoio inerziale	€ 364	€ 364	€ 364	€ 364	€ 620
7-Isolamento e attenuazione acustica						
0	Assente	€ 0	€ 0	€ 0	€ 0	€ 0
3	Isolamento fonoassorbente vano compressore e cuffie compressore	€ 946	€ 946	€ 946	€ 946	€ 1.176
8-Accessori circuito refrigerante						
0	Assente	€ 0	€ 0	€ 0	€ 0	0

GPLE CS C - SOLO FREDDO		GPLE052CS	GPLE062CS	GPLE072CS	GPLE082CS	GPLE092CS
9-Controllo remoto / comunicazione seriale						
0	Assente	€ 0	€ 0	€ 0	€ 0	€ 0
2	Scheda seriale RS485 (protocollo Carel / Modbus)	€ 410	€ 410	€ 410	€ 410	€ 410
S	Interfaccia utente remota semplificata	€ 201	€ 201	€ 201	€ 201	€ 201
X	Interfaccia utente remota per controllo avanzato	€ 986	€ 986	€ 986	€ 986	€ 986
L	Scheda seriale LON FTT10 (richiede controllo avanzato)	€ 642	€ 642	€ 642	€ 642	€ 642
B	Scheda seriale BACNET IP / PCOWEB (richiede controllo avanzato)	€ 1.018	€ 1.018	€ 1.018	€ 1.018	€ 1.018
G	Scheda seriale BACNET IP / PCOWEB + software supervisione Gweb (richiede controllo avanzato)	€ 1.167	€ 1.167	€ 1.167	€ 1.167	€ 1.167
10-Batterie speciali / trattamenti protettivi						
E	Microcanali in Long Life Alloy (standard per chiller)	€ 0	€ 0	€ 0	€ 0	€ 0
M	Microcanali con trattamento di resinatura epossidica+anti UV (standard per chiller)	Contattare la sede				
11-Isolamento delle vibrazioni						
0	Assente	€ 0	€ 0	€ 0	€ 0	€ 0
G	Antivibranti di base in gomma	€ 236	€ 236	€ 236	€ 236	€ 236
M	Antivibranti di base a molla	€ 894	€ 894	€ 894	€ 894	€ 894
12-Opzioni compressore e batterie						
0	Assente	€ 0	€ 0	€ 0	€ 0	€ 0
13-Controllo a bordo						
1	Avanzato	€ 0	€ 0	€ 0	€ 0	€ 0

ACCESSORI INSTALLATI A BORDO

A	Filtri metallici di protezione batteria alettata	€ 970	€ 970	€ 970	€ 970	€ 1.284
B	Griglia di protezione batteria	€ 386	€ 386	€ 386	€ 386	€ 486
C	Coppia di giunti Victaulic	€ 145	€ 145	€ 145	€ 145	€ 145
D	Stato ON/OFF dei compressori	€ 186	€ 186	€ 186	€ 186	€ 186
E	Controllo remoto per limitazione step di potenza (richiede controllo avanzato)	€ 186	€ 186	€ 186	€ 186	€ 186
F	Scheda allarmi digitali configurabili (richiede controllo avanzato)	€ 186	€ 186	€ 186	€ 186	€ 186
G	Soft starter	€ 2.561	€ 2.561	€ 2.561	€ 2.561	€ 3.995
H	Condensatori di rifasamento	€ 1.446	€ 1.446	€ 1.446	€ 1.446	€ 1.446
I	Sensori perdita refrigerante	€ 2.162	€ 2.162	€ 2.162	€ 2.162	€ 2.162
L	Doppio isolamento circuito acqua	Contattare la sede				
M	Segnale 0-10V per controllo pompa esterna lato utenza (esclude pompa a bordo)	€ 0	€ 0	€ 0	€ 0	€ 0
N	Rubinetto intercettazione compressori tandem/trio	€ 423	€ 423	€ 423	€ 423	€ 631
O	Gestione funzionamento low noise notturno	€ 186	€ 186	€ 186	€ 186	€ 186
Q	Sonda di temperatura per gestione pompa sul circuito primario	€ 188	€ 188	€ 188	€ 188	€ 188
R	Abilitazione secondo setpoint / Segnalazione di allarme esterno	€ 186	€ 186	€ 186	€ 186	€ 186
S	Flussostato elettronico a filo caldo	€ 1.487	€ 1.487	€ 1.487	€ 1.487	€ 1.487
T	Analizzatore di rete per monitoraggio e limitazione della potenza assorbita	€ 2.784	€ 2.784	€ 2.784	€ 2.784	€ 2.784
U	Tubi di sollevamento unità	€ 248	€ 248	€ 248	€ 248	€ 248
V	Modifica set point con segnale 4-20 mA	€ 186	€ 186	€ 186	€ 186	€ 186

GPLE - CHILLER E POMPA DI CALORE A PARZIALIZZAZIONE FISSA - R454B

refrigerante
R454B



GPLE CS C - SOLO FREDDO		GPLE102CS	GPLE122CS	GPLE132CS	GPLE142CS	GPLE152CS
Modelli		102	122	132	142	152
GPLE CS		€ 54.999	€ 63.049	€ 63.923	€ 65.390	€ 69.149

CODICE

1-Versione						
S	Scambiatore a piastre	€ 0	€ 0	€ 0	€ 0	€ 0
2-Alimentazione elettrica						
0A	400V - 3N - 50Hz	€ 0	€ 0	€ 0	€ 0	€ 0
2A	400V - 3N - 50Hz + magnetotermici	€ 1.923	€ 1.923	€ 2.561	€ 2.561	€ 2.561
4A	400V - 3 - 50Hz	€ 2.881	€ 2.881	€ 2.881	€ 2.881	€ 2.881
5A	400V - 3 - 50Hz + magnetotermici	€ 4.801	€ 4.801	€ 5.441	€ 5.441	€ 5.441

CONFIGURAZIONE OPZIONI E ACCESSORI INSTALLATI A BORDO

1-Valvola di espansione						
A	Elettronica	€ 0	€ 0	€ 0	€ 0	€ 0
2-Pompa acqua e accessori						
0	Assente	€ 0	€ 0	€ 0	€ 0	€ 0
1	Pompa LP	€ 2.561	€ 2.561	€ 2.881	€ 2.881	€ 2.881
2	Doppia pompa LP in rotazione temporale	€ 4.950	€ 4.950	€ 5.266	€ 5.266	€ 5.266
3	Pompa HP	€ 2.720	€ 2.720	€ 3.042	€ 3.042	€ 3.042
4	Doppia pompa HP in rotazione temporale	€ 5.266	€ 5.266	€ 5.588	€ 5.588	€ 5.588
A	Pompa LP inverter	€ 4.563	€ 4.563	€ 5.082	€ 5.082	€ 5.082
B	Doppia pompa LP inverter in rotazione temporale	€ 8.952	€ 8.952	€ 9.680	€ 9.680	€ 9.680
C	Pompa HP inverter	€ 4.942	€ 4.942	€ 6.504	€ 6.504	€ 6.504
D	Doppia pompa HP inverter in rotazione temporale	€ 9.710	€ 9.710	€ 12.521	€ 12.521	€ 12.521
3-Serbatoio di accumulo inerziale						
0	Assente	€ 0	€ 0	€ 0	€ 0	€ 0
S	Presente	€ 2.083	€ 2.083	€ 2.414	€ 2.414	€ 2.414
4-Recupero parziale di calore						
0	Assente	€ 0	€ 0	€ 0	€ 0	€ 0
D	Desurriscaldatore con contatto attivazione pompa	€ 2.559	€ 2.559	€ 2.881	€ 2.881	€ 2.881
5-Modulazione portata aria						
C	Controllo di condensazione con ventilatori a taglio di fase	€ 0	€ 0	€ 0	€ 0	€ 0
E	Controllo di condensazione con ventilatori a controllo elettronico BLDC	€ 5.693	€ 5.693	€ 7.743	€ 7.743	€ 7.743
A	Controllo di condensazione con ventilatori a controllo elettronico BLDC ad alta prevalenza	€ 8.061	€ 8.061	€ 10.747	€ 10.747	€ 10.747
6-Kit anticongelamento						
0	Assente	€ 0	€ 0	€ 0	€ 0	€ 0
E	Evaporatore	€ 283	€ 283	€ 283	€ 283	€ 283
P	Evaporatore e pompa acqua	€ 396	€ 396	€ 396	€ 396	€ 396
S	Evaporatore, pompa acqua e serbatoio inerziale	€ 620	€ 620	€ 729	€ 729	€ 729
7-Isolamento e attenuazione acustica						
0	Assente	€ 0	€ 0	€ 0	€ 0	€ 0
3	Isolamento fonoassorbente vano compressore e cuffie compressore	€ 1.176	€ 1.176	€ 1.378	€ 1.378	€ 1.378
8-Accessori circuito refrigerante						
0	Assente	€ 0	€ 0	€ 0	€ 0	0

GPLE CS C - SOLO FREDDO		GPLE102CS	GPLE122CS	GPLE132CS	GPLE142CS	GPLE152CS
9-Controllo remoto / comunicazione seriale						
0	Assente	€ 0	€ 0	€ 0	€ 0	€ 0
2	Scheda seriale RS485 (protocollo Carel / Modbus)	€ 410	€ 410	€ 410	€ 410	€ 410
S	Interfaccia utente remota semplificata	€ 201	€ 201	€ 201	€ 201	€ 201
X	Interfaccia utente remota per controllo avanzato	€ 986	€ 986	€ 986	€ 986	€ 986
L	Scheda seriale LON FTT10 (richiede controllo avanzato)	€ 642	€ 642	€ 642	€ 642	€ 642
B	Scheda seriale BACNET IP / PCOWEB (richiede controllo avanzato)	€ 1.018	€ 1.018	€ 1.018	€ 1.018	€ 1.018
G	Scheda seriale BACNET IP / PCOWEB + software supervisione Gweb (richiede controllo avanzato)	€ 1.167	€ 1.167	€ 1.167	€ 1.167	€ 1.167
10-Batterie speciali / trattamenti protettivi						
E	Microcanali in Long Life Alloy (standard per chiller)	€ 0	€ 0	€ 0	€ 0	€ 0
M	Microcanali con trattamento di resinatura epossidica+anti UV (standard per chiller)	Contattare la sede				
11-Isolamento delle vibrazioni						
0	Assente	€ 0	€ 0	€ 0	€ 0	€ 0
G	Antivibranti di base in gomma	€ 236	€ 236	€ 350	€ 350	€ 350
M	Antivibranti di base a molla	€ 894	€ 894	€ 1.336	€ 1.336	€ 1.336
12-Opzioni compressore e batterie						
0	Assente	€ 0	€ 0	€ 0	€ 0	€ 0
13-Controllo a bordo						
1	Avanzato	€ 0	€ 0	€ 0	€ 0	€ 0

ACCESSORI INSTALLATI A BORDO

A	Filtri metallici di protezione batteria alettata	€ 1.284	€ 1.284	€ 1.446	€ 1.446	€ 1.446
B	Griglia di protezione batteria	€ 486	€ 486	€ 552	€ 552	€ 552
C	Coppia di giunti Victaulic	€ 145	€ 145	€ 153	€ 153	€ 153
D	Stato ON/OFF dei compressori	€ 186	€ 186	€ 186	€ 186	€ 186
E	Controllo remoto per limitazione step di potenza (richiede controllo avanzato)	€ 186	€ 186	€ 186	€ 186	€ 186
F	Scheda allarmi digitali configurabili (richiede controllo avanzato)	€ 186	€ 186	€ 186	€ 186	€ 186
G	Soft starter	€ 3.995	€ 4.790	€ 4.790	€ 4.790	€ 5.588
H	Condensatori di rifasamento	€ 1.446	€ 1.446	€ 1.446	€ 1.446	€ 1.446
I	Sensori perdita refrigerante	€ 2.162	€ 2.162	€ 2.162	€ 2.162	€ 2.162
L	Doppio isolamento circuito acqua	Contattare la sede				
M	Segnale 0-10V per controllo pompa esterna lato utenza (esclude pompa a bordo)	€ 0	€ 0	€ 0	€ 0	€ 0
N	Rubinetti intercettazione compressori tandem/trio	€ 631	€ 631	€ 631	€ 631	€ 631
O	Gestione funzionamento low noise notturno	€ 186	€ 186	€ 186	€ 186	€ 186
Q	Sonda di temperatura per gestione pompa sul circuito primario	€ 188	€ 188	€ 188	€ 188	€ 188
R	Abilitazione secondo setpoint / Segnalazione di allarme esterno	€ 186	€ 186	€ 186	€ 186	€ 186
S	Flussostato elettronico a filo caldo	€ 1.487	€ 1.487	€ 1.487	€ 1.487	€ 1.487
T	Analizzatore di rete per monitoraggio e limitazione della potenza assorbita	€ 2.784	€ 2.784	€ 2.784	€ 2.784	€ 2.784
U	Tubi di sollevamento unità	€ 248	€ 248	€ 248	€ 248	€ 248
V	Modifica set point con segnale 4-20 mA	€ 186	€ 186	€ 186	€ 186	€ 186

GPLE - CHILLER E POMPA DI CALORE A PARZIALIZZAZIONE FISSA - R454B

refrigerante
R454B



GPLE HS H - POMPA DI CALORE REVERSIBILE	GPLE052HS	GPLE062HS	GPLE072HS	GPLE082HS	GPLE092HS
Modelli	052	062	072	082	092
GPLE HS	€ 37.218	€ 38.106	€ 39.932	€ 43.996	€ 61.404

CODICE

1-Versione						
S	Scambiatore a piastre	€ 0	€ 0	€ 0	€ 0	€ 0
2-Alimentazione elettrica						
0A	400V - 3N - 50Hz	€ 0	€ 0	€ 0	€ 0	€ 0
2A	400V - 3N - 50Hz + magnetotermici	€ 1.665	€ 1.665	€ 1.665	€ 1.665	€ 1.923
4A	400V - 3 - 50Hz	€ 2.720	€ 2.720	€ 2.720	€ 2.720	€ 2.881
5A	400V - 3 - 50Hz + magnetotermici	€ 4.383	€ 4.383	€ 4.383	€ 4.383	€ 4.801

CONFIGURAZIONE OPZIONI E ACCESSORI INSTALLATI A BORDO

1-Valvola di espansione						
A	Elettronica	€ 0	€ 0	€ 0	€ 0	€ 0
2-Pompa acqua e accessori						
0	Assente	€ 0	€ 0	€ 0	€ 0	€ 0
1	Pompa LP	€ 1.432	€ 1.432	€ 1.432	€ 1.432	€ 2.561
2	Doppia pompa LP in rotazione temporale	€ 2.574	€ 2.574	€ 2.574	€ 2.574	€ 4.950
3	Pompa HP	€ 1.886	€ 1.886	€ 1.886	€ 1.886	€ 2.720
4	Doppia pompa HP in rotazione temporale	€ 3.029	€ 3.029	€ 3.029	€ 3.029	€ 5.266
A	Pompa LP inverter	€ 2.745	€ 2.745	€ 2.745	€ 2.745	€ 4.563
B	Doppia pompa LP inverter in rotazione temporale	€ 5.202	€ 5.202	€ 5.202	€ 5.202	€ 8.952
C	Pompa HP inverter	€ 3.398	€ 3.398	€ 3.398	€ 3.398	€ 4.942
D	Doppia pompa HP inverter in rotazione temporale	€ 4.541	€ 4.541	€ 4.541	€ 4.541	€ 9.710
3-Serbatoio di accumulo inerziale						
0	Assente	€ 0	€ 0	€ 0	€ 0	€ 0
S	Presente	€ 1.432	€ 1.432	€ 1.432	€ 1.432	€ 2.083
4-Recupero parziale di calore						
0	Assente	€ 0	€ 0	€ 0	€ 0	€ 0
D	Desurriscaldatore con contatto attivazione pompa	€ 1.847	€ 1.847	€ 1.847	€ 1.847	€ 2.559
5-Modulazione portata aria						
C	Controllo di condensazione con ventilatori a taglio di fase	€ 0	€ 0	€ 0	€ 0	€ 0
E	Controllo di condensazione con ventilatori a controllo elettronico BLDC	€ 3.873	€ 3.873	€ 3.873	€ 3.873	€ 5.693
A	Controllo di condensazione con ventilatori a controllo elettronico BLDC ad alta prevalenza	€ 5.375	€ 5.375	€ 5.375	€ 5.375	€ 8.061
6-Kit anticongelamento						
0	Assente	€ 0	€ 0	€ 0	€ 0	€ 0
E	Evaporatore	€ 116	€ 116	€ 116	€ 116	€ 283
P	Evaporatore e pompa acqua	€ 215	€ 215	€ 215	€ 215	€ 396
S	Evaporatore, pompa acqua e serbatoio inerziale	€ 364	€ 364	€ 364	€ 364	€ 620
7-Isolamento e attenuazione acustica						
0	Assente	€ 0	€ 0	€ 0	€ 0	€ 0
3	Isolamento fonoassorbente vano compressore e cuffie compressore	€ 946	€ 946	€ 946	€ 946	€ 1.176
8-Accessori circuito refrigerante						
0	Assente	€ 0	€ 0	€ 0	€ 0	0
2	Estensione campo di lavoro bassa temperatura aria	€ 2.361	€ 2.361	€ 2.361	€ 2.361	€ 2.668

GPLE HS H - POMPA DI CALORE REVERSIBILE		GPLE052HS	GPLE062HS	GPLE072HS	GPLE082HS	GPLE092HS
9-Controllo remoto / comunicazione seriale						
0	Assente	€ 0	€ 0	€ 0	€ 0	€ 0
2	Scheda seriale RS485 (protocollo Carel / Modbus)	€ 410	€ 410	€ 410	€ 410	€ 410
S	Interfaccia utente remota semplificata	€ 201	€ 201	€ 201	€ 201	€ 201
X	Interfaccia utente remota per controllo avanzato	€ 986	€ 986	€ 986	€ 986	€ 986
L	Scheda seriale LON FTT10 (richiede controllo avanzato)	€ 642	€ 642	€ 642	€ 642	€ 642
B	Scheda seriale BACNET IP / PCOWEB (richiede controllo avanzato)	€ 1.018	€ 1.018	€ 1.018	€ 1.018	€ 1.018
G	Scheda seriale BACNET IP / PCOWEB + software supervisione Gweb (richiede controllo avanzato)	€ 1.167	€ 1.167	€ 1.167	€ 1.167	€ 1.167
10-Batterie speciali / trattamenti protettivi						
0	Standard	€ 0	€ 0	€ 0	€ 0	€ 0
I	Idrofilico	Contattare la sede				
C	Cataforesi	Contattare la sede				
R	Rame-rame	Contattare la sede				
P	Aletta preverniciata con trattamento epossidico	Contattare la sede				
11-Isolamento delle vibrazioni						
0	Assente	€ 0	€ 0	€ 0	€ 0	€ 0
G	Antivibranti di base in gomma	€ 236	€ 236	€ 236	€ 236	€ 236
M	Antivibranti di base a molla	€ 894	€ 894	€ 894	€ 894	€ 894
12-Opzioni compressore e batterie						
0	Assente	€ 0	€ 0	€ 0	€ 0	€ 0
1	Cavo scaldante batteria	€ 466	€ 466	€ 466	€ 466	€ 466
13-Controllo a bordo						
1	Avanzato	€ 0	€ 0	€ 0	€ 0	€ 0

ACCESSORI INSTALLATI A BORDO

A	Filtri metallici di protezione batteria alettata	€ 970	€ 970	€ 970	€ 970	€ 1.284
B	Griglia di protezione batteria	€ 386	€ 386	€ 386	€ 386	€ 486
C	Coppia di giunti Victaulic	€ 145	€ 145	€ 145	€ 145	€ 145
D	Stato ON/OFF dei compressori	€ 186	€ 186	€ 186	€ 186	€ 186
E	Controllo remoto per limitazione step di potenza (richiede controllo avanzato)	€ 186	€ 186	€ 186	€ 186	€ 186
F	Scheda allarmi digitali configurabili (richiede controllo avanzato)	€ 186	€ 186	€ 186	€ 186	€ 186
G	Soft starter	€ 2.561	€ 2.561	€ 2.561	€ 2.561	€ 3.995
H	Condensatori di rifasamento	€ 1.446	€ 1.446	€ 1.446	€ 1.446	€ 1.446
I	Sensori perdita refrigerante	€ 2.162	€ 2.162	€ 2.162	€ 2.162	€ 2.162
L	Doppio isolamento circuito acqua	Contattare la sede				
M	Segnale 0-10V per controllo pompa esterna lato utenza (esclude pompa a bordo)	€ 0	€ 0	€ 0	€ 0	€ 0
N	Rubinetti intercettazione compressori tandem/trio	€ 423	€ 423	€ 423	€ 423	€ 631
O	Gestione funzionamento low noise notturno	€ 186	€ 186	€ 186	€ 186	€ 186
Q	Sonda di temperatura per gestione pompa sul circuito primario	€ 188	€ 188	€ 188	€ 188	€ 188
R	Abilitazione secondo setpoint / Segnalazione di allarme esterno	€ 186	€ 186	€ 186	€ 186	€ 186
S	Flussostato elettronico a filo caldo	€ 1.487	€ 1.487	€ 1.487	€ 1.487	€ 1.487
T	Analizzatore di rete per monitoraggio e limitazione della potenza assorbita	€ 2.784	€ 2.784	€ 2.784	€ 2.784	€ 2.784
U	Tubi di sollevamento unità	€ 248	€ 248	€ 248	€ 248	€ 248
V	Modifica set point con segnale 4-20 mA	€ 186	€ 186	€ 186	€ 186	€ 186

GPLE - CHILLER E POMPA DI CALORE A PARZIALIZZAZIONE FISSA - R454B

refrigerante
R454B



GPLE HS H - POMPA DI CALORE REVERSIBILE	GPLE102HS	GPLE122HS	GPLE132HS	GPLE142HS	GPLE152HS
Modelli	102	122	132	142	152
GPLE HS	€ 62.672	€ 71.683	€ 73.699	€ 76.113	€ 80.717

CODICE

1-Versione						
S	Scambiatore a piastre	€ 0	€ 0	€ 0	€ 0	€ 0
2-Alimentazione elettrica						
0A	400V - 3N - 50Hz	€ 0	€ 0	€ 0	€ 0	€ 0
2A	400V - 3N - 50Hz + magnetotermici	€ 1.923	€ 1.923	€ 2.561	€ 2.561	€ 2.561
4A	400V - 3 - 50Hz	€ 2.881	€ 2.881	€ 2.881	€ 2.881	€ 2.881
5A	400V - 3 - 50Hz + magnetotermici	€ 4.801	€ 4.801	€ 5.441	€ 5.441	€ 5.441

CONFIGURAZIONE OPZIONI E ACCESSORI INSTALLATI A BORDO

1-Valvola di espansione						
A	Elettronica	€ 0	€ 0	€ 0	€ 0	€ 0
2-Pompa acqua e accessori						
0	Assente	€ 0	€ 0	€ 0	€ 0	€ 0
1	Pompa LP	€ 2.561	€ 2.561	€ 2.881	€ 2.881	€ 2.881
2	Doppia pompa LP in rotazione temporale	€ 4.950	€ 4.950	€ 5.266	€ 5.266	€ 5.266
3	Pompa HP	€ 2.720	€ 2.720	€ 3.042	€ 3.042	€ 3.042
4	Doppia pompa HP in rotazione temporale	€ 5.266	€ 5.266	€ 5.588	€ 5.588	€ 5.588
A	Pompa LP inverter	€ 4.563	€ 4.563	€ 5.082	€ 5.082	€ 5.082
B	Doppia pompa LP inverter in rotazione temporale	€ 8.952	€ 8.952	€ 9.680	€ 9.680	€ 9.680
C	Pompa HP inverter	€ 4.942	€ 4.942	€ 6.504	€ 6.504	€ 6.504
D	Doppia pompa HP inverter in rotazione temporale	€ 9.710	€ 9.710	€ 12.521	€ 12.521	€ 12.521
3-Serbatoio di accumulo inerziale						
0	Assente	€ 0	€ 0	€ 0	€ 0	€ 0
S	Presente	€ 2.083	€ 2.083	€ 2.414	€ 2.414	€ 2.414
4-Recupero parziale di calore						
0	Assente	€ 0	€ 0	€ 0	€ 0	€ 0
D	Desurriscaldatore con contatto attivazione pompa	€ 2.559	€ 2.559	€ 2.881	€ 2.881	€ 2.881
5-Modulazione portata aria						
C	Controllo di condensazione con ventilatori a taglio di fase	€ 0	€ 0	€ 0	€ 0	€ 0
E	Controllo di condensazione con ventilatori a controllo elettronico BLDC	€ 5.693	€ 5.693	€ 7.743	€ 7.743	€ 7.743
A	Controllo di condensazione con ventilatori a controllo elettronico BLDC ad alta prevalenza	€ 8.061	€ 8.061	€ 10.747	€ 10.747	€ 10.747
6-Kit anticongelamento						
0	Assente	€ 0	€ 0	€ 0	€ 0	€ 0
E	Evaporatore	€ 283	€ 283	€ 283	€ 283	€ 283
P	Evaporatore e pompa acqua	€ 396	€ 396	€ 396	€ 396	€ 396
S	Evaporatore, pompa acqua e serbatoio inerziale	€ 620	€ 620	€ 729	€ 729	€ 729
7-Isolamento e attenuazione acustica						
0	Assente	€ 0	€ 0	€ 0	€ 0	€ 0
3	Isolamento fonoassorbente vano compressore e cuffie compressore	€ 1.176	€ 1.176	€ 1.378	€ 1.378	€ 1.378
8-Accessori circuito refrigerante						
0	Assente	€ 0	€ 0	€ 0	€ 0	0
2	Estensione campo di lavoro bassa temperatura aria	2.668	€ 2.668	€ 3.226	€ 3.226	€ 3.226

GPLE HS H - POMPA DI CALORE REVERSIBILE		GPLE102HS	GPLE122HS	GPLE132HS	GPLE142HS	GPLE152HS
9-Controllo remoto / comunicazione seriale						
0	Assente	€ 0	€ 0	€ 0	€ 0	€ 0
2	Scheda seriale RS485 (protocollo Carel / Modbus)	€ 410	€ 410	€ 410	€ 410	€ 410
S	Interfaccia utente remota semplificata	€ 201	€ 201	€ 201	€ 201	€ 201
X	Interfaccia utente remota per controllo avanzato	€ 986	€ 986	€ 986	€ 986	€ 986
L	Scheda seriale LON FTT10 (richiede controllo avanzato)	€ 642	€ 642	€ 642	€ 642	€ 642
B	Scheda seriale BACNET IP / PCOWEB (richiede controllo avanzato)	€ 1.018	€ 1.018	€ 1.018	€ 1.018	€ 1.018
G	Scheda seriale BACNET IP / PCOWEB + software supervisione Gweb (richiede controllo avanzato)	€ 1.167	€ 1.167	€ 1.167	€ 1.167	€ 1.167
10-Batterie speciali / trattamenti protettivi						
0	Standard	€ 0	€ 0	€ 0	€ 0	€ 0
I	Idrofilico	Contattare la sede				
C	Cataforesi	Contattare la sede				
R	Rame-rame	Contattare la sede				
P	Aletta preverniciata con trattamento epossidico	Contattare la sede				
11-Isolamento delle vibrazioni						
0	Assente	€ 0	€ 0	€ 0	€ 0	€ 0
G	Antivibranti di base in gomma	€ 236	€ 236	€ 350	€ 350	€ 350
M	Antivibranti di base a molla	€ 894	€ 894	€ 1.336	€ 1.336	€ 1.336
12-Opzioni compressore e batterie						
0	Assente	€ 0	€ 0	€ 0	€ 0	€ 0
1	Cavo scaldante batteria	€ 466	€ 466	€ 466	€ 466	€ 466
13-Controllo a bordo						
1	Avanzato	€ 0	€ 0	€ 0	€ 0	€ 0

ACCESSORI INSTALLATI A BORDO

A	Filtri metallici di protezione batteria alettata	€ 1.284	€ 1.284	€ 1.446	€ 1.446	€ 1.446
B	Griglia di protezione batteria	€ 486	€ 486	€ 552	€ 552	€ 552
C	Coppia di giunti Victaulic	€ 145	€ 145	€ 153	€ 153	€ 153
D	Stato ON/OFF dei compressori	€ 186	€ 186	€ 186	€ 186	€ 186
E	Controllo remoto per limitazione step di potenza (richiede controllo avanzato)	€ 186	€ 186	€ 186	€ 186	€ 186
F	Scheda allarmi digitali configurabili (richiede controllo avanzato)	€ 186	€ 186	€ 186	€ 186	€ 186
G	Soft starter	€ 3.995	€ 4.790	€ 4.790	€ 4.790	€ 5.588
H	Condensatori di rifasamento	€ 1.446	€ 1.446	€ 1.446	€ 1.446	€ 1.446
I	Sensori perdita refrigerante	€ 2.162	€ 2.162	€ 2.162	€ 2.162	€ 2.162
L	Doppio isolamento circuito acqua	Contattare la sede				
M	Segnale 0-10V per controllo pompa esterna lato utenza (esclude pompa a bordo)	€ 0	€ 0	€ 0	€ 0	€ 0
N	Rubinetto intercettazione compressori tandem/trio	€ 631	€ 631	€ 631	€ 631	€ 631
O	Gestione funzionamento low noise notturno	€ 186	€ 186	€ 186	€ 186	€ 186
Q	Sonda di temperatura per gestione pompa sul circuito primario	€ 188	€ 188	€ 188	€ 188	€ 188
R	Abilitazione secondo setpoint / Segnalazione di allarme esterno	€ 186	€ 186	€ 186	€ 186	€ 186
S	Flussostato elettronico a filo caldo	€ 1.487	€ 1.487	€ 1.487	€ 1.487	€ 1.487
T	Analizzatore di rete per monitoraggio e limitazione della potenza assorbita	€ 2.784	€ 2.784	€ 2.784	€ 2.784	€ 2.784
U	Tubi di sollevamento unità	€ 248	€ 248	€ 248	€ 248	€ 248
V	Modifica set point con segnale 4-20 mA	€ 186	€ 186	€ 186	€ 186	€ 186

GLCX - CHILLER E POMPA DI CALORE A PARZIALIZZAZIONE FISSA - R410A



NOTA: Contattare la sede per quotazione unità in versione silenziata

GLCX CS C - SOLO FREDDO		GLCX092CS	GLCX102CS	GLCX122CS	GLCX124CS	GLCX142CS
Modelli		92	102	122	124	142
GLCX CS		€ 49.706	€ 52.195	€ 59.649	€ 64.617	€ 62.959

CONFIGURAZIONE OPZIONI E ACCESSORI INSTALLATI A BORDO

1-Alimentazione elettrica						
0	400V - 3N - 50Hz	€ 0	€ 0	€ 0	€ 0	€ 0
1	400V - 3 - 50Hz	€ 2.881	€ 2.881	€ 2.881	€ 2.881	€ 2.881
2	400V - 3N - 50Hz + magnetotermici	€ 1.923	€ 1.923	€ 1.284	€ 2.239	€ 1.284
3	400V - 3 - 50Hz + magnetotermici	€ 4.795	€ 4.795	€ 4.157	€ 5.112	€ 4.157
2-Controllo a bordo e organo di laminazione						
B	Avanzato + valvola di espansione elettronica	€ 1.047	€ 1.047	€ 1.047	€ 1.047	€ 1.047
3-Pompa acqua lato utenza						
0	Assente	€ 0	€ 0	€ 0	€ 0	€ 0
1	Pompa LP	€ 2.561	€ 2.561	€ 2.720	€ 2.720	€ 2.881
2	Pompa HP	€ 2.720	€ 2.720	€ 3.042	€ 3.042	€ 3.042
3	Doppia pompa LP in funzionamento simultaneo	€ 4.157	€ 4.157	€ 4.157	€ 4.157	€ 4.157
4	Doppia pompa HP in funzionamento simultaneo	€ 4.790	€ 4.790	€ 5.266	€ 5.266	€ 5.266
5	Doppia pompa LP in rotazione temporale	€ 4.950	€ 4.950	€ 5.112	€ 5.112	€ 5.266
6	Doppia pompa HP in rotazione temporale	€ 5.266	€ 5.266	€ 5.588	€ 5.588	€ 5.588
A	Pompa LP inverter	€ 4.563	€ 4.563	€ 4.720	€ 4.720	€ 5.082
B	Doppia pompa LP inverter in rotazione temporale	€ 8.952	€ 8.952	€ 9.112	€ 9.112	€ 9.680
C	Pompa HP inverter	€ 4.942	€ 4.942	€ 6.504	€ 6.504	€ 6.504
D	Doppia pompa HP inverter in rotazione temporale	€ 9.710	€ 9.710	€ 12.521	€ 12.521	€ 12.521
4-Serbatoio di accumulo inerziale						
0	Assente	€ 0	€ 0	€ 0	€ 0	€ 0
S	Presente lato utenza	€ 2.083	€ 2.083	€ 2.083	€ 2.083	€ 2.083
5-Recupero parziale di calore						
0	Assente	€ 0	€ 0	€ 0	€ 0	€ 0
D	Desurriscaldatore con contatto attivazione pompa	€ 2.561	€ 2.561	€ 2.881	€ 2.881	€ 2.881
6-Modulazione portata aria						
0	Assente	€ 0	€ 0	€ 0	€ 0	€ 0
C	Controllo di condensazione con ventilatori a taglio di fase	€ 821	€ 821	€ 872	€ 1.124	€ 916
E	Controllo di condensazione con ventilatori a controllo elettronico BLDC	€ 6.514	€ 6.514	€ 8.620	€ 8.872	€ 8.661
7-Kit anticongelamento						
0	Assente	€ 0	€ 0	€ 0	€ 0	€ 0
E	Evaporatore	€ 283	€ 283	€ 283	€ 283	€ 283
P	Evaporatore e pompa acqua	€ 396	€ 396	€ 396	€ 396	€ 396
S	Evaporatore, pompa acqua e serbatoio inerziale	€ 620	€ 729	€ 729	€ 729	€ 729
8-Comunicazione remota						
0	Assente	€ 0	€ 0	€ 0	€ 0	0
1	Scheda seriale RS485 (protocollo Carel / Modbus)	€ 410	€ 410	€ 410	€ 410	€ 410
3	Scheda modem GSM (richiede controllo avanzato)	€ 1.446	€ 1.446	€ 1.446	€ 1.446	€ 1.446
4	Scheda seriale BACNET IP / PCOWEB (richiede controllo avanzato)	€ 1.018	€ 1.018	€ 1.018	€ 1.018	€ 1.018
5	Scheda seriale BACNET IP / PCOWEB + software supervisione Gweb (richiede controllo avanzato)	€ 1.167	€ 1.167	€ 1.167	€ 1.167	€ 1.167
9-Batterie speciali / trattamenti protettivi						
0	Standard	€ 0	€ 0	€ 0	€ 0	€ 0
R	Rame-rame			Contattare la sede		
C	Cataforesi			Contattare la sede		
B	Aletta prevenniciata con trattamento epossidico			Contattare la sede		

GLCX CS C - SOLO FREDDO		GLCX092CS	GLCX102CS	GLCX122CS	GLCX124CS	GLCX142CS
10-Imballo						
0	Standard	€ 0	€ 0	€ 0	€ 0	€ 0
1	Gabbia in legno	Contattare la sede				
2	Cassa in legno	Contattare la sede				
11-Isolamento delle vibrazioni						
0	Assente	€ 0	€ 0	€ 0	€ 0	€ 0
G	Antivibranti di base in gomma	€ 236	€ 236	€ 350	€ 517	€ 350
M	Antivibranti di base a molla	€ 894	€ 894	€ 1.336	€ 1.838	€ 1.336
12-Controllo remoto						
0	Assente	€ 0	€ 0	€ 0	€ 0	€ 0
1	Interfaccia utente remota semplificata	€ 346	€ 346	€ 346	€ 346	€ 346
3	Interfaccia utente remota per controllo avanzato	€ 986	€ 986	€ 986	€ 986	€ 986
13-Opzioni compressore e batterie						
0	Assente	€ 0	€ 0	€ 0	€ 0	€ 0
1	Interfaccia utente remota semplificata	€ 346	€ 346	€ 346	€ 346	€ 346
3	Interfaccia utente remota per controllo avanzato	€ 986	€ 986	€ 986	€ 986	€ 986
14-Accessori installazione unità						
0	Assente	€ 0	€ 0	€ 0	€ 0	€ 0
V	Coppia di giunti Victaulic	€ 145	€ 145	€ 153	€ 153	€ 153

ACCESSORI INSTALLATI A BORDO

A	Condensatori di rifasamento	€ 1.446	€ 1.446	€ 1.446	€ 970	€ 1.446
B	Soft starter	€ 3.995	€ 3.995	€ 4.790	€ 5.588	€ 4.790
C	Service kit per la diagnostica (richiede controllo avanzato)	€ 891	€ 891	€ 891	€ 1.763	€ 891
D	Scheda orologio (richiede controllo avanzato)	€ 160	€ 160	€ 160	€ 160	€ 160
E	Stato ON/OFF dei compressori	€ 188	€ 188	€ 188	€ 188	€ 188
F	Controllo remoto per limitazione step di potenza (richiede controllo avanzato)	€ 456	€ 456	€ 456	€ 456	€ 456
G	Scheda allarmi digitali configurabili (richiede controllo avanzato)	€ 456	€ 456	€ 456	€ 456	€ 456
H	Sonda temperatura esterna per compensazione set-point	€ 66	€ 66	€ 66	€ 66	€ 66
I	Manometri refrigerante	€ 188	€ 188	€ 188	€ 364	€ 188
L	Kit intercettazione filtro	€ 891	€ 891	€ 1.842	€ 2.720	€ 1.606
M	Normativa di riferimento diversa da "2014/68/UE - PED"	Contattare la sede				
N	Tubi di sollevamento unità	€ 248	€ 248	€ 248	€ 248	€ 248
P	Griglia di protezione batteria	€ 486	€ 486	€ 552	€ 552	€ 552
Q	Filtri metallici di protezione batteria alettata	€ 1.284	€ 1.284	€ 1.446	€ 1.446	€ 1.446

GLCX - CHILLER E POMPA DI CALORE A PARZIALIZZAZIONE FISSA - R410A



NOTA: Contattare la sede per quotazione unità in versione silenziosa

GLCX CS C - SOLO FREDDO		GLCX144CS	GLCX162CS	GLCX164CS	GLCX174CS	GLCX194CS
Modelli		144	162	164	174	194
GLCX CS		€ 69.589	€ 68.761	€ 73.732	€ 84.498	€ 91.126

CONFIGURAZIONE OPZIONI E ACCESSORI INSTALLATI A BORDO

1-Alimentazione elettrica						
0	400V - 3N - 50Hz	€ 0	€ 0	€ 0	€ 0	€ 0
1	400V - 3 - 50Hz	€ 2.881	€ 2.881	€ 2.881	€ 2.881	€ 0
2	400V - 3N - 50Hz + magnetotermici	€ 2.399	€ 2.561	€ 2.399	€ 1.606	€ 2.881
3	400V - 3 - 50Hz + magnetotermici	€ 5.266	€ 5.426	€ 5.266	€ 1.606	€ 2.881
2-Controllo a bordo e organo di laminazione						
B	Avanzato + valvola di espansione elettronica	€ 1.047	€ 1.047	€ 1.047	€ 1.047	€ 1.047
3-Pompa acqua lato utenza						
0	Assente	€ 0	€ 0	€ 0	€ 0	€ 0
1	Pompa LP	€ 2.881	€ 2.881	€ 2.881	€ 3.042	€ 3.042
2	Pompa HP	€ 3.042	€ 3.042	€ 3.042	€ 3.200	€ 3.676
3	Doppia pompa LP in funzionamento simultaneo	€ 4.157	€ 4.157	€ 4.157	€ 6.867	€ 6.867
4	Doppia pompa HP in funzionamento simultaneo	€ 5.266	€ 5.266	€ 5.266	€ 7.020	€ 7.020
5	Doppia pompa LP in rotazione temporale	€ 5.266	€ 5.266	€ 5.266	€ 7.020	€ 7.020
6	Doppia pompa HP in rotazione temporale	€ 5.588	€ 5.588	€ 5.588	€ 7.496	€ 8.458
A	Pompa LP inverter	€ 5.082	€ 5.082	€ 5.082	€ 5.242	€ 5.242
B	Doppia pompa LP inverter in rotazione temporale	€ 9.680	€ 9.680	€ 9.680	€ 11.430	€ 11.430
C	Pompa HP inverter	€ 6.504	€ 6.504	€ 6.504	€ 6.663	€ 7.137
D	Doppia pompa HP inverter in rotazione temporale	€ 12.521	€ 12.521	€ 12.521	€ 14.429	€ 15.386
4-Serbatoio di accumulo inerziale						
0	Assente	€ 0	€ 0	€ 0	€ 0	€ 0
S	Presente lato utenza	€ 2.083	€ 2.083	€ 2.083	€ 3.200	€ 3.200
5-Recupero parziale di calore						
0	Assente	€ 0	€ 0	€ 0	€ 0	€ 0
D	Desurriscaldatore con contatto attivazione pompa	€ 3.360	€ 2.881	€ 3.360	€ 2.881	€ 3.360
6-Modulazione portata aria						
0	Assente	€ 0	€ 0	€ 0	€ 0	€ 0
C	Controllo di condensazione con ventilatori a taglio di fase	€ 1.124	€ 916	€ 1.124	€ 1.923	€ 1.923
E	Controllo di condensazione con ventilatori a controllo elettronico BLDC	€ 8.872	€ 8.661	€ 8.872	€ 14.232	€ 14.232
7-Kit anticongelamento						
0	Assente	€ 0	€ 0	€ 0	€ 0	€ 0
E	Evaporatore	€ 283	€ 283	€ 283	€ 283	€ 283
P	Evaporatore e pompa acqua	€ 396	€ 396	€ 396	€ 396	€ 396
S	Evaporatore, pompa acqua e serbatoio inerziale	€ 729	€ 729	€ 729	€ 729	€ 729
8-Comunicazione remota						
0	Assente	€ 0	€ 0	€ 0	€ 0	0
1	Scheda seriale RS485 (protocollo Carel / Modbus)	€ 410	€ 410	€ 410	€ 410	€ 410
3	Scheda modem GSM (richiede controllo avanzato)	€ 1.446	€ 1.446	€ 1.446	€ 1.446	€ 1.446
4	Scheda seriale BACNET IP / PCOWEB (richiede controllo avanzato)	€ 1.018	€ 1.018	€ 1.018	€ 1.018	€ 1.018
5	Scheda seriale BACNET IP / PCOWEB + software supervisione Gweb (richiede controllo avanzato)	€ 1.167	€ 1.167	€ 1.167	€ 1.167	€ 1.167
9-Batterie speciali / trattamenti protettivi						
0	Standard	€ 0	€ 0	€ 0	€ 0	0
R	Rame-rame			Contattare la sede		
C	Cataforesi			Contattare la sede		
B	Aletta prevennicata con trattamento epossidico			Contattare la sede		

GLCX CS C - SOLO FREDDO		GLCX144CS	GLCX162CS	GLCX164CS	GLCX174CS	GLCX194CS
10-Imballo						
0	Standard	€ 0	€ 0	€ 0	€ 0	€ 0
1	Gabbia in legno	Contattare la sede				
2	Cassa in legno	Contattare la sede				
11-Isolamento delle vibrazioni						
0	Assente	€ 0	€ 0	€ 0	€ 0	€ 0
G	Antivibranti di base in gomma	€ 517	€ 350	€ 517	€ 517	€ 517
M	Antivibranti di base a molla	€ 1.838	€ 1.336	€ 1.838	€ 1.838	€ 1.838
12-Controllo remoto						
0	Assente	€ 0	€ 0	€ 0	€ 0	€ 0
1	Interfaccia utente remota semplificata	€ 346	€ 346	€ 346	€ 346	€ 346
3	Interfaccia utente remota per controllo avanzato	€ 986	€ 986	€ 986	€ 986	€ 986
13-Opzioni compressore e batterie						
0	Assente	€ 0	€ 0	€ 0	€ 0	€ 0
1	Interfaccia utente remota semplificata	€ 346	€ 346	€ 346	€ 346	€ 346
3	Interfaccia utente remota per controllo avanzato	€ 986	€ 986	€ 986	€ 986	€ 986
14-Accessori installazione unità						
0	Assente	€ 0	€ 0	€ 0	€ 0	€ 0
V	Coppia di giunti Victaulic	€ 153	€ 153	€ 153	€ 173	€ 173

ACCESSORI INSTALLATI A BORDO

A	Condensatori di rifasamento	€ 970	€ 1.446	€ 2.561	€ 2.561	€ 2.561
B	Soft starter	€ 5.588	€ 5.588	€ 6.383	€ 6.383	€ 7.976
C	Service kit per la diagnostica (richiede controllo avanzato)	€ 1.763	€ 891	€ 1.763	€ 1.763	€ 1.763
D	Scheda orologio (richiede controllo avanzato)	€ 160	€ 160	€ 160	€ 160	€ 160
E	Stato ON/OFF dei compressori	€ 188	€ 188	€ 188	€ 188	€ 188
F	Controllo remoto per limitazione step di potenza (richiede controllo avanzato)	€ 456	€ 456	€ 456	€ 456	€ 456
G	Scheda allarmi digitali configurabili (richiede controllo avanzato)	€ 456	€ 456	€ 456	€ 456	€ 456
H	Sonda temperatura esterna per compensazione set-point	€ 66	€ 66	€ 66	€ 66	€ 66
I	Manometri refrigerante	€ 364	€ 188	€ 364	€ 364	€ 364
L	Kit intercettazione filtro	€ 3.200	€ 1.606	€ 3.200	€ 5.112	€ 5.112
M	Normativa di riferimento diversa da "2014/68/UE - PED"	Contattare la sede				
N	Tubi di sollevamento unità	€ 248	€ 248	€ 248	€ 329	€ 329
P	Griglia di protezione batteria	€ 552	€ 552	€ 552	€ 552	€ 552
Q	Filtri metallici di protezione batteria alettata	€ 1.446	€ 1.446	€ 1.446	€ 1.446	€ 1.446

GLCX - CHILLER E POMPA DI CALORE A PARZIALIZZAZIONE FISSA - R410A



NOTA: Contattare la sede per quotazione unità in versione silenziosa

GLCX CS C - SOLO FREDDO	GLCX214CS	GLCX244CS	GLCX274CS	GLCX294CS	GLCX324CS	GLCX364CS
Modelli	214	244	274	294	324	364
GLCX CS	€ 99.406	€ 106.862	€ 119.287	€ 125.087	€ 129.221	€ 138.339

CONFIGURAZIONE OPZIONI E ACCESSORI INSTALLATI A BORDO

1-Alimentazione elettrica							
0	400V - 3N - 50Hz	€ 0	€ 0	€ 0	€ 0	€ 0	€ 0
1	400V - 3 - 50Hz	€ 0	€ 0	€ 0	€ 0	€ 0	€ 0
2	400V - 3N - 50Hz + magnetotermici	€ 2.881	€ 1.284	€ 1.284	€ 1.606	€ 1.606	€ 1.606
3	400V - 3 - 50Hz + magnetotermici	€ 2.881	€ 1.284	€ 1.284	€ 1.606	€ 1.606	€ 1.606
2-Controllo a bordo e organo di laminazione							
B	Avanzato + valvola di espansione elettronica	1.047	€ 1.047	€ 1.047	€ 1.047	€ 1.047	€ 1.047
3-Pompa acqua lato utenza							
0	Assente	€ 0	€ 0	€ 0	€ 0	€ 0	€ 0
1	Pompa LP	€ 3.200	€ 3.676	€ 3.835	€ 3.835	€ 3.835	€ 3.835
2	Pompa HP	€ 3.676	€ 4.950	€ 5.112	€ 5.112	€ 5.112	€ 5.112
3	Doppia pompa LP in funzionamento simultaneo	€ 6.867	€ 7.020	€ 7.343	€ 7.343	€ 7.343	€ 7.343
4	Doppia pompa HP in funzionamento simultaneo	€ 7.020	€ 7.496	€ 7.820	€ 7.820	€ 7.820	€ 7.820
5	Doppia pompa LP in rotazione temporale	€ 7.496	€ 8.458	€ 8.611	€ 8.611	€ 8.611	€ 8.611
6	Doppia pompa HP in rotazione temporale	€ 8.458	€ 10.839	€ 11.163	€ 11.163	€ 11.163	€ 11.163
A	Pompa LP inverter	€ 6.663	€ 7.137	€ 7.584	€ 7.584	€ 7.584	€ 7.584
B	Doppia pompa LP inverter in rotazione temporale	€ 14.429	€ 15.386	€ 16.113	€ 16.113	€ 16.113	€ 16.113
C	Pompa HP inverter	€ 7.424	€ 8.701	€ 9.476	€ 9.476	€ 9.476	€ 9.476
D	Doppia pompa HP inverter in rotazione temporale	€ 15.951	€ 18.341	€ 19.900	€ 19.900	€ 19.900	€ 19.900
4-Serbatoio di accumulo inerziale							
0	Assente	€ 0	€ 0	€ 0	€ 0	€ 0	€ 0
S	Presente lato utenza	€ 3.200	€ 3.200	€ 3.200	€ 3.200	€ 3.200	€ 3.200
5-Recupero parziale di calore							
0	Assente	€ 0	€ 0	€ 0	€ 0	€ 0	€ 0
D	Desurriscaldatore con contatto attivazione pompa	€ 3.360	€ 3.835	€ 4.790	€ 4.790	€ 4.790	€ 4.790
6-Modulazione portata aria							
0	Assente	€ 0	€ 0	€ 0	€ 0	€ 0	€ 0
C	Controllo di condensazione con ventilatori a taglio di fase	€ 1.923	€ 2.002	€ 2.053	€ 2.053	€ 2.053	€ 2.053
E	Controllo di condensazione con ventilatori a controllo elettronico BLDC	€ 14.232	€ 14.312	€ 18.932	€ 18.932	€ 18.932	€ 18.932
7-Kit anticongelamento							
0	Assente	€ 0	€ 0	€ 0	€ 0	€ 0	€ 0
E	Evaporatore	€ 283	€ 283	€ 283	€ 283	€ 283	€ 283
P	Evaporatore e pompa acqua	€ 396	€ 396	€ 396	€ 396	€ 396	€ 396
S	Evaporatore, pompa acqua e serbatoio inerziale	729	€ 729	€ 729	€ 729	€ 729	€ 729
8-Comunicazione remota							
0	Assente	€ 0	€ 0	€ 0	€ 0	€ 0	0
1	Scheda seriale RS485 (protocollo Carel / Modbus)	€ 410	€ 410	€ 410	€ 410	€ 410	€ 410
3	Scheda modem GSM (richiede controllo avanzato)	€ 1.446	€ 1.446	€ 1.446	€ 1.446	€ 1.446	€ 1.446
4	Scheda seriale BACNET IP / PCOWEB (richiede controllo avanzato)	€ 1.018	€ 1.018	€ 1.018	€ 1.018	€ 1.018	€ 1.018
5	Scheda seriale BACNET IP / PCOWEB + software supervisione Gweb (richiede controllo avanzato)	€ 1.167	€ 1.167	€ 1.167	€ 1.167	€ 1.167	€ 1.167
9-Batterie speciali / trattamenti protettivi							
0	Standard	€ 0	€ 0	€ 0	€ 0	€ 0	0
R	Rame-rame	Contattare la sede					
C	Cataforesi	Contattare la sede					
B	Aletta preverniciata con trattamento epossidico	Contattare la sede					

GLCX CS C - SOLO FREDDO		GLCX214CS	GLCX244CS	GLCX274CS	GLCX294CS	GLCX324CS	GLCX364CS
10-Imballo							
0	Standard	€ 0	€ 0	€ 0	€ 0	€ 0	€ 0
1	Gabbia in legno	Contattare la sede					
2	Cassa in legno	Contattare la sede					
11-Isolamento delle vibrazioni							
0	Assente	€ 0	€ 0	€ 0	€ 0	€ 0	€ 0
G	Antivibranti di base in gomma	€ 517	€ 517	€ 1.807	€ 1.807	€ 1.807	€ 1.807
M	Antivibranti di base a molla	€ 1.838	€ 1.838	€ 2.364	€ 2.364	€ 2.364	€ 2.364
12-Controllo remoto							
0	Assente	€ 0	€ 0	€ 0	€ 0	€ 0	€ 0
1	Interfaccia utente remota semplificata	€ 346	€ 346	€ 346	€ 346	€ 346	€ 346
3	Interfaccia utente remota per controllo avanzato	€ 986	€ 986	€ 986	€ 986	€ 986	€ 986
13-Opzioni compressore e batterie							
0	Assente	€ 0	€ 0	€ 0	€ 0	€ 0	€ 0
1	Interfaccia utente remota semplificata	€ 346	€ 346	€ 346	€ 346	€ 346	€ 346
3	Interfaccia utente remota per controllo avanzato	€ 986	€ 986	€ 986	€ 986	€ 986	€ 986
14-Accessori installazione unità							
0	Assente	€ 0	€ 0	€ 0	€ 0	€ 0	€ 0
V	Coppia di giunti Victaulic	€ 173	€ 237	€ 237	€ 237	€ 237	€ 237

ACCESSORI INSTALLATI A BORDO

A	Condensatori di rifasamento	€ 2.561	€ 2.561	€ 2.561	€ 2.561	€ 2.561	€ 2.561
B	Soft starter	€ 7.976	€ 8.771	€ 8.771	€ 10.365	€ 10.365	€ 10.365
C	Service kit per la diagnostica (richiede controllo avanzato)	€ 1.763	€ 1.763	€ 2.239	€ 2.239	€ 2.239	€ 2.239
D	Scheda orologio (richiede controllo avanzato)	€ 160	€ 160	€ 160	€ 160	€ 160	€ 160
E	Stato ON/OFF dei compressori	€ 188	€ 188	€ 188	€ 188	€ 188	€ 188
F	Controllo remoto per limitazione step di potenza (richiede controllo avanzato)	€ 456	€ 456	€ 456	€ 456	€ 456	€ 456
G	Scheda allarmi digitali configurabili (richiede controllo avanzato)	€ 456	€ 456	€ 456	€ 456	€ 456	€ 456
H	Sonda temperatura esterna per compensazione set-point	€ 66	€ 66	€ 66	€ 66	€ 66	€ 66
I	Manometri refrigerante	€ 364	€ 364	€ 364	€ 364	€ 364	€ 364
L	Kit intercettazione filtro	€ 5.112	€ 4.471	€ 4.471	€ 4.471	€ 4.471	€ 4.471
M	Normativa di riferimento diversa da "2014/68/UE - PED"	Contattare la sede					
N	Tubi di sollevamento unità	€ 329	€ 329	€ 329	€ 329	€ 329	€ 329
P	Griglia di protezione batteria	€ 552	€ 775	€ 940	€ 940	€ 940	€ 940
Q	Filtri metallici di protezione batteria alettata	€ 1.446	€ 1.763	€ 2.002	€ 2.002	€ 2.002	€ 2.002

GLCX - CHILLER E POMPA DI CALORE A PARZIALIZZAZIONE FISSA - R410A



NOTA: Contattare la sede per quotazione unità in versione silenziosa

GLCX HS H - POMPA DI CALORE REVERSIBILE		GLCX092HS	GLCX102HS	GLCX122HS	GLCX124HS	GLCX142HS
Modelli		092	102	122	124	142
GLCX HS		€ 55.347	€ 57.664	€ 65.942	€ 71.245	€ 69.589

CONFIGURAZIONE OPZIONI E ACCESSORI INSTALLATI A BORDO

1-Alimentazione elettrica						
0	400V - 3N - 50Hz	€ 0	€ 0	€ 0	€ 0	€ 0
1	400V - 3 - 50Hz	2.881	€ 2.881	€ 2.881	€ 2.881	€ 2.881
2	400V - 3N - 50Hz + magnetotermici	1.923	€ 1.923	€ 1.284	€ 2.239	€ 1.284
3	400V - 3 - 50Hz + magnetotermici	€ 4.795	€ 4.795	€ 4.157	€ 5.112	€ 4.157
2-Controllo a bordo e organo di laminazione						
B	Avanzato + valvola di espansione elettronica	€ 1.047	€ 1.047	€ 1.047	€ 1.047	€ 1.047
3-Pompa acqua lato utenza						
0	Assente	€ 0	€ 0	€ 0	€ 0	€ 0
1	Pompa LP	€ 2.561	€ 2.561	€ 2.720	€ 2.720	€ 2.881
2	Pompa HP	€ 2.720	€ 2.720	€ 3.042	€ 3.042	€ 3.042
3	Doppia pompa LP in funzionamento simultaneo	€ 4.157	€ 4.157	€ 4.157	€ 4.157	€ 4.157
4	Doppia pompa HP in funzionamento simultaneo	€ 4.790	€ 4.790	€ 5.266	€ 5.266	€ 5.266
5	Doppia pompa LP in rotazione temporale	€ 4.950	€ 4.950	€ 5.112	€ 5.112	€ 5.266
6	Doppia pompa HP in rotazione temporale	€ 5.266	€ 5.266	€ 5.588	€ 5.588	€ 5.588
A	Pompa LP inverter	€ 4.563	€ 4.563	€ 4.720	€ 4.720	€ 5.082
B	Doppia pompa LP inverter in rotazione temporale	€ 8.952	€ 8.952	€ 9.112	€ 9.112	€ 9.680
C	Pompa HP inverter	€ 4.942	€ 4.942	€ 6.504	€ 6.504	€ 6.504
D	Doppia pompa HP inverter in rotazione temporale	€ 9.710	€ 9.710	€ 12.521	€ 12.521	€ 12.521
4-Seratoio di accumulo inerziale						
0	Assente	€ 0	€ 0	€ 0	€ 0	€ 0
S	Presente lato utenza	€ 2.083	€ 2.083	€ 2.083	€ 2.083	€ 2.083
5-Recupero parziale di calore						
0	Assente	€ 0	€ 0	€ 0	€ 0	€ 0
D	Desurriscaldatore con contatto attivazione pompa	€ 2.561	€ 2.561	€ 2.881	€ 2.881	€ 2.881
6-Modulazione portata aria						
0	Assente	€ 0	€ 0	€ 0	€ 0	€ 0
C	Controllo di condensazione con ventilatori a taglio di fase	€ 821	€ 821	€ 872	€ 1.124	€ 916
E	Controllo di condensazione con ventilatori a controllo elettronico BLDC	€ 6.514	€ 6.514	€ 8.620	€ 8.872	€ 8.661
7-Kit anticongelamento						
0	Assente	€ 0	€ 0	€ 0	€ 0	€ 0
E	Evaporatore	€ 283	€ 283	€ 283	€ 283	€ 283
P	Evaporatore e pompa acqua	€ 396	€ 396	€ 396	€ 396	€ 396
S	Evaporatore, pompa acqua e serbatoio inerziale	€ 620	€ 729	€ 729	€ 729	€ 729
8-Comunicazione remota						
0	Assente	€ 0	€ 0	€ 0	€ 0	0
1	Scheda seriale RS485 (protocollo Carel / Modbus)	€ 410	€ 410	€ 410	€ 410	€ 410
3	Scheda modem GSM (richiede controllo avanzato)	€ 1.446	€ 1.446	€ 1.446	€ 1.446	€ 1.446
4	Scheda seriale BACNET IP / PCOWEB (richiede controllo avanzato)	€ 1.018	€ 1.018	€ 1.018	€ 1.018	€ 1.018
5	Scheda seriale BACNET IP / PCOWEB + software supervisione Gweb (richiede controllo avanzato)	€ 1.167	€ 1.167	€ 1.167	€ 1.167	€ 1.167

GLCX HS H - POMPA DI CALORE REVERSIBILE		GLCX092HS	GLCX102HS	GLCX122HS	GLCX124HS	GLCX142HS
9-Batterie speciali / trattamenti protettivi						
0	Standard	€ 0	€ 0	€ 0	€ 0	€ 0
R	Rame-rame	Contattare la sede				
C	Cataforesi	Contattare la sede				
B	Aletta preverniciata con trattamento epossidico	Contattare la sede				
10-Imballo						
0	Standard	€ 0	€ 0	€ 0	€ 0	€ 0
1	Gabbia in legno	Contattare la sede				
2	Cassa in legno	Contattare la sede				
11-Isolamento delle vibrazioni						
0	Assente	€ 0	€ 0	€ 0	€ 0	€ 0
G	Antivibranti di base in gomma	€ 236	€ 236	€ 350	€ 517	€ 350
M	Antivibranti di base a molla	€ 894	€ 894	€ 1.336	€ 1.838	€ 1.336
12-Controllo remoto						
0	Assente	€ 0	€ 0	€ 0	€ 0	€ 0
1	Interfaccia utente remota semplificata	€ 346	€ 346	€ 346	€ 346	€ 346
3	Interfaccia utente remota per controllo avanzato	€ 986	€ 986	€ 986	€ 986	€ 986
13-Opzioni compressore e batterie						
0	Assente	€ 0	€ 0	€ 0	€ 0	€ 0
1	Interfaccia utente remota semplificata	€ 346	€ 346	€ 346	€ 346	€ 346
3	Interfaccia utente remota per controllo avanzato	€ 986	€ 986	€ 986	€ 986	€ 986
14-Accessori installazione unità						
0	Assente	€ 0	€ 0	€ 0	€ 0	€ 0
V	Coppia di giunti Victaulic	€ 145	€ 145	€ 153	€ 153	€ 153

ACCESSORI INSTALLATI A BORDO

A	Condensatori di rifasamento	€ 1.446	€ 1.446	€ 1.446	€ 970	€ 1.446
B	Soft starter	€ 3.995	€ 3.995	€ 4.790	€ 5.588	€ 4.790
C	Service kit per la diagnostica (richiede controllo avanzato)	€ 891	€ 891	€ 891	€ 1.763	€ 891
D	Scheda orologio (richiede controllo avanzato)	€ 160	€ 160	€ 160	€ 160	€ 160
E	Stato ON/OFF dei compressori	€ 188	€ 188	€ 188	€ 188	€ 188
F	Controllo remoto per limitazione step di potenza (richiede controllo avanzato)	€ 456	€ 456	€ 456	€ 456	€ 456
G	Scheda allarmi digitali configurabili (richiede controllo avanzato)	€ 456	€ 456	€ 456	€ 456	€ 456
H	Sonda temperatura esterna per compensazione set-point	€ 66	€ 66	€ 66	€ 66	€ 66
I	Manometri refrigerante	€ 188	€ 188	€ 188	€ 364	€ 188
L	Kit intercettazione filtro	€ 891	€ 891	€ 1.842	€ 2.720	€ 1.606
M	Normativa di riferimento diversa da "2014/68/UE - PED"	Contattare la sede				
N	Tubi di sollevamento unità	€ 248	€ 248	€ 248	€ 248	€ 248
P	Griglia di protezione batteria	€ 486	€ 486	€ 552	€ 552	€ 552
Q	Filtri metallici di protezione batteria alettata	€ 1.284	€ 1.284	€ 1.446	€ 1.446	€ 1.446

GLCX - CHILLER E POMPA DI CALORE A PARZIALIZZAZIONE FISSA - R410A



NOTA: Contattare la sede per quotazione unità in versione silenziosa

GLCX HS H - POMPA DI CALORE REVERSIBILE	GLCX144HS	GLCX162HS	GLCX164HS	GLCX174HS	GLCX194HS
Modelli	144	162	164	174	194
GLCX HS	€ 76.215	€ 74.560	€ 81.184	€ 89.464	€ 101.064

CONFIGURAZIONE OPZIONI E ACCESSORI INSTALLATI A BORDO

1-Alimentazione elettrica						
0	400V - 3N - 50Hz	€ 0	€ 0	€ 0	€ 0	€ 0
1	400V - 3 - 50Hz	2.881	€ 2.881	€ 2.881	€ 2.881	€ 0
2	400V - 3N - 50Hz + magnetotermici	2.399	€ 2.561	€ 2.399	€ 1.606	€ 2.881
3	400V - 3 - 50Hz + magnetotermici	€ 5.266	€ 5.426	€ 5.266	€ 1.606	€ 2.881
2-Controllo a bordo e organo di laminazione						
B	Avanzato + valvola di espansione elettronica	€ 1.047	€ 1.047	€ 1.047	€ 1.047	€ 1.047
3-Pompa acqua lato utenza						
0	Assente	€ 0	€ 0	€ 0	€ 0	€ 0
1	Pompa LP	€ 2.881	€ 2.881	€ 2.881	€ 3.042	€ 3.042
2	Pompa HP	€ 3.042	€ 3.042	€ 3.042	€ 3.200	€ 3.676
3	Doppia pompa LP in funzionamento simultaneo	€ 4.157	€ 4.157	€ 4.157	€ 6.867	€ 6.867
4	Doppia pompa HP in funzionamento simultaneo	€ 5.266	€ 5.266	€ 5.266	€ 7.020	€ 7.020
5	Doppia pompa LP in rotazione temporale	€ 5.266	€ 5.266	€ 5.266	€ 7.020	€ 7.020
6	Doppia pompa HP in rotazione temporale	€ 5.588	€ 5.588	€ 5.588	€ 7.496	€ 8.458
A	Pompa LP inverter	€ 5.082	€ 5.082	€ 5.082	€ 5.242	€ 5.242
B	Doppia pompa LP inverter in rotazione temporale	€ 9.680	€ 9.680	€ 9.680	€ 11.430	€ 11.430
C	Pompa HP inverter	€ 6.504	€ 6.504	€ 6.504	€ 6.663	€ 7.137
D	Doppia pompa HP inverter in rotazione temporale	€ 12.521	€ 12.521	€ 12.521	€ 14.429	€ 15.386
4-Serbatoio di accumulo inerziale						
0	Assente	€ 0	€ 0	€ 0	€ 0	€ 0
S	Presente lato utenza	€ 2.083	€ 2.083	€ 2.083	€ 3.200	€ 3.200
5-Recupero parziale di calore						
0	Assente	€ 0	€ 0	€ 0	€ 0	€ 0
D	Desurriscaldatore con contatto attivazione pompa	€ 3.360	€ 2.881	€ 3.360	€ 2.881	€ 3.360
6-Modulazione portata aria						
0	Assente	€ 0	€ 0	€ 0	€ 0	€ 0
C	Controllo di condensazione con ventilatori a taglio di fase	€ 1.124	€ 916	€ 1.124	€ 1.923	€ 1.923
E	Controllo di condensazione con ventilatori a controllo elettronico BLDC	€ 8.872	€ 8.661	€ 8.872	€ 14.232	€ 14.232
7-Kit anticongelamento						
0	Assente	€ 0	€ 0	€ 0	€ 0	€ 0
E	Evaporatore	€ 283	€ 283	€ 283	€ 283	€ 283
P	Evaporatore e pompa acqua	€ 396	€ 396	€ 396	€ 396	€ 396
S	Evaporatore, pompa acqua e serbatoio inerziale	€ 729	€ 729	€ 729	€ 729	€ 729
8-Comunicazione remota						
0	Assente	€ 0	€ 0	€ 0	€ 0	0
1	Scheda seriale RS485 (protocollo Carel / Modbus)	€ 410	€ 410	€ 410	€ 410	€ 410
3	Scheda modem GSM (richiede controllo avanzato)	€ 1.446	€ 1.446	€ 1.446	€ 1.446	€ 1.446
4	Scheda seriale BACNET IP / PCOWEB (richiede controllo avanzato)	€ 1.018	€ 1.018	€ 1.018	€ 1.018	€ 1.018
5	Scheda seriale BACNET IP / PCOWEB + software supervisione Gweb (richiede controllo avanzato)	€ 1.167	€ 1.167	€ 1.167	€ 1.167	€ 1.167
9-Batterie speciali / trattamenti protettivi						
0	Standard	€ 0	€ 0	€ 0	€ 0	0
R	Rame-rame			Contattare la sede		
C	Cataforesi			Contattare la sede		
B	Aletta prevennicata con trattamento epossidico			Contattare la sede		

GLCX HS H - POMPA DI CALORE REVERSIBILE		GLCX144HS	GLCX162HS	GLCX164HS	GLCX174HS	GLCX194HS
10-Imballo						
0	Standard	€ 0	€ 0	€ 0	€ 0	€ 0
1	Gabbia in legno	Contattare la sede				
2	Cassa in legno	Contattare la sede				
11-Isolamento delle vibrazioni						
0	Assente	€ 0	€ 0	€ 0	€ 0	€ 0
G	Antivibranti di base in gomma	€ 517	€ 350	€ 517	€ 517	€ 517
M	Antivibranti di base a molla	€ 1.838	€ 1.336	€ 1.838	€ 1.838	€ 1.838
12-Controllo remoto						
0	Assente	€ 0	€ 0	€ 0	€ 0	€ 0
1	Interfaccia utente remota semplificata	€ 346	€ 346	€ 346	€ 346	€ 346
3	Interfaccia utente remota per controllo avanzato	€ 986	€ 986	€ 986	€ 986	€ 986
13-Opzioni compressore e batterie						
0	Assente	€ 0	€ 0	€ 0	€ 0	€ 0
1	Interfaccia utente remota semplificata	€ 346	€ 346	€ 346	€ 346	€ 346
3	Interfaccia utente remota per controllo avanzato	€ 986	€ 986	€ 986	€ 986	€ 986
14-Accessori installazione unità						
0	Assente	€ 0	€ 0	€ 0	€ 0	€ 0
V	Coppia di giunti Victaulic	€ 153	€ 153	€ 153	€ 173	€ 173

ACCESSORI INSTALLATI A BORDO

A	Condensatori di rifasamento	€ 970	€ 1.446	€ 2.561	€ 2.561	€ 2.561
B	Soft starter	€ 5.588	€ 5.588	€ 6.383	€ 6.383	€ 7.976
C	Service kit per la diagnostica (richiede controllo avanzato)	€ 1.763	€ 891	€ 1.763	€ 1.763	€ 1.763
D	Scheda orologio (richiede controllo avanzato)	€ 160	€ 160	€ 160	€ 160	€ 160
E	Stato ON/OFF dei compressori	€ 188	€ 188	€ 188	€ 188	€ 188
F	Controllo remoto per limitazione step di potenza (richiede controllo avanzato)	€ 456	€ 456	€ 456	€ 456	€ 456
G	Scheda allarmi digitali configurabili (richiede controllo avanzato)	€ 456	€ 456	€ 456	€ 456	€ 456
H	Sonda temperatura esterna per compensazione set-point	€ 66	€ 66	€ 66	€ 66	€ 66
I	Manometri refrigerante	€ 364	€ 188	€ 364	€ 364	€ 364
L	Kit intercettazione filtro	€ 3.200	€ 1.606	€ 3.200	€ 5.112	€ 5.112
M	Normativa di riferimento diversa da "2014/68/UE - PED"	Contattare la sede				
N	Tubi di sollevamento unità	€ 248	€ 248	€ 248	€ 329	€ 329
P	Griglia di protezione batteria	€ 552	€ 552	€ 552	€ 552	€ 552
Q	Filtri metallici di protezione batteria alettata	€ 1.446	€ 1.446	€ 1.446	€ 1.446	€ 1.446

GLCX - CHILLER E POMPA DI CALORE A PARZIALIZZAZIONE FISSA - R410A



NOTA: Contattare la sede per quotazione unità in versione silenziata

GLCX HS H - POMPA DI CALORE REVERSIBILE		GLCX214HS	GLCX244HS	GLCX274HS	GLCX294HS	GLCX324HS	GLCX364HS
Modelli		214	244	274	294	324	364
GLCX HS		€ 106.034	€ 115.970	€ 130.881	€ 135.849	€ 139.165	€ 154.076

CONFIGURAZIONE OPZIONI E ACCESSORI INSTALLATI A BORDO

1-Alimentazione elettrica							
0	400V - 3N - 50Hz	€ 0	€ 0	€ 0	€ 0	€ 0	€ 0
1	400V - 3 - 50Hz	€ 0	€ 0	€ 0	€ 0	€ 0	€ 0
2	400V - 3N - 50Hz + magnetotermici	€ 2.881	€ 1.284	€ 1.284	€ 1.606	€ 1.606	€ 1.606
3	400V - 3 - 50Hz + magnetotermici	€ 2.881	€ 1.284	€ 1.284	€ 1.606	€ 1.606	€ 1.606
2-Controllo a bordo e organo di laminazione							
B	Avanzato + valvola di espansione elettronica	1.047	€ 1.047	€ 1.047	€ 1.047	€ 1.047	€ 1.047
3-Pompa acqua lato utenza							
0	Assente	€ 0	€ 0	€ 0	€ 0	€ 0	€ 0
1	Pompa LP	€ 3.200	€ 3.676	€ 3.835	€ 3.835	€ 3.835	€ 3.835
2	Pompa HP	€ 3.676	€ 4.950	€ 5.112	€ 5.112	€ 5.112	€ 5.112
3	Doppia pompa LP in funzionamento simultaneo	€ 6.867	€ 7.020	€ 7.343	€ 7.343	€ 7.343	€ 7.343
4	Doppia pompa HP in funzionamento simultaneo	€ 7.020	€ 7.496	€ 7.820	€ 7.820	€ 7.820	€ 7.820
5	Doppia pompa LP in rotazione temporale	€ 7.496	€ 8.458	€ 8.611	€ 8.611	€ 8.611	€ 8.611
6	Doppia pompa HP in rotazione temporale	€ 8.458	€ 10.839	€ 11.163	€ 11.163	€ 11.163	€ 11.163
A	Pompa LP inverter	€ 6.663	€ 7.137	€ 7.584	€ 7.584	€ 7.584	€ 7.584
B	Doppia pompa LP inverter in rotazione temporale	€ 14.429	€ 15.386	€ 16.113	€ 16.113	€ 16.113	€ 16.113
C	Pompa HP inverter	€ 7.424	€ 8.701	€ 9.476	€ 9.476	€ 9.476	€ 9.476
D	Doppia pompa HP inverter in rotazione temporale	€ 15.951	€ 18.341	€ 19.900	€ 19.900	€ 19.900	€ 19.900
4-Serbatoio di accumulo inerziale							
0	Assente	€ 0	€ 0	€ 0	€ 0	€ 0	€ 0
S	Presente lato utenza	€ 3.200	€ 3.200	€ 3.200	€ 3.200	€ 3.200	€ 3.200
5-Recupero parziale di calore							
0	Assente	€ 0	€ 0	€ 0	€ 0	€ 0	€ 0
D	Desurriscaldatore con contatto attivazione pompa	€ 3.360	€ 3.835	€ 4.790	€ 4.790	€ 4.790	€ 4.790
6-Modulazione portata aria							
0	Assente	€ 0	€ 0	€ 0	€ 0	€ 0	€ 0
C	Controllo di condensazione con ventilatori a taglio di fase	€ 1.923	€ 2.002	€ 2.053	€ 2.053	€ 2.053	€ 2.053
E	Controllo di condensazione con ventilatori a controllo elettronico BLDC	€ 14.232	€ 14.312	€ 18.932	€ 18.932	€ 18.932	€ 18.932
7-Kit anticongelamento							
0	Assente	€ 0	€ 0	€ 0	€ 0	€ 0	€ 0
E	Evaporatore	€ 283	€ 283	€ 283	€ 283	€ 283	€ 283
P	Evaporatore e pompa acqua	€ 396	€ 396	€ 396	€ 396	€ 396	€ 396
S	Evaporatore, pompa acqua e serbatoio inerziale	729	€ 729	€ 729	€ 729	€ 729	€ 729
8-Comunicazione remota							
0	Assente	€ 0	€ 0	€ 0	€ 0	€ 0	0
1	Scheda seriale RS485 (protocollo Carel / Modbus)	€ 410	€ 410	€ 410	€ 410	€ 410	€ 410
3	Scheda modem GSM (richiede controllo avanzato)	€ 1.446	€ 1.446	€ 1.446	€ 1.446	€ 1.446	€ 1.446
4	Scheda seriale BACNET IP / PCOWEB (richiede controllo avanzato)	€ 1.018	€ 1.018	€ 1.018	€ 1.018	€ 1.018	€ 1.018
5	Scheda seriale BACNET IP / PCOWEB + software supervisione Gweb (richiede controllo avanzato)	€ 1.167	€ 1.167	€ 1.167	€ 1.167	€ 1.167	€ 1.167
9-Batterie speciali / trattamenti protettivi							
0	Standard	€ 0	€ 0	€ 0	€ 0	€ 0	0
R	Rame-rame	Contattare la sede					
C	Cataforesi	Contattare la sede					
B	Aletta preverniciata con trattamento epossidico	Contattare la sede					

GLCX HS H - POMPA DI CALORE REVERSIBILE		GLCX214HS	GLCX244HS	GLCX274HS	GLCX294HS	GLCX324HS	GLCX364HS
10-Imballo							
0	Standard	€ 0	€ 0	€ 0	€ 0	€ 0	€ 0
1	Gabbia in legno	Contattare la sede					
2	Cassa in legno	Contattare la sede					
11-Isolamento delle vibrazioni							
0	Assente	€ 0	€ 0	€ 0	€ 0	€ 0	€ 0
G	Antivibranti di base in gomma	€ 517	€ 517	€ 1.807	€ 1.807	€ 1.807	€ 1.807
M	Antivibranti di base a molla	€ 1.838	€ 1.838	€ 2.364	€ 2.364	€ 2.364	€ 2.364
12-Controllo remoto							
0	Assente	€ 0	€ 0	€ 0	€ 0	€ 0	€ 0
1	Interfaccia utente remota semplificata	€ 346	€ 346	€ 346	€ 346	€ 346	€ 346
3	Interfaccia utente remota per controllo avanzato	€ 986	€ 986	€ 986	€ 986	€ 986	€ 986
13-Opzioni compressore e batterie							
0	Assente	€ 0	€ 0	€ 0	€ 0	€ 0	€ 0
1	Interfaccia utente remota semplificata	€ 346	€ 346	€ 346	€ 346	€ 346	€ 346
3	Interfaccia utente remota per controllo avanzato	€ 986	€ 986	€ 986	€ 986	€ 986	€ 986
14-Accessori installazione unità							
0	Assente	€ 0	€ 0	€ 0	€ 0	€ 0	€ 0
V	Coppia di giunti Victaulic	€ 173	€ 237	€ 237	€ 237	€ 237	€ 237

ACCESSORI INSTALLATI A BORDO

A	Condensatori di rifasamento	€ 2.561	€ 2.561	€ 2.561	€ 2.561	€ 2.561	€ 2.561
B	Soft starter	€ 7.976	€ 8.771	€ 8.771	€ 10.365	€ 10.365	€ 10.365
C	Service kit per la diagnostica (richiede controllo avanzato)	€ 1.763	€ 1.763	€ 2.239	€ 2.239	€ 2.239	€ 2.239
D	Scheda orologio (richiede controllo avanzato)	€ 160	€ 160	€ 160	€ 160	€ 160	€ 160
E	Stato ON/OFF dei compressori	€ 188	€ 188	€ 188	€ 188	€ 188	€ 188
F	Controllo remoto per limitazione step di potenza (richiede controllo avanzato)	€ 456	€ 456	€ 456	€ 456	€ 456	€ 456
G	Scheda allarmi digitali configurabili (richiede controllo avanzato)	€ 456	€ 456	€ 456	€ 456	€ 456	€ 456
H	Sonda temperatura esterna per compensazione set-point	€ 66	€ 66	€ 66	€ 66	€ 66	€ 66
I	Manometri refrigerante	€ 364	€ 364	€ 364	€ 364	€ 364	€ 364
L	Kit intercettazione filtro	€ 5.112	€ 4.471	€ 4.471	€ 4.471	€ 4.471	€ 4.471
M	Normativa di riferimento diversa da "2014/68/UE - PED"	Contattare la sede					
N	Tubi di sollevamento unità	€ 329	€ 329	€ 329	€ 329	€ 329	€ 329
P	Griglia di protezione batteria	€ 552	€ 775	€ 940	€ 940	€ 940	€ 940
Q	Filtri metallici di protezione batteria alettata	€ 1.446	€ 1.763	€ 2.002	€ 2.002	€ 2.002	€ 2.002

AFS - VENTILCONVETTORI - 2 TUBI - MOTORE AC



VENTILCONVETTORE CON MANTELLO

MOTORE VENTILATORE AC

INSTALLAZIONE VERTICALE

RIPRESA ARIA DAL BASSO

2 TUBI

AFS/A/V/N	Raffreddamento (kW)	Riscaldamento (kW)	Prezzo Listino
AFS/A/V/N/012	1,50	3,74	477 €
AFS/A/V/N/022	2,00	4,91	504 €
AFS/A/V/N/032	2,53	5,98	525 €
AFS/A/V/N/042	3,02	6,71	580 €
AFS/A/V/N/052	3,75	8,16	633 €
AFS/A/V/N/062	4,25	9,44	707 €
AFS/A/V/N/072	5,52	12,00	800 €
AFS/A/V/N/082	6,42	13,30	870 €
AFS/A/V/N/092	7,53	15,50	938 €
AFS/A/V/N/102	9,02	18,10	1.005 €
AFS/A/V/N/112	8,99	19,69	1.181 €
AFS/A/V/N/122	10,04	21,67	1.297 €



VENTILCONVETTORE CON MANTELLO

MOTORE VENTILATORE AC

INSTALLAZIONE VERTICALE

RIPRESA ARIA FRONTALE

2 TUBI

AFS/A/V/F	Raffreddamento (kW)	Riscaldamento (kW)	Prezzo Listino
AFS/A/V/F/012	1,50	3,74	506 €
AFS/A/V/F/022	2,00	4,91	531 €
AFS/A/V/F/032	2,53	5,98	561 €
AFS/A/V/F/042	3,02	6,71	615 €
AFS/A/V/F/052	3,75	8,16	675 €
AFS/A/V/F/062	4,25	9,44	750 €
AFS/A/V/F/072	5,52	12,00	849 €
AFS/A/V/F/082	6,42	13,30	919 €
AFS/A/V/F/092	7,53	15,50	995 €
AFS/A/V/F/102	9,02	18,10	1.062 €
AFS/A/V/F/112	8,99	19,69	1.246 €
AFS/A/V/F/122	10,04	21,67	1.362 €



VENTILCONVETTORE CON MANTELLO

MOTORE VENTILATORE AC

INSTALLAZIONE ORIZZONTALE

RIPRESA ARIA DAL BASSO

2 TUBI

AFS/A/H/N	Raffreddamento (kW)	Riscaldamento (kW)	Prezzo Listino
AFS/A/H/N/012	1,50	3,74	509 €
AFS/A/H/N/022	2,00	4,91	536 €
AFS/A/H/N/032	2,53	5,98	560 €
AFS/A/H/N/042	3,02	6,71	614 €
AFS/A/H/N/052	3,75	8,16	668 €
AFS/A/H/N/062	4,25	9,44	742 €
AFS/A/H/N/072	5,52	12,00	836 €
AFS/A/H/N/082	6,42	13,30	906 €
AFS/A/H/N/092	7,53	15,50	978 €
AFS/A/H/N/102	9,02	18,10	1.043 €
AFS/A/H/N/112	8,99	19,69	1.221 €
AFS/A/H/N/122	10,04	21,67	1.339 €



VENTILCONVETTORE CON MANTELLO

MOTORE VENTILATORE AC

INSTALLAZIONE ORIZZONTALE

RIPRESA ARIA FRONTALE

2 TUBI

AFS/A/H/F	Raffreddamento (kW)	Riscaldamento (kW)	Prezzo Listino
AFS/A/H/F/012	1,50	3,74	536 €
AFS/A/H/F/022	2,00	4,91	563 €
AFS/A/H/F/032	2,53	5,98	595 €
AFS/A/H/F/042	3,02	6,71	647 €
AFS/A/H/F/052	3,75	8,16	711 €
AFS/A/H/F/062	4,25	9,44	785 €
AFS/A/H/F/072	5,52	12,00	885 €
AFS/A/H/F/082	6,42	13,30	957 €
AFS/A/H/F/092	7,53	15,50	1.033 €
AFS/A/H/F/102	9,02	18,10	1.102 €
AFS/A/H/F/112	8,99	19,69	1.286 €
AFS/A/H/F/122	10,04	21,67	1.404 €



VENTILCONVETTORE AD INCASSO

MOTORE VENTILATORE AC

INSTALLAZIONE VERTICALE AD INCASSO

2 TUBI

AFS/A/V/I	Raffreddamento (kW)	Riscaldamento (kW)	Prezzo Listino
AFS/A/V/I/012	1,50	3,74	377 €
AFS/A/V/I/022	2,00	4,91	402 €
AFS/A/V/I/032	2,53	5,98	405 €
AFS/A/V/I/042	3,02	6,71	459 €
AFS/A/V/I/052	3,75	8,16	498 €
AFS/A/V/I/062	4,25	9,44	571 €
AFS/A/V/I/072	5,52	12,00	645 €
AFS/A/V/I/082	6,42	13,30	715 €
AFS/A/V/I/092	7,53	15,50	769 €
AFS/A/V/I/102	9,02	18,10	836 €
AFS/A/V/I/112	8,99	19,69	995 €
AFS/A/V/I/122	10,04	21,67	1.110 €

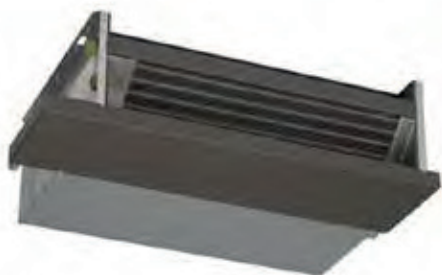

VENTILCONVETTORE AD INCASSO

MOTORE VENTILATORE AC

INSTALLAZIONE ORIZ. AD INCASSO

2 TUBI

AFS/A/H/I	Raffreddamento (kW)	Riscaldamento (kW)	Prezzo Listino
AFS/A/H/I/012	1,50	3,74	383 €
AFS/A/H/I/022	2,00	4,91	410 €
AFS/A/H/I/032	2,53	5,98	412 €
AFS/A/H/I/042	3,02	6,71	467 €
AFS/A/H/I/052	3,75	8,16	504 €
AFS/A/H/I/062	4,25	9,44	579 €
AFS/A/H/I/072	5,52	12,00	653 €
AFS/A/H/I/082	6,42	13,30	725 €
AFS/A/H/I/092	7,53	15,50	776 €
AFS/A/H/I/102	9,02	18,10	843 €
AFS/A/H/I/112	8,99	19,69	1.002 €
AFS/A/H/I/122	10,04	21,67	1.118 €

AFS - VENTILCONVETTORI - 4 TUBI - MOTORE AC



VENTILCONVETTORE CON MANTELLO

MOTORE VENTILATORE AC

INSTALLAZIONE VERTICALE

RIPRESA ARIA DAL BASSO

4 TUBI

AFS/A/V/N	Raffreddamento (kW)	Riscaldamento (kW)	Prezzo Listino
AFS/A/V/N/014	1,45	1,88	599 €
AFS/A/V/N/024	1,94	1,98	626 €
AFS/A/V/N/034	2,47	3,18	665 €
AFS/A/V/N/044	2,92	3,35	720 €
AFS/A/V/N/054	3,65	4,38	795 €
AFS/A/V/N/064	4,11	4,55	870 €
AFS/A/V/N/074	5,39	6,29	982 €
AFS/A/V/N/084	6,23	6,46	1.052 €
AFS/A/V/N/094	7,35	7,99	1.159 €
AFS/A/V/N/104	8,81	8,11	1.226 €
AFS/A/V/N/114	8,84	10,36	1.442 €
AFS/A/V/N/124	9,87	10,48	1.558 €



VENTILCONVETTORE CON MANTELLO

MOTORE VENTILATORE AC

INSTALLAZIONE VERTICALE

RIPRESA ARIA FRONTALE

4 TUBI

AFS/A/V/F	Raffreddamento (kW)	Riscaldamento (kW)	Prezzo Listino
AFS/A/V/F/014	1,45	1,88	628 €
AFS/A/V/F/024	1,94	1,98	653 €
AFS/A/V/F/034	2,47	3,18	701 €
AFS/A/V/F/044	2,92	3,35	755 €
AFS/A/V/F/054	3,65	4,38	838 €
AFS/A/V/F/064	4,11	4,55	913 €
AFS/A/V/F/074	5,39	6,29	1.032 €
AFS/A/V/F/084	6,23	6,46	1.102 €
AFS/A/V/F/094	7,35	7,99	1.216 €
AFS/A/V/F/104	8,81	8,11	1.283 €
AFS/A/V/F/114	8,84	10,36	1.507 €
AFS/A/V/F/124	9,87	10,48	1.623 €



VENTILCONVETTORE CON MANTELLO

MOTORE VENTILATORE AC

INSTALLAZIONE ORIZZONTALE

RIPRESA ARIA DAL BASSO

4 TUBI

AFS/A/H/N	Raffreddamento (kW)	Riscaldamento (kW)	Prezzo Listino
AFS/A/H/N/014	1,45	1,88	631 €
AFS/A/H/N/024	1,94	1,98	658 €
AFS/A/H/N/034	2,47	3,18	699 €
AFS/A/H/N/044	2,92	3,35	754 €
AFS/A/H/N/054	3,65	4,38	830 €
AFS/A/H/N/064	4,11	4,55	905 €
AFS/A/H/N/074	5,39	6,29	1.019 €
AFS/A/H/N/084	6,23	6,46	1.089 €
AFS/A/H/N/094	7,35	7,99	1.199 €
AFS/A/H/N/104	8,81	8,11	1.264 €
AFS/A/H/N/114	8,84	10,36	1.482 €
AFS/A/H/N/124	9,87	10,48	1.599 €



VENTILCONVETTORE CON MANTELLO

MOTORE VENTILATORE AC

INSTALLAZIONE ORIZZONTALE

RIPRESA ARIA FRONTALE

4 TUBI

AFS/A/H/F	Raffreddamento (kW)	Riscaldamento (kW)	Prezzo Listino
AFS/A/H/F/014	1,45	1,88	658 €
AFS/A/H/F/024	1,94	1,98	685 €
AFS/A/H/F/034	2,47	3,18	734 €
AFS/A/H/F/044	2,92	3,35	787 €
AFS/A/H/F/054	3,65	4,38	873 €
AFS/A/H/F/064	4,11	4,55	947 €
AFS/A/H/F/074	5,39	6,29	1.068 €
AFS/A/H/F/084	6,23	6,46	1.140 €
AFS/A/H/F/094	7,35	7,99	1.254 €
AFS/A/H/F/104	8,81	8,11	1.323 €
AFS/A/H/F/114	8,84	10,36	1.547 €
AFS/A/H/F/124	9,87	10,48	1.665 €



VENTILCONVETTORE AD INCASSO

MOTORE VENTILATORE AC

INSTALLAZIONE VERTICALE AD INCASSO

4 TUBI

AFS/A/V/I	Raffreddamento (kW)	Riscaldamento (kW)	Prezzo Listino
AFS/A/V/I/014	1,45	1,88	499 €
AFS/A/V/I/024	1,94	1,98	525 €
AFS/A/V/I/034	2,47	3,18	545 €
AFS/A/V/I/044	2,92	3,35	599 €
AFS/A/V/I/054	3,65	4,38	660 €
AFS/A/V/I/064	4,11	4,55	733 €
AFS/A/V/I/074	5,39	6,29	828 €
AFS/A/V/I/084	6,23	6,46	898 €
AFS/A/V/I/094	7,35	7,99	990 €
AFS/A/V/I/104	8,81	8,11	1.057 €
AFS/A/V/I/114	8,84	10,36	1.256 €
AFS/A/V/I/124	9,87	10,48	1.370 €

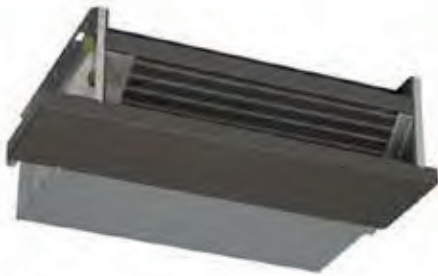

VENTILCONVETTORE AD INCASSO

MOTORE VENTILATORE AC

INSTALLAZIONE ORIZ. AD INCASSO

4 TUBI

AFS/A/H/I	Raffreddamento (kW)	Riscaldamento (kW)	Prezzo Listino
AFS/A/H/I/014	1,45	1,88	504 €
AFS/A/H/I/024	1,94	1,98	531 €
AFS/A/H/I/034	2,47	3,18	550 €
AFS/A/H/I/044	2,92	3,35	606 €
AFS/A/H/I/054	3,65	4,38	665 €
AFS/A/H/I/064	4,11	4,55	739 €
AFS/A/H/I/074	5,39	6,29	835 €
AFS/A/H/I/084	6,23	6,46	906 €
AFS/A/H/I/094	7,35	7,99	995 €
AFS/A/H/I/104	8,81	8,11	1.062 €
AFS/A/H/I/114	8,84	10,36	1.261 €
AFS/A/H/I/124	9,87	10,48	1.377 €

AFS - VENTILCONVETTORI - 2 TUBI - MOTORE EC BRUSHLESS



VENTILCONVETTORE **CON MANTELLO**

MOTORE VENTILATORE **EC BRUSHLESS**

INSTALLAZIONE **VERTICALE**

RIPRESA ARIA **DAL BASSO**

2 TUBI

AFS/B/V/N	Raffreddamento (kW)	Riscaldamento (kW)	Prezzo Listino
AFS/B/V/N/012	1,55	3,88	663 €
AFS/B/V/N/022	2,07	5,08	690 €
AFS/B/V/N/032	2,60	6,14	711 €
AFS/B/V/N/042	3,09	6,87	766 €
AFS/B/V/N/052	4,01	8,76	819 €
AFS/B/V/N/062	4,54	10,12	893 €
AFS/B/V/N/072	5,69	12,40	986 €
AFS/B/V/N/082	6,61	13,72	1.056 €
AFS/B/V/N/092	7,68	15,82	1.124 €
AFS/B/V/N/102	9,19	18,47	1.191 €
AFS/B/V/N/112	9,28	20,37	1.518 €
AFS/B/V/N/122	10,36	22,40	1.634 €



VENTILCONVETTORE **CON MANTELLO**

MOTORE VENTILATORE **EC BRUSHLESS**

INSTALLAZIONE **VERTICALE**

RIPRESA ARIA **FRONTALE**

2 TUBI

AFS/B/V/F	Raffreddamento (kW)	Riscaldamento (kW)	Prezzo Listino
AFS/B/V/F/012	1,55	3,88	692 €
AFS/B/V/F/022	2,07	5,08	717 €
AFS/B/V/F/032	2,60	6,14	747 €
AFS/B/V/F/042	3,09	6,87	801 €
AFS/B/V/F/052	4,01	8,76	862 €
AFS/B/V/F/062	4,54	10,12	936 €
AFS/B/V/F/072	5,69	12,40	1.035 €
AFS/B/V/F/082	6,61	13,72	1.105 €
AFS/B/V/F/092	7,68	15,82	1.181 €
AFS/B/V/F/102	9,19	18,47	1.248 €
AFS/B/V/F/112	9,28	20,37	1.584 €
AFS/B/V/F/122	10,36	22,40	1.699 €



VENTILCONVETTORE CON MANTELLO

MOTORE VENTILATORE EC BRUSHLESS

INSTALLAZIONE ORIZZONTALE

RIPRESA ARIA DAL BASSO

2 TUBI

AFS/B/H/N	Raffreddamento (kW)	Riscaldamento (kW)	Prezzo Listino
AFS/B/H/N/012	1,55	3,88	695 €
AFS/B/H/N/022	2,07	5,08	722 €
AFS/B/H/N/032	2,60	6,14	746 €
AFS/B/H/N/042	3,09	6,87	800 €
AFS/B/H/N/052	4,01	8,76	854 €
AFS/B/H/N/062	4,54	10,12	928 €
AFS/B/H/N/072	5,69	12,40	1.022 €
AFS/B/H/N/082	6,61	13,72	1.092 €
AFS/B/H/N/092	7,68	15,82	1.164 €
AFS/B/H/N/102	9,19	18,47	1.229 €
AFS/B/H/N/112	9,28	20,37	1.558 €
AFS/B/H/N/122	10,36	22,40	1.676 €



VENTILCONVETTORE CON MANTELLO

MOTORE VENTILATORE EC BRUSHLESS

INSTALLAZIONE ORIZZONTALE

RIPRESA ARIA FRONTALE

2 TUBI

AFS/B/H/F	Raffreddamento (kW)	Riscaldamento (kW)	Prezzo Listino
AFS/B/H/F/012	1,55	3,88	722 €
AFS/B/H/F/022	2,07	5,08	749 €
AFS/B/H/F/032	2,60	6,14	781 €
AFS/B/H/F/042	3,09	6,87	833 €
AFS/B/H/F/052	4,01	8,76	897 €
AFS/B/H/F/062	4,54	10,12	971 €
AFS/B/H/F/072	5,69	12,40	1.071 €
AFS/B/H/F/082	6,61	13,72	1.143 €
AFS/B/H/F/092	7,68	15,82	1.219 €
AFS/B/H/F/102	9,19	18,47	1.288 €
AFS/B/H/F/112	9,28	20,37	1.623 €
AFS/B/H/F/122	10,36	22,40	1.741 €



VENTILCONVETTORE AD INCASSO

MOTORE VENTILATORE EC BRUSHLESS

INSTALLAZIONE VERTICALE AD INCASSO

2 TUBI

AFS/B/V/I	Raffreddamento (kW)	Riscaldamento (kW)	Prezzo Listino
AFS/B/V/I/012	1,55	3,88	563 €
AFS/B/V/I/022	2,07	5,08	588 €
AFS/B/V/I/032	2,60	6,14	591 €
AFS/B/V/I/042	3,09	6,87	645 €
AFS/B/V/I/052	4,01	8,76	684 €
AFS/B/V/I/062	4,54	10,12	757 €
AFS/B/V/I/072	5,69	12,40	831 €
AFS/B/V/I/082	6,61	13,72	901 €
AFS/B/V/I/092	7,68	15,82	955 €
AFS/B/V/I/102	9,19	18,47	1.022 €
AFS/B/V/I/112	9,28	20,37	1.332 €
AFS/B/V/I/122	10,36	22,40	1.447 €

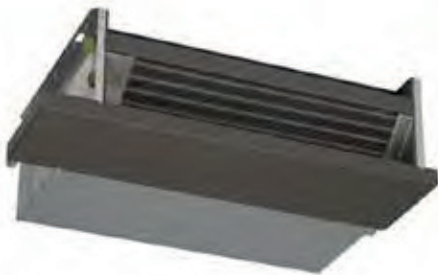

VENTILCONVETTORE AD INCASSO

MOTORE VENTILATORE EC BRUSHLESS

INSTALLAZIONE ORIZ. AD INCASSO

2 TUBI

AFS/B/H/I	Raffreddamento (kW)	Riscaldamento (kW)	Prezzo Listino
AFS/B/H/I/012	1,55	3,88	568 €
AFS/B/H/I/022	2,07	5,08	595 €
AFS/B/H/I/032	2,60	6,14	596 €
AFS/B/H/I/042	3,09	6,87	652 €
AFS/B/H/I/052	4,01	8,76	688 €
AFS/B/H/I/062	4,54	10,12	763 €
AFS/B/H/I/072	5,69	12,40	838 €
AFS/B/H/I/082	6,61	13,72	909 €
AFS/BE/H/I/092	7,68	15,82	960 €
AFS/B/H/I/102	9,19	18,47	1.027 €
AFS/B/H/I/112	9,28	20,37	1.337 €
AFS/B/H/I/122	10,36	22,40	1.453 €

AFS - VENTILCONVETTORI - 4 TUBI - MOTORE EC BRUSHLESS



VENTILCONVETTORE **CON MANTELLO**

MOTORE VENTILATORE **EC BRUSHLESS**

INSTALLAZIONE **VERTICALE**

RIPRESA ARIA **DAL BASSO**

4 TUBI

AFS/B/V/N	Raffreddamento (kW)	Riscaldamento (kW)	Prezzo Listino
AFS/B/V/N/014	1,51	1,96	785 €
AFS/B/V/N/024	2,01	2,05	812 €
AFS/B/V/N/034	2,54	3,27	851 €
AFS/B/V/N/044	2,99	3,44	906 €
AFS/B/V/N/054	3,90	4,70	981 €
AFS/B/V/N/064	4,39	4,88	1056 €
AFS/B/V/N/074	5,53	6,47	1168 €
AFS/B/V/N/084	6,43	6,68	1.238 €
AFS/B/V/N/094	7,50	8,17	1.345 €
AFS/B/V/N/104	8,99	8,28	1.412 €
AFS/B/V/N/114	9,11	10,69	1.779 €
AFS/B/V/N/124	10,18	10,83	1.895 €



VENTILCONVETTORE **CON MANTELLO**

MOTORE VENTILATORE **EC BRUSHLESS**

INSTALLAZIONE **VERTICALE**

RIPRESA ARIA **FRONTALE**

4 TUBI

AFS/B/V/F	Raffreddamento (kW)	Riscaldamento (kW)	Prezzo Listino
AFS/B/V/F/014	1,51	1,96	814 €
AFS/B/V/F/024	2,01	2,05	839 €
AFS/B/V/F/034	2,54	3,27	887 €
AFS/B/V/F/044	2,99	3,44	941 €
AFS/B/V/F/054	3,90	4,70	1.024 €
AFS/B/V/F/064	4,39	4,88	1.099 €
AFS/B/V/F/074	5,53	6,47	1.218 €
AFS/B/V/F/084	6,43	6,68	1.288 €
AFS/B/V/F/094	7,50	8,17	1.402 €
AFS/B/V/F/104	8,99	8,28	1.469 €
AFS/B/V/F/114	9,11	10,69	1.844 €
AFS/B/V/F/124	10,18	10,83	1.960 €



VENTILCONVETTORE CON MANTELLO

MOTORE VENTILATORE EC BRUSHLESS

INSTALLAZIONE ORIZZONTALE

RIPRESA ARIA DAL BASSO

4 TUBI

AFS/B/H/N	Raffreddamento (kW)	Riscaldamento (kW)	Prezzo Listino
AFS/B/H/N/014	1,51	1,96	817 €
AFS/B/H/N/024	2,01	2,05	844 €
AFS/B/H/N/034	2,54	3,27	885 €
AFS/B/H/N/044	2,99	3,44	940 €
AFS/B/H/N/054	3,90	4,70	1.016 €
AFS/B/H/N/064	4,39	4,88	1.091 €
AFS/B/H/N/074	5,53	6,47	1.205 €
AFS/B/H/N/084	6,43	6,68	1.275 €
AFS/B/H/N/094	7,50	8,17	1.385 €
AFS/B/H/N/104	8,99	8,28	1.405 €
AFS/B/H/N/114	9,11	10,69	1.819 €
AFS/B/H/N/124	10,18	10,83	1.936 €



VENTILCONVETTORE CON MANTELLO

MOTORE VENTILATORE EC BRUSHLESS

INSTALLAZIONE ORIZZONTALE

RIPRESA ARIA FRONTALE

4 TUBI

AFS/B/H/F	Raffreddamento (kW)	Riscaldamento (kW)	Prezzo Listino
AFS/B/H/F/014	1,51	1,96	844 €
AFS/B/H/F/024	2,01	2,05	871 €
AFS/B/H/F/034	2,54	3,27	920 €
AFS/B/H/F/044	2,99	3,44	973 €
AFS/B/H/F/054	3,90	4,70	1.059 €
AFS/B/H/F/064	4,39	4,88	1.133 €
AFS/B/H/F/074	5,53	6,47	1.254 €
AFS/B/H/F/084	6,43	6,68	1.326 €
AFS/B/H/F/094	7,50	8,17	1.440 €
AFS/B/H/F/104	8,99	8,28	1.509 €
AFS/B/H/F/114	9,11	10,69	1.884 €
AFS/B/H/F/124	10,18	10,83	2.002 €



VENTILCONVETTORE AD INCASSO

MOTORE VENTILATORE EC BRUSHLESS

INSTALLAZIONE VERTICALE AD INCASSO

4 TUBI

AFS/B/V/I	Raffreddamento (kW)	Riscaldamento (kW)	Prezzo Listino
AFS/B/V/I/014	1,51	1,96	685 €
AFS/B/V/I/024	2,01	2,05	711 €
AFS/B/V/I/034	2,54	3,27	731 €
AFS/B/V/I/044	2,99	3,44	785 €
AFS/B/V/I/054	3,90	4,70	846 €
AFS/B/V/I/064	4,39	4,88	919 €
AFS/B/V/I/074	5,53	6,47	1.014 €
AFS/B/V/I/084	6,43	6,68	1.084 €
AFS/B/V/I/094	7,50	8,17	1.176 €
AFS/B/V/I/104	8,99	8,28	1.243 €
AFS/B/V/I/114	9,11	10,69	1.593 €
AFS/B/V/I/124	10,18	10,83	1.707 €

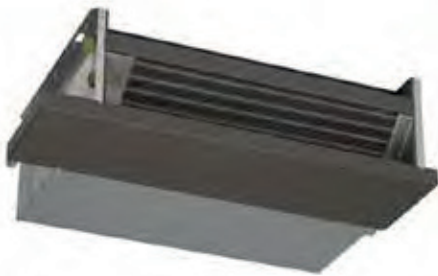

VENTILCONVETTORE AD INCASSO

MOTORE VENTILATORE EC BRUSHLESS

INSTALLAZIONE ORIZ. AD INCASSO

4 TUBI

AFS/B/H/I	Raffreddamento (kW)	Riscaldamento (kW)	Prezzo Listino
AFS/B/H/I/014	1,51	1,96	690 €
AFS/B/H/I/024	2,01	2,05	717 €
AFS/B/H/I/034	2,54	3,27	736 €
AFS/B/H/I/044	2,99	3,44	792 €
AFS/B/H/I/054	3,90	4,70	851 €
AFS/B/H/I/064	4,39	4,88	925 €
AFS/B/H/I/074	5,53	6,47	1.021 €
AFS/B/H/I/084	6,43	6,68	1.092 €
AFS/B/H/I/094	7,50	8,17	1.181 €
AFS/B/H/I/114	8,99	8,28	1.248 €
AFS/B/H/I/124	9,11	10,69	1.598 €
AFS/B/H/I/144	10,18	10,83	1.714 €

AFS - VENTILCONVETTORI - ACCESSORI
MORSETTIERE

Codice	Descrizione	Prezzo Listino
AFS/MRS1	Morsettiera tipo "Mamut" (min. 5 poli) IP20	13 €
AFS/MRS2-32	Morsettiera tipo "Mamut" (min. 5 poli) IP20 + Termostato minima temperatura acqua calda "TM"=32°C	62 €
AFS/MRS2-42	Morsettiera tipo "Mamut" (min. 5 poli) IP20 + Termostato minima temperatura acqua calda "TM"=42°C	72 €
AFS/MRS3	Morsettiera tipo "Mamut" (min. 5 poli) IP40	32 €
AFS/MRS4-32	Morsettiera tipo "Mamut" (min. 5 poli) IP40 + Termostato minima temp. acqua calda "TM"=32°C	83 €
AFS/MRS4-42	Morsettiera tipo "Mamut" (min. 5 poli) IP40 + Termostato minima temp. acqua calda "TM"=42°C	91 €
AFS/MRS5	Morsettiera tipo "Mamut" IP55	54 €
AFS/MRS6-32	Morsettiera tipo "Mamut" IP55 + Termostato minima temp. acqua calda "TM"=32°C	103 €
AFS/MRS6-42	Morsettiera tipo "Mamut" IP55 + Termostato minima temp. acqua calda "TM"=42°C	111 €

COMANDI A PARETE

Codice	Descrizione	Prezzo Listino
AFS/CR22	Comando a parete semplice 3 velocità manuali	153 €
AFS/CR23	Comando a parete semplice 3 velocità manuali/auto	196 €
AFS/CR25	Comando a parete con schermo LCD (valvole ON/OFF)	246 €
AFS/CR26	Comando a parete con schermo LCD (valvole modulanti)	248 €
AFS/TEL11	Telecomando a raggi infrarossi comprensivo di Scheda madre + Sonda aria + Sonda acqua + Ricevitore I.R.	327 €

COMANDI A BORDO MACCHINA

Codice	Descrizione	Prezzo Listino
AFS/CBE22	Comando bordo macchina, 3 velocità, estate / inverno, termostato	121 €
AFS/CBE25	Comando bordo macchina, high-tech, con micro-processore, per unità con motore AC	283 €
AFS/CBE26	Comando bordo macchina, high-tech, per unità con motore EC	265 €

COMANDO MASTER & SLAVE

Codice	Descrizione	Prezzo Listino
AFS-SDI.4x3A	Scheda con 4 uscite da 3A	318 €

SONDE

Codice	Descrizione	Prezzo Listino
AFS/SND-A	Sonda remota temperatura aria ambiente	38 €
AFS/SND-A4	Sonda remota temperatura aria ambiente	37 €
AFS/SND-W4	Sonda temperatura acqua (in alternativa al termostato TM)	45 €
AFS/TM-32	Termostato minima temperatura acqua calda T set 32°C	51 €
AFS/TM-42	Termostato minima temperatura acqua calda T set 42°C	59 €

VALVOLE UNITÀ A DUE TUBI

Codice	Descrizione	Prezzo Listino
AFS/VL21-230V	Valvola 3 vie con attuatore elettrotermico ON/OFF DN 3/4" M	203 €
AFS/VL24-230V	Valvola 3 vie con attuatore elettrotermico ON/OFF + rubinetti DN 1/2" F	283 €
AFS/VL31-230V	Valvola 2 vie con attuatore elettrotermico ON/OFF DN 3/4" M	172 €
AFS/VL34-230V	Valvola 2 vie con attuatore elettrotermico ON/OFF + rubinetto DN 1/2" F	259 €

VALVOLE UNITÀ A QUATTRO TUBI

Codice	Descrizione	Prezzo Listino
AFS/VL61-230V	Doppia valvola 3 vie con attuatore elettrotermico ON/OFF DN3/4" M + DN1/2" M	386 €
AFS/VL64-230V	Doppia valvola 3 vie con attuatore elettrotermico ON/OFF + rubinetti DN 1/2" F	539 €
AFS/VL71-230V	Doppia valvola 2 vie con attuatore elettrotermico ON/OFF DN3/4" M + DN1/2" M	332 €
AFS/VL74-230V	Doppia valvola 2 vie con attuatore elettrotermico ON/OFF + rubinetti DN 1/2" F	496 €

BACINELLE

Codice	Descrizione	Prezzo Listino
AFS/BRV	Bacinella ausiliaria per fan-coil verticale	22 €
AFS/BRO	Bacinella ausiliaria per fan-coil orizzontale	22 €

POMPE CONDENSA

Codice	Descrizione	Prezzo Listino
AFS/PMP1	Pompa condensa + bacinella AFS/BRV (per unità VERTICALI)	372 €
AFS/PMP2	Pompa condensa (per unità ORIZZONTALI)	345 €

BASAMENTI

Codice	Descrizione	Prezzo Listino
AFS/CZPB	Coppia di basamenti preverniciati bassi H=90mm	51 €
AFS/CZPA	Coppia di basamenti preverniciati alti H=155mm	75 €
AFS/CZZB	Coppia di basamenti zincati bassi H=90mm	27 €
AFS/CZZA	Coppia di basamenti zincati alti H=155mm	38 €
AFS/ZLG 10-20	Basamento + griglia di aspirazione taglia unità 012-022-014-024	59 €
AFS/ZLG 30-40	Basamento + griglia di aspirazione taglia unità 032-042-034-044	70 €
AFS/ZLG 50-60	Basamento + griglia di aspirazione taglia unità 052-062-054-064	78 €
AFS/ZLG 70-80	Basamento + griglia di aspirazione taglia unità 072-082-074-084	87 €
AFS/ZLG 90-100	Basamento + griglia di aspirazione taglia unità 092-102-094-104	97 €
AFS/ZLG 110-120	Basamento + griglia di aspirazione taglia unità 112-122-114-124	107 €

PANNELLI**Posteriore alto in lamiera preverniciata**

Codice	Descrizione	Prezzo Listino
AFS/CHA 01-02	Pannello di chiusura posteriore alto in lamiera preverniciata taglia unità 012-022-014-024	62 €
AFS/CHA 03-04	Pannello di chiusura posteriore alto in lamiera preverniciata taglia unità 032/042/034/044	79 €
AFS/CHA 05-06	Pannello di chiusura posteriore alto in lamiera preverniciata taglia unità 052/062/054/064	99 €
AFS/CHA 07-08	Pannello di chiusura posteriore alto in lamiera preverniciata taglia unità 072/082/074/084	116 €
AFS/CHA 09-10	Pannello di chiusura posteriore alto in lamiera preverniciata taglia unità 092/102/094/104	134 €
AFS/CHA 11-12	Pannello di chiusura posteriore alto in lamiera preverniciata taglia unità 112/122/114/124	151 €

Posteriore medio in lamiera preverniciata

Codice	Descrizione	Prezzo Listino
AFS/CHM 01-02	Pannello di chiusura posteriore medio in lamiera preverniciata taglia unità 012-022-014-024	59 €
AFS/CHM 03-04	Pannello di chiusura posteriore medio in lamiera preverniciata taglia unità 032/042/034/044	75 €
AFS/CHM 05-06	Pannello di chiusura posteriore medio in lamiera preverniciata taglia unità 052/062/054/064	92 €
AFS/CHM 07-08	Pannello di chiusura posteriore medio in lamiera preverniciata taglia unità 072/082/074/084	108 €
AFS/CHM 09-10	Pannello di chiusura posteriore medio in lamiera preverniciata taglia unità 092/102/094/104	124 €
AFS/CHM 11-12	Pannello di chiusura posteriore medio in lamiera preverniciata taglia unità 112/122/114/124	141 €

Posteriore basso in lamiera preverniciata

Codice	Descrizione	Prezzo Listino
AFS/CHB 01-02	Pannello di chiusura posteriore basso in lamiera preverniciata taglia unità 012-022-014-024	56 €
AFS/CHB 03-04	Pannello di chiusura posteriore basso in lamiera preverniciata taglia unità 032/042/034/044	70 €
AFS/CHB 05-06	Pannello di chiusura posteriore basso in lamiera preverniciata taglia unità 052/062/054/064	84 €
AFS/CHB 07-08	Pannello di chiusura posteriore basso in lamiera preverniciata taglia unità 072/082/074/084	100 €
AFS/CHB 09-10	Pannello di chiusura posteriore basso in lamiera preverniciata taglia unità 092/102/094/104	114 €
AFS/CHB 11-12	Pannello di chiusura posteriore basso in lamiera preverniciata taglia unità 112/122/114/124	127 €

Inferiore senza griglia in lamiera preverniciata

Codice	Descrizione	Prezzo Listino
AFS/CHC 01-02	Pannello di chiusura inferiore senza griglia in lamiera preverniciata taglia unità 012-022-014-024	35 €
AFS/CHC 03-04	Pannello di chiusura inferiore senza griglia in lamiera preverniciata taglia unità 032/042/034/044	43 €
AFS/CHC 05-06	Pannello di chiusura inferiore senza griglia in lamiera preverniciata taglia unità 052/062/054/064	54 €
AFS/CHC 07-08	Pannello di chiusura inferiore senza griglia in lamiera preverniciata taglia unità 072/082/074/084	62 €
AFS/CHC 09-10	Pannello di chiusura inferiore senza griglia in lamiera preverniciata taglia unità 092/102/094/104	73 €
AFS/CHC 11-12	Pannello di chiusura inferiore senza griglia in lamiera preverniciata taglia unità 112/122/114/124	83 €

Inferiore in lamiera preverniciata con griglia estraibile in ABS e filtro aria piano EU3

Codice	Descrizione	Prezzo Listino
AFS/CHD 01-02	Pannello di chiusura Inferiore in lamiera preverniciata con griglia estraibile in ABS e filtro aria piano EU3 taglia unità 012-022-014-024	59 €
AFS/CHD 03-04	Pannello di chiusura Inferiore in lamiera preverniciata con griglia estraibile in ABS e filtro aria piano EU3 taglia unità 032/042/034/044	73 €
AFS/CHD 05-06	Pannello di chiusura Inferiore in lamiera preverniciata con griglia estraibile in ABS e filtro aria piano EU3 taglia unità 052/062/054/064	86 €
AFS/CHD 07-08	Pannello di chiusura Inferiore in lamiera preverniciata con griglia estraibile in ABS e filtro aria piano EU3 taglia unità 072/082/074/084	100 €
AFS/CHD 09-10	Pannello di chiusura Inferiore in lamiera preverniciata con griglia estraibile in ABS e filtro aria piano EU3 taglia unità 092/102/094/104	114 €
AFS/CHD 11-12	Pannello di chiusura Inferiore in lamiera preverniciata con griglia estraibile in ABS e filtro aria piano EU3 taglia unità 112/122/114/124	127 €

Inferiore senza griglia in lamiera zincata

Codice	Descrizione	Prezzo Listino
AFS/CHZ 01-02	Pannello di chiusura inferiore senza griglia in lamiera zincata taglia unità 012-022-014-024	27 €
AFS/CHZ 03-04	Pannello di chiusura inferiore senza griglia in lamiera zincata taglia unità 032/042/034/044	35 €
AFS/CHZ 05-06	Pannello di chiusura inferiore senza griglia in lamiera zincata taglia unità 052/062/054/064	40 €
AFS/CHZ 07-08	Pannello di chiusura inferiore senza griglia in lamiera zincata taglia unità 072/082/074/084	45 €
AFS/CHZ 09-10	Pannello di chiusura inferiore senza griglia in lamiera zincata taglia unità 092/102/094/104	52 €
AFS/CHZ 11-12	Pannello di chiusura inferiore senza griglia in lamiera zincata taglia unità 112/122/114/124	57 €

ACK - UNITÀ A CASSETTA - 2 TUBI - MOTORE AC



taglia 012+062



taglia 072+102

MOTORE VENTILATORE AC

2 TUBI

ACK/A	Raffreddamento (kW)	Riscaldamento (kW)	Prezzo Listino	Prezzo Listino Unità Completa
ACK/A/012	2,95	7,01	1.264 €	1.444 €
ACK/PAN63			180 €	
ACK/A/022	3,57	8,59	1.283 €	1.463 €
ACK/PAN63			180 €	
ACK/A/032	4,98	11,22	1.343 €	1.523 €
ACK/PAN63			180 €	
ACK/A/042	5,54	12,56	1.366 €	1.546 €
ACK/PAN63			180 €	
ACK/A/052	6,22	12,38	1.428 €	1.608 €
ACK/PAN63			180 €	
ACK/A/062	6,93	13,87	1.450 €	1.630 €
ACK/PAN63			180 €	
ACK/A/072	9,46	21,3	2.617 €	2.957 €
ACK/PAN64			340 €	
ACK/A/082	10,53	23,87	2.642 €	2.982 €
ACK/PAN64			340 €	
ACK/A/092	11,81	23,49	2.792 €	3.132 €
ACK/PAN64			340 €	
ACK/A/102	13,17	26,36	2.812 €	3.152 €
ACK/PAN64			340 €	

ACK - UNITÀ A CASSETTA - 4 TUBI - MOTORE AC



taglia 014÷064



taglia 074÷104

MOTORE VENTILATORE AC

4 TUBI

ACK/A	Raffreddamento (kW)	Riscaldamento (kW)	Prezzo Listino	Prezzo Listino Unità Completa
ACK/A/014	3,07	4,59	1.413 €	1.593 €
ACK/PAN63			180 €	
ACK/A/024	3,72	5,64	1.436 €	1.616 €
ACK/PAN63			180 €	
ACK/A/034	4,04	6,16	1.455 €	1.635 €
ACK/PAN63			180 €	
ACK/A/044	4,49	6,89	1.469 €	1.649 €
ACK/PAN63			180 €	
ACK/A/054	5,15	6,11	1.513 €	1.693 €
ACK/PAN63			180 €	
ACK/A/064	5,74	6,84	1.534 €	1.714 €
ACK/PAN63			180 €	
ACK/A/074	7,67	11,69	2.730 €	3.070 €
ACK/PAN64			340 €	
ACK/A/084	8,54	13,11	2.761 €	3.101 €
ACK/PAN64			340 €	
ACK/A/094	9,79	11,58	2.858 €	3.198 €
ACK/PAN64			340 €	
ACK/A/104	10,91	13,00	2.877 €	3.217 €
ACK/PAN64			340 €	

La cassetta è composta dal corpo macchina con codice ACK/A o ACK/B e dalla griglia con codice **ACK/PAN63** o **ACK/PAN64**. Per ordinare l'unità completa, è necessario inserire sia il codice del corpo macchina sia il codice della griglia.

ACK - UNITÀ A CASSETTA - 2 TUBI - MOTORE EC BRUSHLESS



taglia 012÷032



taglia 042÷052

MOTORE VENTILATORE EC BRUSHLESS

2 TUBI

ACK/B	Raffreddamento (kW)	Riscaldamento (kW)	Prezzo Listino	Prezzo Listino Unità Completa
ACK/B/012	5,02	12,35	1.469 €	1.649 €
ACK/PAN63			180 €	
ACK/B/022	6,46	14,78	1.552 €	1.732 €
ACK/PAN63			180 €	
ACK/B/032	8,01	16,17	1.636 €	1.816 €
ACK/PAN63			180 €	
ACK/B/042	12,26	28,06	2.997 €	3.337 €
ACK/PAN64			340 €	
ACK/B/052	15,19	30,69	3.168 €	3.507 €
ACK/PAN64			340 €	

ACK - UNITÀ A CASSETTA - 4 TUBI - MOTORE EC BRUSHLESS



taglia 014÷024



taglia 034÷044

MOTORE VENTILATORE EC BRUSHLESS

4 TUBI

ACK/B	Raffreddamento (kW)	Riscaldamento (kW)	Prezzo Listino	Prezzo Listino Unità Completa
ACK/B/014	5,23	8,11	1.655 €	1.835 €
ACK/PAN63			180 €	
ACK/B/024	6,63	7,97	1.720 €	1.900 €
ACK/PAN63			180 €	
ACK/B/034	9,94	15,4	3.116 €	3.456 €
ACK/PAN64			340 €	
ACK/B/044	12,58	15,13	3.232 €	3.572 €
ACK/PAN64			340 €	

ACK - UNITÀ A CASSETTA - ACCESSORI
MORSETTIERE

Codice	Descrizione	Prezzo Listino
AFS/MRS1	Morsettiera tipo "Mamut" (min. 5 poli) IP20	13 €
AFS/MRS2-32	Morsettiera tipo "Mamut" (min. 5 poli) IP20 + Termostato minima temperatura acqua calda "TM"=32°C	62 €
AFS/MRS2-42	Morsettiera tipo "Mamut" (min. 5 poli) IP20 + Termostato minima temperatura acqua calda "TM"=42°C	72 €
AFS/MRS3	Morsettiera tipo "Mamut" (min. 5 poli) IP40	32 €
AFS/MRS4-32	Morsettiera tipo "Mamut" (min. 5 poli) IP40 + Termostato minima temp. acqua calda "TM"=32°C	83 €
AFS/MRS4-42	Morsettiera tipo "Mamut" (min. 5 poli) IP40 + Termostato minima temp. acqua calda "TM"=42°C	91 €
AFS/MRS5	Morsettiera tipo "Mamut" IP55	54 €
AFS/MRS6-32	Morsettiera tipo "Mamut" IP55 + Termostato minima temp. acqua calda "TM"=32°C	103 €
AFS/MRS6-42	Morsettiera tipo "Mamut" IP55 + Termostato minima temp. acqua calda "TM"=42°C	111 €

COMANDI A PARETE

Codice	Descrizione	Prezzo Listino
AFS/CR22	Comando a parete semplice 3 velocità manuali	153 €
AFS/CR23	Comando a parete semplice 3 velocità manuali/auto	196 €
AFS/CR25	Comando a parete con schermo LCD (valvole ON/OFF)	246 €
AFS/CR26	Comando a parete con schermo LCD (valvole modulanti)	248 €
AFS/TEL62	Telecomando a raggi infrarossi comprensivo di Scheda madre + Sonda aria + Sonda acqua + Ricevitore I.R.	434 €

COMANDO MASTER & SLAVE

Codice	Descrizione	Prezzo Listino
AFS-SDI.4x3A	Scheda con 4 uscite da 3A	318 €

SONDE

Codice	Descrizione	Prezzo Listino
AFS/SND-A	Sonda remota temperatura aria ambiente	38 €
AFS/SND-A4	Sonda remota temperatura aria ambiente	37 €
AFS/SND-W4	Sonda temperatura acqua (in alternativa al termostato TM)	45 €
AFS/TM-32	Termostato minima temperatura acqua calda T set 32°C	51 €
AFS/TM-42	Termostato minima temperatura acqua calda T set 42°C	59 €

VALVOLE UNITÀ A DUE TUBI

Codice	Descrizione	Prezzo Listino
ACK/VL622-230V	Valvola 3 vie con attuatore elettrotermico ON/OFF DN 3/4" M	196 €
ACK/VL632-230V	Valvola 2 vie con attuatore elettrotermico ON/OFF DN 3/4" M	169 €

VALVOLE UNITÀ A QUATTRO TUBI

Codice	Descrizione	Prezzo Listino
ACK/VL662-230V	Doppia valvola 3 vie con attuatore elettrotermico ON/OFF DN3/4" M	389 €
ACK/VL672-230V	Doppia valvola 2 vie con attuatore elettrotermico ON/OFF DN3/4" M	337 €

ACCESSORI

Codice	Descrizione	Prezzo Listino
ACK/PAN63	Pannello di copertura con griglia di ripresa, deflettori mandata aria, filtro aria	180 €
ACK/PAN64	Pannello di copertura con griglia di ripresa, deflettori mandata aria, filtro aria	340 €
ACK/BC63	Bacinella ausiliaria raccogli condensa in materiale plastico	38 €
ACK/BC64	Bacinella ausiliaria raccogli condensa in materiale plastico	52 €
ACK/A1-D.72x100	Anello in lamiera zincata per presa aria esterna	72 €
ACK/A1-D.155x100	Anello in lamiera zincata per mandata aria verso ambienti attigui	79 €

AWM - UNITÀ A PARETE - 2 TUBI - MOTORE AC



MOTORE VENTILATORE AC

2 TUBI

AWM/A	Raffreddamento (kW)	Riscaldamento (kW)	Prezzo Listino
AWM/A/012	2,38	5,10	990 €
AWM/A/022	2,70	6,60	1.060 €
AWM/A/032	4,60	10,00	1.507 €

LISTINO

AWM - UNITÀ A CASSETTA - ACCESSORI

COMANDI A PARETE

Codice	Descrizione	Prezzo Listino
AFS/CR22	Comando a parete semplice 3 velocità manuali	153 €
AFS/CR23	Comando a parete semplice 3 velocità manuali/auto	196 €
AFS/CR25	Comando a parete con schermo LCD (valvole ON/OFF)	246 €
AFS/CR26	Comando a parete con schermo LCD (valvole modulanti)	248 €
AFS/TEL54	Telecomando a raggi infrarossi comprensivo di Scheda madre + Sonda aria + Sonda acqua + Ricevitore I.R.	84 €
AFS/PXCR	Predisposizione per controllo unità tramite comando remoto	103 €

COMANDO MASTER & SLAVE

Codice	Descrizione	Prezzo Listino
AFS-SDI.4x3A	Scheda con 4 uscite da 3A	318 €

SONDE

Codice	Descrizione	Prezzo Listino
AFS/SND-A	Sonda remota temperatura aria ambiente	38 €
AFS/SND-A4	Sonda remota temperatura aria ambiente	37 €
AFS/SND-W4	Sonda temperatura acqua (in alternativa al termostato TM)	45 €
AFS/TM-32	Termostato minima temperatura acqua calda T set 32°C	51 €
AFS/TM-42	Termostato minima temperatura acqua calda T set 42°C	59 €

VALVOLE

Codice	Descrizione	Prezzo Listino
AWM/VL521-230	Valvola 3 vie con attuatore elettrotermico ON/OFF DN 1/2"M	213 €
AWM/VL524-230	Valvola 3 vie con attuatore elettrotermico ON/OFF + Rubinetti DN 1/2"M	359 €
AWM/VL531-230	Valvola 2 vie con attuatore elettrotermico ON/OFF DN 1/2"M	181 €
AWM/VL534-230	Valvola 2 vie con attuatore elettrotermico ON/OFF + Rubinetti DN 1/2"M	259 €

BACINELLE

Codice	Descrizione	Prezzo Listino
AWM/BC 57	Cornice/bacinella raccogli condensa incasso/esterno	186 €
AWM/BC 58	Cornice/bacinella raccogli condensa incasso/esterno	205 €
AWM/PMP52	Pompa condensa	337 €

ACC - CANALIZZATI - 2 TUBI - MOTORE AC



MOTORE VENTILATORE AC

INSTALLAZIONE ORIZZONTALE

RIPRESA ARIA POSTERIORE

2 TUBI

ACC/A/H/P	Raffreddamento (kW)	Riscaldamento (kW)	Prezzo Listino
ACC/A/H/P/012	6,01	13,10	941 €
ACC/A/H/P/022	7,48	15,80	1.033 €
ACC/A/H/P/032	8,59	16,60	1.119 €
ACC/A/H/P/042	10,30	23,40	1.423 €
ACC/A/H/P/052	12,90	28,80	1.518 €
ACC/A/H/P/062	15,00	30,40	1.626 €
ACC/A/H/P/072	13,60	31,30	1.885 €
ACC/A/H/P/082	17,20	38,80	2.095 €
ACC/A/H/P/092	20,20	40,80	2.367 €

ACC - CANALIZZATI - 4 TUBI - MOTORE AC



MOTORE VENTILATORE AC

INSTALLAZIONE ORIZZONTALE

RIPRESA ARIA POSTERIORE

4 TUBI

ACC/A/H/P	Raffreddamento (kW)	Riscaldamento (kW)	Prezzo Listino
ACC/A/H/P/014	5,83	6,61	1.181 €
ACC/A/H/P/024	7,22	6,97	1.277 €
ACC/A/H/P/034	9,96	11,60	1.726 €
ACC/A/H/P/044	12,40	12,20	1.823 €
ACC/A/H/P/054	13,20	15,50	2.289 €
ACC/A/H/P/064	16,60	16,40	2.501 €

ACC - CANALIZZATI - 2 TUBI - MOTORE EC BRUSHLESS



MOTORE VENTILATORE **EC BRUSHLESS**

INSTALLAZIONE **ORIZZONTALE**

RIPRESA ARIA **POSTERIORE**

2 TUBI

ACC/B/H/P	Raffreddamento (kW)	Riscaldamento (kW)	Prezzo Listino
ACC/B/H/P/012	6,11	13,33	1.315 €
ACC/B/H/P/022	7,59	16,05	1.409 €
ACC/B/H/P/032	8,72	16,88	1.493 €
ACC/B/H/P/042	10,39	23,61	1.962 €
ACC/B/H/P/052	13,00	29,04	2.057 €
ACC/B/H/P/062	15,12	30,67	2.165 €
ACC/B/H/P/072	13,69	31,52	2.424 €
ACC/B/H/P/082	17,30	39,04	2.634 €
ACC/B/H/P/092	20,32	41,07	2.906 €

ACC - CANALIZZATI - 4 TUBI - MOTORE EC BRUSHLESS



MOTORE VENTILATORE **EC BRUSHLESS**

INSTALLAZIONE **ORIZZONTALE**

RIPRESA ARIA **POSTERIORE**

4 TUBI

ACC/B/H/P	Raffreddamento (kW)	Riscaldamento (kW)	Prezzo Listino
ACC/B/H/P/014	5,94	6,74	1.555 €
ACC/B/H/P/024	7,34	7,10	1.650 €
ACC/B/H/P/034	10,06	11,72	2.265 €
ACC/B/H/P/044	12,51	12,32	2.362 €
ACC/B/H/P/054	13,30	15,62	2.828 €
ACC/B/H/P/064	16,71	16,52	3.040 €

ACC - CANALIZZATI - 2 TUBI - MOTORE AC



MOTORE VENTILATORE AC

INSTALLAZIONE ORIZZONTALE

RIPRESA ARIA DAL BASSO

2 TUBI

ACC/A/H/S	Raffreddamento (kW)	Riscaldamento (kW)	Prezzo Listino
ACC/A/H/S/012	6,01	13,10	997 €
ACC/A/H/S/022	7,48	15,80	1.091 €
ACC/A/H/S/032	8,59	16,60	1.173 €
ACC/A/H/S/042	10,30	23,40	1.491 €
ACC/A/H/S/052	12,90	28,80	1.587 €
ACC/A/H/S/062	15,00	30,40	1.695 €
ACC/A/H/S/072	13,60	31,30	1.967 €
ACC/A/H/S/082	17,20	38,80	2.176 €
ACC/A/H/S/092	20,20	40,80	2.448 €

ACC - CANALIZZATI - 4 TUBI - MOTORE AC



MOTORE VENTILATORE AC

INSTALLAZIONE ORIZZONTALE

RIPRESA ARIA DAL BASSO

4 TUBI

ACC/A/H/S	Raffreddamento (kW)	Riscaldamento (kW)	Prezzo Listino
ACC/A/H/S/014	5,83	6,61	1.237 €
ACC/A/H/S/024	7,22	6,97	1.332 €
ACC/A/H/S/034	9,96	11,60	1.795 €
ACC/A/H/S/044	12,40	12,20	1.890 €
ACC/A/H/S/054	13,20	15,50	2.372 €
ACC/A/H/S/064	16,60	16,40	2.582 €

ACC - CANALIZZATI - 2 TUBI - MOTORE EC BRUSHLESS



MOTORE VENTILATORE EC BRUSHLESS

INSTALLAZIONE ORIZZONTALE

RIPRESA ARIA DAL BASSO

2 TUBI

ACC/B/H/S	Raffreddamento (kW)	Riscaldamento (kW)	Prezzo Listino
ACC/B/H/S/012	6,11	13,33	1.372 €
ACC/B/H/S/022	7,59	16,05	1.466 €
ACC/B/H/S/032	8,72	16,88	1.548 €
ACC/B/H/S/042	10,39	23,61	2.030 €
ACC/B/H/S/052	13,00	29,04	2.126 €
ACC/B/H/S/062	15,12	30,67	2.234 €
ACC/B/H/S/072	13,69	31,52	2.505 €
ACC/B/H/S/082	17,30	39,04	2.715 €
ACC/B/H/S/092	20,32	41,07	2.987 €

ACC - CANALIZZATI - 4 TUBI - MOTORE EC BRUSHLESS



MOTORE VENTILATORE EC BRUSHLESS

INSTALLAZIONE ORIZZONTALE

RIPRESA ARIA DAL BASSO

4 TUBI

ACC/B/H/S	Raffreddamento (kW)	Riscaldamento (kW)	Prezzo Listino
ACC/B/H/S/014	5,94	6,74	1.612 €
ACC/B/H/S/024	7,34	7,10	1.707 €
ACC/B/H/S/034	10,06	11,72	2.334 €
ACC/B/H/S/044	12,51	12,32	2.429 €
ACC/B/H/S/054	13,30	15,62	2.909 €
ACC/B/H/S/064	16,71	16,52	3.121 €

ACC - CANALIZZATI - ACCESSORI

MORSETTIERE

Codice	Descrizione	Prezzo Listino
AFS/MRS1	Morsettiera tipo "Mamut" (min. 5 poli) IP20	13 €
AFS/MRS2-32	Morsettiera tipo "Mamut" (min. 5 poli) IP20 + Termostato minima temperatura acqua calda "TM"=32°C	62 €
AFS/MRS2-42	Morsettiera tipo "Mamut" (min. 5 poli) IP20 + Termostato minima temperatura acqua calda "TM"=42°C	72 €
AFS/MRS3	Morsettiera tipo "Mamut" (min. 5 poli) IP40	32 €
AFS/MRS4-32	Morsettiera tipo "Mamut" (min. 5 poli) IP40 + Termostato minima temp. acqua calda "TM"=32°C	83 €
AFS/MRS4-42	Morsettiera tipo "Mamut" (min. 5 poli) IP40 + Termostato minima temp. acqua calda "TM"=42°C	91 €
AFS/MRS5	Morsettiera tipo "Mamut" IP55	54 €
AFS/MRS6-32	Morsettiera tipo "Mamut" IP55 + Termostato minima temp. acqua calda "TM"=32°C	103 €
AFS/MRS6-42	Morsettiera tipo "Mamut" IP55 + Termostato minima temp. acqua calda "TM"=42°C	111 €

COMANDI A PARETE

Codice	Descrizione	Prezzo Listino
AFS/CR22	Comando a parete semplice 3 velocità manuali	153 €
AFS/CR23	Comando a parete semplice 3 velocità manuali/auto	196 €
AFS/CR25	Comando a parete con schermo LCD (valvole ON/OFF)	246 €
AFS/CR26	Comando a parete con schermo LCD (valvole modulanti)	248 €
AFS/TEL11	Telecomando a raggi infrarossi comprensivo di Scheda madre + Sonda aria + Sonda acqua + Ricevitore I.R.	327 €

COMANDO MASTER & SLAVE

Codice	Descrizione	Prezzo Listino
AFS-SDI.4x3A	Scheda con 4 uscite da 3A	318 €

SONDE

Codice	Descrizione	Prezzo Listino
AFS/SND-A	Sonda remota temperatura aria ambiente	38 €
AFS/SND-A4	Sonda remota temperatura aria ambiente	37 €
AFS/SND-W4	Sonda temperatura acqua (in alternativa al termostato TM)	45 €
AFS/TM-32	Termostato minima temperatura acqua calda T set 32°C	51 €
AFS/TM-42	Termostato minima temperatura acqua calda T set 42°C	59 €

VALVOLE

Codice	Descrizione	Prezzo Listino
ACC/VL 3.25-230V	Valvola 3 vie con attuatore elettrotermico ON/OFF DN 3/4" M - 4 attacchi	237 €
ACC/VL 2.25-230V	Valvola 2 vie con attuatore elettrotermico ON/OFF DN 3/4" M - 2 attacchi	197 €

BACINELLE

Codice	Descrizione	Prezzo Listino
ACC/SBC-0	Bacinella ausiliaria	37 €

FILTRI PIANI

Codice	Descrizione	Prezzo Listino
ACC/SFA-Z1	Filtro aria piano semplice - grado filtrazione EU3 (012/022/032/014/024/034)	30 €
ACC/SFA-Z2	Filtro aria piano semplice - grado filtrazione EU3 (042/052/062/044/054/064)	40 €
ACC/SFA-Z3	Filtro aria piano semplice - grado filtrazione EU3 (072/082/092)	51 €
ACC/SFC-Z1	Sezione filtro aria canalizzabile + filtro aria piano - gradi di filtrazione EU3 (012/022/032/014/024/034)	76 €
ACC/SFC-Z2	Sezione filtro aria canalizzabile + filtro aria piano - gradi di filtrazione EU3 (042/052/062/044/054/064)	102 €
ACC/SFC-Z3	Sezione filtro aria canalizzabile + filtro aria piano - gradi di filtrazione EU3 (072/082/092)	130 €

AVVIAMENTI

AVVIAMENTO GRUPPI FRIGO DA 3-8KW	180 €
AVVIAMENTO GRUPPI FRIGO DA 8,5-60KW	180 €
AVVIAMENTO GRUPPI FRIGO DA 65-150KW	250 €
AVVIAMENTO GRUPPI FRIGO DA 150-300KW	400 €
AVVIAMENTO GRUPPI FRIGO >300KW	450 €

Contributi RAEE a partire dal 1 aprile 2024

POMPE ARIA-ACQUA TRIFASI	1.04.28	Gruppi refrigeratori e pompe di calore aria-acqua <17kW	4,70 €
ACC/SFA-Z2	1.04.29	Gruppi refrigeratori e pompe di calore aria-acqua <17kW	8,90 €
TERMINALI IDRONICI	4.16.10	Terminali idronici	0,50 €

CONDIZIONI GENERALI DI FORNITURA

RESA: f.co Logistica Livorno.

TRASPORTO: 3,25% merce resa su camion.

MERCE SU PALLET: extra costo € 1,00 per ogni set (unità esterna).

PREAVVISO TELEFONICO: € 4

SCARICO CON PEDANA ATTREZZATA: su richiesta con extra costo.

DANNI DA TRASPORTO: all'atto di consegna dei prodotti, il cliente deve controllare che l'imballo e i prodotti stessi siano integri; nell'impossibilità di eseguire tale verifica nel momento in cui i prodotti vengono consegnati, il cliente deve accettare la consegna con riserva. In tal caso, eventuali danni devono essere notificati a FUJITSU GENERAL (ITALIA) S.p.A. e a FINSERVICE EUROPE S.R.L. entro e non oltre cinque giorni dalla data di ricevimento. Solo rispettando tali modalità, il corriere potrà rispondere con la COP(SCOP)ertura assicurativa.

FUJITSU GENERAL (ITALIA) S.p.A. non si assume alcuna responsabilità per il mancato rispetto di quanto richiesto.

FUJITSU GENERAL (ITALIA) S.p.A. non si assume responsabilità di qualsiasi natura per imprecisioni, dati tecnici e prezzi indicati nel seguente listino.

FUJITSU GENERAL (ITALIA) S.p.A. si riserva la facoltà di variare il listino in qualsiasi momento senza obbligo di preavviso.

Per qualsiasi controversia foro competente Milano.

I PREZZI INDICATI SONO AL NETTO DI IVA, RAEE, TRASPORTO EXTRA, COSTI DI IMBALLO.

CONDIZIONI GENERALI DI VENDITA FUJITSU GENERAL (ITALIA) S.p.A.

Le presenti condizioni generali di vendita (di seguito le “**Condizioni Generali di Vendita**”) disciplinano tutti i contratti di vendita stipulati tra FUJITSU GENERAL (ITALIA) S.p.A. e l’impresa acquirente (la “**Compratrice**”) e prevalgono su qualsiasi condizione generale o particolare predisposta dalla Compratrice. Le deroghe alle presenti Condizioni Generali saranno valide e vincolanti per FUJITSU GENERAL (ITALIA) S.p.A. solo nel caso in cui siano pattuite per iscritto. Nel caso di conflitto le presenti Condizioni Generali di Vendita prevarranno su condizioni specifiche eventualmente contenute nell’ordine o nella conferma d’ordine, fatto salvo il caso in cui le parti abbiano concordato per iscritto che specifiche condizioni deroghino alle presenti Condizioni Generali di Vendita. La Compratrice è invitata e tenuta a leggere accuratamente le presenti Condizioni Generali di Vendita e ad accettarle mediante sottoscrizione, procedendo altresì all’approvazione specifica delle clausole vessatorie sottoposte alla sua attenzione mediante apposizione di una ulteriore sottoscrizione dedicata a tali clausole.

1. CONCLUSIONE DEL CONTRATTO 1.1 Gli ordini, da redigersi per iscritto, saranno irrevocabili per i 60 (sessanta) giorni successivi al loro ricevimento da parte di FUJITSU GENERAL (ITALIA) S.p.A..

Gli ordini si considereranno accettati e vincolanti per FUJITSU GENERAL (ITALIA) S.p.A. solo con la ricezione da parte della Compratrice della conferma d’ordine di FUJITSU GENERAL (ITALIA) S.p.A..

Qualora la conferma d’ordine trasmessa da FUJITSU GENERAL (ITALIA) S.p.A. contenga modifiche rispetto all’ordine, le modifiche proposte da FUJITSU GENERAL (ITALIA) S.p.A. si considereranno accettate dalla Compratrice trascorsi 2 (due) giorni lavorativi dal ricevimento della stessa, a meno che la Compratrice entro questo termine non manifesti per iscritto il proprio dissenso. Dovranno altresì ritenersi confermati per fatti concludenti gli ordini direttamente evasi da FUJITSU GENERAL (ITALIA) S.p.A.

1.2 FUJITSU GENERAL (ITALIA) S.p.A. si riserva, anche dopo la conferma, la facoltà di apportare ai prodotti venduti (i “**Prodotti**”) le migliorie tecniche che dovessero rendersi necessarie od opportune.

2. PREZZI, PAGAMENTO E RISERVA DI PROPRIETÀ

2.1 I prezzi saranno quelli pattuiti di volta in volta per iscritto con FUJITSU GENERAL (ITALIA) S.p.A. e/o indicati nella conferma d’ordine e/o contenuti nel listino prezzi accettato dalla Compratrice e si intendono al netto di qualsiasi onere, imposta, tassa, spese di trasporto e/o spese di assicurazione, che sono sempre a carico della Compratrice. In nessun caso i prezzi eventualmente convenuti per uno specifico ordine e/o indicati nella conferma d’ordine saranno vincolanti per ordini successivi.

2.2 Il prezzo dei Prodotti si intende per resa franco deposito di FUJITSU GENERAL (ITALIA) S.p.A. e comprende l’imballo standard.

2.3 I termini di pagamento saranno quelli indicati nella conferma d’ordine di FUJITSU GENERAL (ITALIA) S.p.A..

2.4 Salvo diverso accordo scritto delle parti, il pagamento verrà effettuato a mezzo B.B. o ricevuta bancaria.

2.5 I Prodotti si intendono venduti con patto di riservato dominio e pertanto rimangono di proprietà di FUJITSU GENERAL (ITALIA) S.p.A. sino al completo pagamento dell’intero prezzo. Di conseguenza la Compratrice dovrà farne buon uso, secondo la loro destinazione, non potrà venderli né cederli in garanzia senza il consenso scritto di FUJITSU GENERAL (ITALIA) S.p.A. e ne risponderà, in ogni caso, anche per furto, incendio, danneggiamento o altro caso fortuito. Inoltre, dovrà prontamente informare FUJITSU GENERAL (ITALIA) S.p.A. qualora i Prodotti venissero colpiti da pignoramento o sequestro da parte di terzi, restando inteso che in tal caso la Compratrice sarà tenuta a risarcire i danni che dovessero essere cagionati a FUJITSU GENERAL (ITALIA) S.p.A. dall’esercizio di diritti da parte di terzi sui Prodotti. In caso di rivendita dei Prodotti da parte della Compratrice prima del loro integrale pagamento FUJITSU GENERAL (ITALIA) S.p.A. sarà automaticamente surrogata nel credito di quest’ultima verso il suo acquirente.

2.6 Incassi, sconti, autorizzazioni di reso, riconoscimento di vizi etc. effettuati da agenti non saranno considerati validi in difetto di successiva conferma scritta di FUJITSU GENERAL (ITALIA) S.p.A..

3. MANCATO O RITARDATO PAGAMENTO

3.1 La mancata osservanza dei termini pattuiti per i pagamenti costituisce grave inadempimento della Compratrice ed il relativo mancato rispetto, anche di una sola rata di pagamento, renderà immediatamente esigibile da parte di FUJITSU GENERAL (ITALIA) S.p.A. ogni somma dovuta dalla Compratrice. In caso di ritardo nei pagamenti la Compratrice sarà tenuta a corrispondere interessi di mora al tasso previsto dal D. Lgs. 231/2002 vigente ratione temporis. Decorsi 15 (quindici) giorni dalla data prevista per il pagamento, FUJITSU GENERAL (ITALIA) S.p.A. avrà facoltà di risolvere il Contratto ipso jure ai sensi dell’articolo 1456 c.c., e pretendere il risarcimento dei danni subiti.

3.2 Il ritardo nel pagamento darà inoltre diritto a FUJITSU GENERAL (ITALIA) S.p.A. di sospendere l’approntamento, la consegna e/o l’installazione dei Prodotti e/o di altri eventuali ordini in corso, fatto salvo il risarcimento del maggiore danno. Il Cliente non potrà sollevare eccezioni di sorta se non sarà in regola con i pagamenti.

In caso di risoluzione del contratto ai sensi del presente Articolo, FUJITSU GENERAL (ITALIA) S.p.A. avrà diritto di rientrare immediatamente in possesso dei Prodotti e di trattenere a titolo di nolo per il tempo decorso, di indennizzo per il deperimento e comunque a titolo di penale espressamente pattuita, le somme già riscosse, senza l’obbligo di alcun rimborso e ciò senza alcun pregiudizio al diritto per il risarcimento dei maggiori danni subiti. FUJITSU GENERAL (ITALIA) S.p.A. è autorizzata a portare a conoscenza dei terzi il Contratto e il patto di riservato dominio.

4. CONSEGNA DEI PRODOTTI

4.1 La consegna dei Prodotti ed il relativo trasferimento dei rischi si intendono sempre effettuati presso il deposito di FUJITSU GENERAL (ITALIA) S.p.A. I Prodotti viaggeranno quindi sempre a rischio della Compratrice anche quando le spese di trasporto sono a carico di FUJITSU GENERAL (ITALIA) S.p.A. e/o il vettore non sia stato scelto dalla Compratrice.

4.2 La consegna potrà essere effettuata in uno o più lotti.

4.3 I termini di consegna saranno quelli indicati nella conferma d’ordine e non rivestono carattere essenziale. I termini di consegna si intendono perciò indicativi e di massima e, in nessun caso potrà essere chiesto a FUJITSU GENERAL (ITALIA) S.p.A. il risarcimento di eventuali danni per ritardata consegna, né il ritardo potrà costituire causa di risoluzione del contratto al di fuori dei casi espressamente previsti dal successivo Articolo 6.

5. RITARDATO O MANCATO RITIRO

5.1 La Compratrice si impegna a ricevere i Prodotti entro le date indicate da FUJITSU GENERAL (ITALIA) S.p.A.. Qualora la Compratrice ritardi il ritiro o il ricevimento dei Prodotti, FUJITSU GENERAL (ITALIA) S.p.A. si riserva il diritto di procedere alla loro fatturazione anticipata con relativa decorrenza dei termini di pagamento. Restano in ogni caso a carico della Compratrice le spese di sosta e qualsiasi altro onere e responsabilità per il magazzinaggio e la custodia dei Prodotti.

5.2 Qualora la Compratrice rifiuti il ritiro o la consegna dei Prodotti o di singoli lotti, FUJITSU GENERAL (ITALIA) S.p.A. avrà diritto di risolvere il Contratto ex art. 1456 c.c. e di vendere al meglio i Prodotti non ritirati, impregiudicato il diritto di risarcimento del maggior danno.

6. RITARDI NELLA CONSEGNA

6.1 Gli eventuali ritardi di FUJITSU GENERAL (ITALIA) S.p.A. nella consegna dei Prodotti legittimeranno la Compratrice alla risoluzione del Contratto solo trascorsi 90 (novanta) giorni dalla messa in mora. La Compratrice avrà diritto solo alla restituzione dell’anticipo sul pagamento del prezzo eventualmente già corrisposto. La Compratrice rinuncia a far valere qualunque domanda, azione ed eccezione di risarcimento del danno, salvi i casi di dolo o colpa grave.

6.2 Qualora il ritardo di FUJITSU GENERAL (ITALIA) S.p.A. sia determinato da scioperi, agitazioni sindacali, serrate, caso fortuito, incendi, scarsità o assenza di materie prime, ritardi da parte dei vettori e/o dei fornitori, adeguamento a provvedimenti della pubblica autorità, insurrezioni, stato di guerra, elementi naturali, embargo, forza maggiore o qualsiasi altra causa al di fuori del ragionevole controllo di FUJITSU GENERAL (ITALIA) S.p.A., la decorrenza dei termini di consegna rimarrà sospesa. FUJITSU GENERAL (ITALIA) S.p.A. non potrà essere ritenuta responsabile di tali eventi neppure nell’ipotesi in cui si trovi in ritardo rispetto ai termini pattuiti nel momento in cui si verificano tali eventi. Qualora l’impedimento all’esatta esecuzione del contratto per una delle cause sopra descritte perduri per oltre 3 (tre) mesi, ciascuna Parte avrà diritto di recedere dal contratto, fermo restando il diritto di FUJITSU GENERAL (ITALIA) S.p.A. al pagamento delle forniture già eseguite alla data di scioglimento del contratto. Nessuna penale o risarcimento del danno potranno essere richiesti dalla Compratrice a FUJITSU GENERAL (ITALIA) S.p.A. se non espressamente diversamente convenuto dalle

parti al momento della conclusione del contratto.

7. FATTURAZIONE

Fermo restando quanto previsto al precedente art. 5.1, la fatturazione dei Prodotti verrà effettuata subito dopo la consegna. Qualora l'installazione sia a carico di FUJITSU GENERAL (ITALIA) S.p.A., il relativo costo, sia esso compreso nel prezzo dei Prodotti ovvero quotato separatamente, potrà essere fatturato, a discrezione di FUJITSU GENERAL (ITALIA) S.p.A., contestualmente alla fatturazione dei Prodotti o al termine dell'installazione. FUJITSU GENERAL (ITALIA) S.p.A. avrà comunque diritto di fatturare un importo pari al 90% del prezzo complessivo qualora la conferma d'ordine non consenta di determinare esattamente il prezzo dei soli Prodotti, ovvero qualora l'installazione dovesse essere ritardata per qualsiasi motivo non ad essa imputabile.

8. GARANZIA

8.1 FUJITSU GENERAL (ITALIA) S.p.A. garantisce che i propri Prodotti sono privi di difetti nei materiali e/o nella lavorazione per 24 (ventiquattro) mesi dalla data riportata nel documento fiscale di acquisto.

La garanzia non opera per i prodotti che risultino manomessi, riparati da terzi o utilizzati in maniera non conforme alle condizioni d'uso previste e in tutti gli altri casi indicati nel regolamento di garanzia consultabile alla seguente pagina del sito internet di FUJITSU GENERAL (ITALIA) S.p.A.:

<https://www.general-hvac.com/it/support/warranty/index.html>

8.2 La Compratrice dovrà, a pena di decadenza ed inefficacia della garanzia, denunciare il vizio a FUJITSU GENERAL (ITALIA) S.p.A. nel termine di 8 (otto) giorni dal ricevimento dei Prodotti, per i vizi palesi e di 8 (otto) giorni dalla scoperta, per i vizi occulti. La Compratrice dovrà tenere, per i 30 (trenta) giorni successivi alla data del reclamo, i Prodotti contestati a disposizione di FUJITSU GENERAL (ITALIA) S.p.A. per i suoi accertamenti. Ove FUJITSU GENERAL (ITALIA) S.p.A. riconosca l'esistenza dei vizi o delle difformità denunciate, la garanzia sarà limitata, a sua discrezione, alla loro riparazione o sostituzione gratuita, nei tempi normalmente occorrenti, o alla emissione di una nota di credito per il valore di fattura del Prodotto riconosciuto difettoso, a titolo di definizione consensuale e definitiva di ogni danno vantato dalla Compratrice o da terzi, rimanendo esclusa ogni altra garanzia legale o diritto al risarcimento dei danni sia diretti sia indiretti, salvo il caso di dolo o colpa grave ed in ogni caso nei limiti consentiti dalla legge applicabile. La garanzia non copre le eventuali spese che si rendano necessarie per accedere in sicurezza al Prodotto, quali - a titolo esemplificativo e non esaustivo - ponteggi, impalcature, autogrù, operazioni su controsoffitti e qualsiasi altro onere, costo o spesa sostenuto dal Centro di assistenza tecnico autorizzato per operare nelle condizioni di sicurezza stabilite dalle normative vigenti, che resteranno perciò a carico della Compratrice.

Eventuali riparazioni e/o sostituzioni di componenti del Prodotto a seguito di attivazione della garanzia, non comportano alcuna estensione della garanzia stessa.

La Compratrice rinuncia espressamente al diritto di regresso di cui all'art. 134 del Codice del Consumo.

9. MANCANZA DI ESCLUSIVA

FUJITSU GENERAL (ITALIA) S.p.A. non concede il diritto di esclusiva per la vendita dei Prodotti indicati nella conferma d'ordine e dei suoi Prodotti in genere.

Pertanto, anche nell'ambito di un rapporto commerciale continuativo, le eventuali circostanze che comportino di fatto una situazione di esclusiva non potranno determinare il sorgere di diritti o aspettative in capo alla Compratrice.

10. LEGGE APPLICABILE E FORO COMPETENTE

Le presenti Condizioni Generali di Vendita e il contratto concluso tra la Compratrice e FUJITSU GENERAL (ITALIA) S.p.A., sono regolati dalla legge italiana.

Per qualsiasi controversia sarà esclusivamente competente il Foro di Milano. In deroga a quanto precede, FUJITSU GENERAL (ITALIA) S.p.A. avrà nondimeno la facoltà di adire, a sua discrezione, il Foro della Compratrice.

11. DISPOSIZIONI FINALI

La circostanza che FUJITSU GENERAL (ITALIA) S.p.A. tralasci di esercitare un diritto o una facoltà riconosciuti dalle presenti Condizioni Generali, non potrà essere interpretata come rinuncia generale a tale diritto o facoltà, né impedire a FUJITSU GENERAL (ITALIA) S.p.A. di pretendere successivamente la puntuale e rigorosa applicazione di tutte le clausole ivi contenute.

**OBBLIGO DI CONTROLLO
DELLE MERCI NELLE FASI
DI CONSEGNA**

**ATTENZIONE:
NON SI RISPONDE
IN CASO DI RISERVA
GENERICA O
CON SPECIFICA
IMBALLO INTEGRO.**

DANNI DA TRASPORTO:

La merce va sempre controllata nella sua integrità di imballo e di prodotto al ricevimento, in presenza di danneggiamento importante il cliente è tenuto a respingere la merce, mentre se viene accettata dovrà specificare una delle seguenti RISERVE:

- Imballo scondizionato.
- Imballo maltrattato.
- Imballo strappato.
- Imballo bucato.
- Imballo rotto.

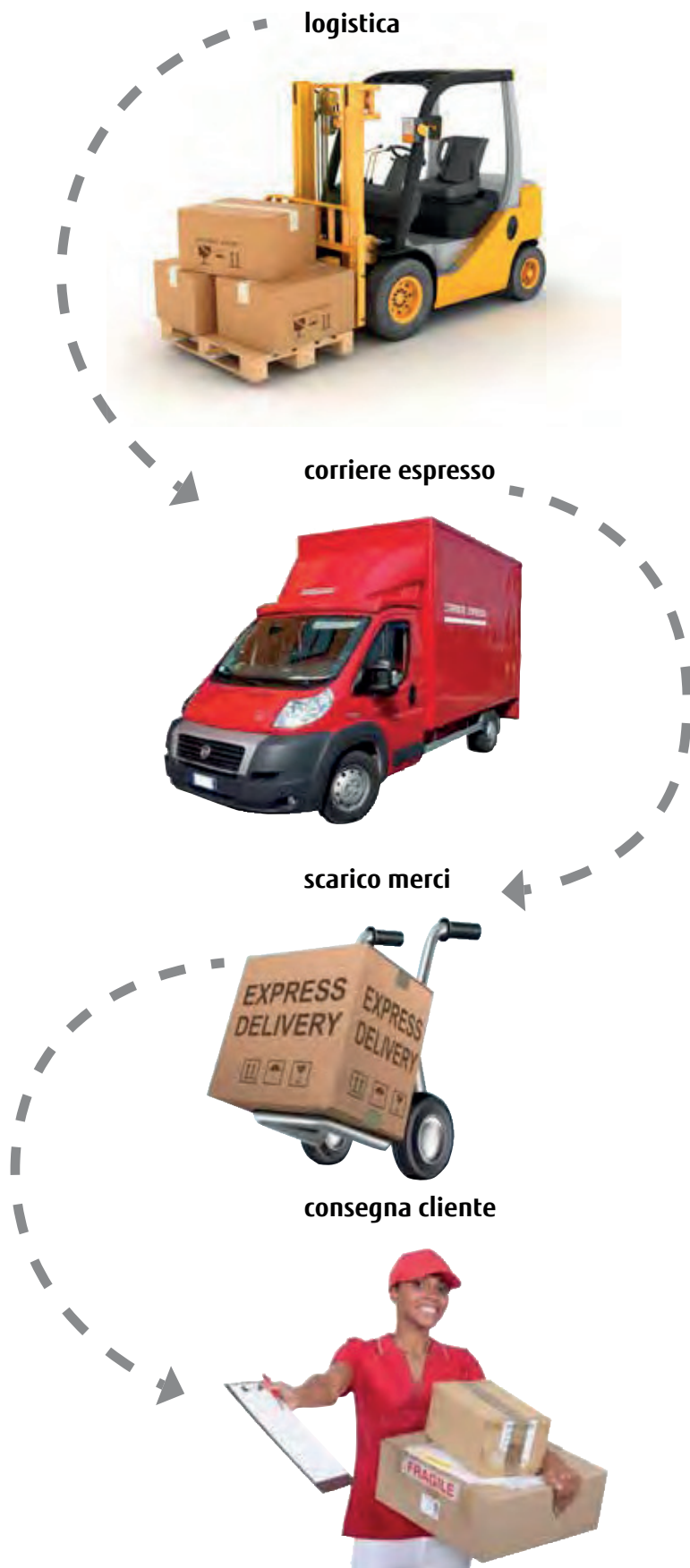

ULTIMO RESPONSABILE: UTENTE FINALE

Controllare e ricevere il prodotto acquistato solo se in perfette condizioni, altrimenti firmare con riserva dettagliata (senza spuntare o scrivere "imballo integro") e controllare l'integrità del contenuto entro e non oltre 5 giorni.

Valori di riferimento

- Le specifiche e il design sono soggetti a modifiche senza preavviso per futuri miglioramenti
- Per ulteriori dettagli, si prega di verificare con i nostri rivenditori autorizzati
- Il test delle prestazioni è conforme a EN14511
- Il test di efficienza stagionale è conforme a EN14825
- Il test di potenza sonora è conforme a EN12102

CE

- “**GENERAL**” e “**AIRSTAGE**” sono marchi commerciali internazionali di FUJITSU GENERAL LIMITED, registrati in Giappone e in altri paesi o aree.

Distribuito da:

FUJITSU GENERAL (ITALIA) S.p.A.

Via Galileo Galilei n. 40 20092 Cinisello Balsamo MI

filiale di Vicenza:

Palazzo il Moro, Viale della Scienza 9/11 scala B 36100 Vicenza

filiale di Roma:

Complesso Tecnocenter, Via della Bufalotta
angolo Via Olindo Guerrini, Roma

Per contattarci:

tel. +39 02 91572030 fax +39 02 91572008

www.general-hvac.com/it/index.html

info@fgit.fujitsu-general.com

FUJITSU GENERAL LIMITED

3-3-17, Suenaga, Takatsu-ku, Kawasaki 213-8502, Japan
www.fujitsu-general.com



Copyright© 2008-2024 Fujitsu General Limited. All rights reserved. 3EG030-2112E